

Редакційна колегія

Федоренко Валентин Григорович, головний редактор, перший віце-президент Спілки будівельників України, завідувач кафедри теоретичної та прикладної економіки ІПК ДСЗУ, д-р екон. наук, почесний доктор Одеської державної академії будівництва та архітектури, професор, заслужений діяч науки і техніки України, академік УАН

Кучеренко Ганна Борисівна, відповідальний секретар

Амоша Олександр Іванович, директор інституту Економіки промисловості НАН України, д-р екон. наук, професор, академік НАН України

Андрощук Геннадій Олександрович, головний консультант Верховної Ради України, к-т екон. наук, доцент

Бакуменко Валерій Данилович, проректор з наукової роботи Академії муніципального управління, д-р наук з державного управління, професор

Бандур Семен Іванович, професор кафедри управління персоналом та економіки праці ІПК ДСЗУ, д-р екон. наук, професор

Бендасюк Олег Олександрович, головний спеціаліст департаменту атестації кадрів вищої кваліфікації МОН України, д-р екон. наук

Бондаренко Ольга Олександрівна, професор кафедри фінансів, директор Інституту післядипломної освіти Київського національного університету технологій та дизайну, к.т.н., доцент

Воротін Валерій Євгенович, заступник директора Національного інституту стратегічних досліджень, д-р наук з державного управління, професор

Гайдуцький Андрій Павлович, заступник керівника управління платіжних систем УКР СІБ банку, д-р екон. наук

Гайдуцький Павло Іванович, Радник Президента України, д-р екон. наук, професор, заслужений діяч науки і техніки України

Гнебіденко Іван Федорович, професор кафедри економіки і фінансів ІПК ДСЗУ, д-р екон. наук, професор

Гриченко Іван Михайлович, ректор Київського національного університету технологій та дизайну, д-р екон. наук, професор, член-кореспондент НАПН України, заслужений працівник освіти України

Гудинський Олексій Дмитрович, завідувач кафедри менеджменту і маркетингу ІПК ДСЗУ, д-р екон. наук, професор

Денисенко Микола Павлович, професор кафедри економіки і фінансів ІПК ДСЗУ, академік УТА, д-р екон. наук, професор

Завізна Наталія Станіславівна, провідний науковий співробітник відділу стратегії сталого розвитку та інвестиційно-інноваційної політики Науково-дослідного економічного Інституту Міністерства економічного розвитку і торгівлі України, д-р екон. наук, доцент

Киричук Олександр Васильович, завідувач кафедри психології ІПК ДСЗУ, доктор педагогічних наук, професор

Корецький Микола Христофорович, проректор з навчально-виховної роботи ДВНЗ «Університет менеджменту освіти», д.держ.упр., професор, заслужений діяч науки і техніки України

Криклай Артур Станіславович, завідувач кафедри фінансів Хмельницького економічного університету, доктор економічних наук, професор, дійсний член АЕН України

Кузьмін Олег Євгенович, директор навчально-наукового інституту економіки і менеджменту Національного університету "Львівська політехніка", д-р екон. наук, професор, заслужений працівник народної освіти України

Кучменко Еліонора Миколаївна, професор кафедри соціології та соціально-гуманітарних дисциплін ІПК ДСЗУ, доктор історичних наук, професор

Маршавін Юрій Миколайович, перший проректор ІПК ДСЗУ, д-р екон. наук, доцент, заслужений працівник освіти України

Мищенко Катерина Семенівна, доцент кафедри теоретичної та прикладної економіки ІПК ДСЗУ, кандидат наук з державного управління, доцент

Могильний Олексій Миколайович, ректор ІПК ДСЗУ, д-р екон. наук

Момир Джурович, президент Академії наук та мистецтв Чорногорії

Мордвінов Олександр Григорович, завідувач кафедри, Класичний приватний університет (м. Запоріжжя), д-р наук з державного управління, професор

Онищенко Володимир Олександрович, ректор Полтавського національного технічного університету, д-р екон. наук, професор

Патика Наталія Іванівна, проректор з науково-педагогічної роботи ІПК ДСЗУ, к-т екон. наук, доцент

Поважний Олександр Станіславович, ректор Донецького державного університету управління, д-р екон. наук, професор

Раднш Ярослав Федорович, професор кафедри управління охороною здоров'я НАДУ при Президентові України, д-р наук з державного управління, професор

Розпутенко Іван Васильович, завідувач кафедри економічної політики НАДУ при Президентові України, д-р наук з державного управління, професор

Саблук Петро Трохимович, Почесний директор ННЦ "Інститут аграрної економіки", д-р екон. наук, професор, академік УАН, заслужений діяч науки і техніки України

Сорока Микола Петрович, д-р наук з державного управління, професор, народний депутат України

Тимошенко Іван Іванович, ректор Європейського університету, професор

Федоренко Станіслав Валентинович, доцент кафедри інформаційних систем і технологій ІПК ДСЗУ, академік академії будівництва України, к.т.н., доцент

Чапка Мирослав, ректор Вищої школи економіки та адміністрації в м. Битом (Польща), д-р екон. наук, професор, академік Академії економічних наук України

Шаров Юрій Павлович, перший заступник директора ДРІДУ НАДУ при Президентові України, д-р наук з державного управління, професор

№ 9

вересень 2014

Журнал засновано у січні 2003 року.
Виходить щомісяця.

Журнал включено до переліку наукових фахових видань України, в яких можуть публікуватися результати дисертаційних робіт на здобуття наукових ступенів доктора і кандидата наук з

ЕКОНОМІКИ

(постанова президії

ВАК України № 1-05/2),

ДЕРЖАВНОГО УПРАВЛІННЯ

(постанова президії

ВАК України № 1-05/2)

Свідоцтво КВ № 9144,

від 09.09.2004 року

ISSN 2306-6806

Передплатний індекс: 01751

Адреса редакції:

м. Київ, вул. Дорогожицька, 18, к. 29

Поштова адреса:

04112, м. Київ, вул. Дорогожицька,

18, к. 29

Телефон: (044) 223-26-28, 537-14-33

Телефон/факс: (044) 458-10-73

E-mail: economy_2008@ukr.net

www.economy.in.ua

Засновники:

Інститут підготовки кадрів державної служби зайнятості

України,

ТОВ "Редакція журналу

"Економіка та держава"

Видавець:

ТОВ "Редакція журналу

"Економіка та держава"

Відділ інформації

Стаднік С. Б.

Відділ реклами

Чурсіна А. М.

Коректор

Строганова Г. М.

Ком'ютерна верстка

Полулященко А. В.

Технічне забезпечення

Дідук Б. Б.

Передрукування дозволяється лише за

згодою редакції.

Відповідальність за добір і викладення фактів несуть автори. Редакція не завжди

поділяє позицію авторів публікацій.

Рекомендовано до друку Вченою Радою

ІПК ДСЗУ 28.08.14 р.

Підписано до друку 15.09.14 р.

Формат 60x84 1/8, Ум. друк. арк. 30,3.

Наклад — 1000 прим.

Папір крейдований, друк офсетний.

Замовлення № 1509/4.

Віддруковано у ТОВ «ДКС центр»

м. Київ, пров. Куренівський, 17

Тел. (044) 537-14-34

© Економіка та держава, 2014

У НОМЕРІ:

Економіка та держава № 9/2014

Економічна
наука

<u>Фролов С. М., Чоботар О. І.</u> Сутність фінансового забезпечення та його місце у зовнішньоекономічній діяльності підприємств	6
<u>Головінов О. М., Дмитриченко Л. А.</u> Фактори формування інституту корпоративної соціальної відповідальності	10
<u>Заяць В. С.</u> Соціальні зв'язки та проблеми нерівності	15
<u>Богашко О. Л.</u> Соціально-економічна сутність інтелектуального капіталу та його роль в забезпеченні інноваційного розвитку національної економіки	20
<u>Коваленко О. Ю.</u> Сучасні тенденції та перспективи грошово-кредитної політики в Україні	23
<u>Гронська М. В.</u> Особливості маркетингової діяльності будівельного підприємства	28
<u>Коваленко О. В.</u> Інноваційно-орієнтований розвиток галузевих ринків рибної галузі в умовах активізації зовнішніх впливів	31
<u>Опанасенко В. М.</u> Історичний аналіз джерел формування тіньових процесів у незалежній Україні ...	35
<u>Пластун О. Л., Пластун В. Л.</u> Роль і місце технічного аналізу в сучасній методології прогнозування цін на фінансових ринках	38
<u>Агаменко М. В., Кашубіна Ю. Б., Колосовський Д. В.</u> Сутнісно-функціональна характеристика опціону та його застосування для мотивації працівників корпорації	44
<u>Пілецька С. Т.</u> Теоретико-методологічний підхід до формування локальних механізмів антикризового управління економічною стійкістю підприємства	48
<u>Бергар М. М.</u> Фінансова стратегія стійкого розвитку підприємства і підходи до її обґрунтування	52
<u>Коноплястий Є. В.</u> Інноваційна стратегія управління регіональними екологічними системами (на прикладі міста Києва)	56
<u>Малишенко К. А.</u> Фактори інформаційної ефективності фондового ринку України	63
<u>Макаренко Ю. П., Покотило К. В.</u> Теоретичні аспекти взаємодії банків та страхових компаній	67
<u>Вергун А. М.</u> Механізм управління фінансово-економічною безпекою підприємства	71
<u>Белік В. Д.</u> Формування теоретико-методологічних засад управління персоналом підприємств харчової промисловості	74
<u>Білоущенко О. В.</u> Місце і роль туристичного комплексу в структурі регіональної економіки	77
<u>Башкатова М. В.</u> Економічні ефекти реалізації проектів МБРР в енергетичному секторі Чехії	80
<u>Ксьонова О. В.</u> Місце інтенсифікації у процесі формування економічної ефективності виробництва молока	84
<u>Чередніченко С. В.</u> Оподаткування металургійної галузі: досвід та перспективи розвитку	89
<hr/>	
<u>Лелеченко А. П., Мещеряков В. В.</u> Узгодження та збалансованість фінансово-інвестиційних заходів по забезпеченню сфери охорони історико-культурної спадщини та пам'яток архітектури на рівні регіону	93
<u>Сіцінська М. В.</u> Сутність та особливості моделі державного управління у сфері демократичного цивільного контролю над сектором безпеки і оборони України	98

Державне
управління

<u>Олійник В. В.</u>	Методологічні засади удосконалення механізму державного управління післядипломною освітою	101
<u>Сальнікова О. Ф.</u>	Методологічні аспекти формування державної військово-технічної політики	105
<u>Федчишина В. В.</u>	Рецензування висновків судових експертів — метод внутрівідомчого контролю управління експертного забезпечення правосуддя України	109
<u>Левцов С. В.</u>	Структурно-функціональна характеристика організації надання рекреаційних послуг органами місцевого самоврядування у столичному регіоні	113
<u>Сітарський С. М.</u>	Інституалізація діяльності органів державної влади в контексті врегулювання політичних конфліктів	117
<u>Овчаренко Д. М.</u>	Організаційно-економічний механізм державного регулювання енергозбереження	124
<u>Шевчук І. В.</u>	Стратегічне планування та програмно-цільовий підхід розвитку фізичної культури та спорту в регіонах	128
<u>Ушакова О. І.</u>	Державна політика з подолання нерівності у сфері охорони громадського здоров'я: міжнародний досвід	133
<u>Биков О. С.</u>	Аналіз наукових досліджень з проблем державного управління у сфері цивільного захисту: актуальні напрями дослідження	137
<u>Олександренко Ю. А.</u>	Особливості підходів при розробці системних моделей та їх використанні у державному управлінні	141
<u>Сіцинський Н. А.</u>	Аналіз міждержавної нормативно-правової бази з питань договірно-правового оформлення державного кордону України	145

ДО УВАГИ АВТОРІВ!

ВИМОГИ ДО СТРУКТУРИ ТА ОФОРМЛЕННЯ МАТЕРІАЛУ

- У статті з лівого боку має стояти індекс УДК (реєстр – «ВСЕ ПРОПИСНЫЕ»).
- Ініціали та прізвище автора. Через кому після ПІБ зазначається науковий ступінь, вчене звання, посада, науковий заклад (мовою статті та англійською мовою).
- Назва статті (реєстр – «Как в предложении») мовою статті та англійською мовою.
- Анотація мовою статті та англійською мовою.
- Ключові слова (5—8 слів) мовою статті та англійською мовою.
- Текст статті.

У статті, згідно постанови Президії Вищої атестаційної комісії України «Про підвищення вимог до фахових видань, внесених до переліків ВАК України» від 15 січня 2003 р. № 7-05/1, повинні міститись (із виділенням у тексті) такі елементи: постановка проблеми у загальному вигляді та її зв'язок із важливими науковими чи практичними завданнями; аналіз останніх досліджень і публікацій, в яких започатковано розв'язання даної проблеми і на які спирається автор, виділення не вирішених раніше частин загальної проблеми, котрим присвячується означена стаття; формулювання цілей статті (постановка завдання); виклад основного матеріалу дослідження з повним обґрунтуванням отриманих наукових результатів; висновки з даного дослідження і перспективи подальших розвідок у даному напрямі; список використаних джерел (оформлюється за новими вимогами, які опубліковані у Бюлетні ВАК України, № 3, 2008).

Згідно нових правил, які враховують вимоги міжнародних систем цитування, автори статей повинні давати список літератури в двох варіантах: один на мові оригіналу і окремим блоком той же список літератури (**References**) в романському алфавіті (**harvard reference system**), повторюючи в ньому всі джерела літератури, незалежно від того, чи є серед них іноземні

- Обсяг рукопису — 15—25 тис. знаків, включаючи рисунки, таблиці.
- Стаття повинна бути виконана у форматі А-4 текстового редактора Microsoft Word for Windows (шрифт – Times New Roman) у вигляді файлу з розширенням .doc або .rtf для Microsoft Word (версія 97-2003). Файли статті обов'язково повинні бути збережені в форматі .doc або .rtf.

— Ілюстративний матеріал повинен бути поданий чітко і якісно у чорно-білому вигляді. Посилання на ілюстрації в тексті статті обов'язкові. Рисунки, виконані у MS Word, потрібно згрупувати; вони повинні бути єдиним графічним об'єктом. Для рисунків, зроблених в програмі Excel, потрібно додатково до статті відправити файл Excel (2003).

- Формули виконуються за допомогою вбудованого редактора формул MS Equation і нумеруються з правого боку.

CONTENTS:

Ekonomika ta derzhava № 9/2014

Economy

<u>Frolov S., Chobotar O.</u>	
ESSENCE OF FINANCIAL SECURITY AND ITS PLACE IN INTERNATIONAL BUSINESS	6
<u>Golovinov O., Dmitrichenko L.</u>	
FACTORS OF FORMATION OF THE INSTITUTE OF CORPORATE SOCIAL RESPONSIBILITY	10
<u>Zayats V.</u>	
SOCIAL RELATIONS AND PROBLEMS OF INEQUALITY	15
<u>Bogashko A.</u>	
SOCIO-ECONOMIC NATURE OF INTELLECTUAL CAPITAL AND ITS ROLE TO PROVIDE INNOVATIVE DEVELOPMENT OF THE NATIONAL ECONOMY	20
<u>Kovalenko O.</u>	
MODERN LINES AND PROSPECTS OF A MONETARY POLICY IN UKRAINE	23
<u>Gronska M.</u>	
FEATURES OF THE MARKETING WORK IN THE BUILDING ENTERPRISE	28
<u>Kovalenko O.</u>	
INNOVATION-ORIENTED DEVELOPMENT OF THE FISHING INDUSTRY MARKET SECTOR IN TERMS OF ACTIVATION OF EXTERNAL INFLUENCES	31
<u>Opanasenko V.</u>	
HISTORICAL ANALYSIS OF THE SOURCES OF SHADOW PROCESSES IN INDEPENDENT UKRAINE	35
<u>Plastun O., Plastun V.</u>	
THE ROLE OF THE TECHNICAL ANALYSIS IN FINANCIAL MARKETS FORECASTING	38
<u>Adamenko M., Kashubina Yu., Kolosovskiy D.</u>	
THE ESSENTIAL-FUNCTIONAL CHARACTERISTICS OF THE OPTION AND ITS APPLICATION TO MOTIVATE EMPLOYEES OF THE CORPORATION	44
<u>Piletska S.</u>	
THEORETICAL IS METHODOLOGICAL APPROACH TO FORMING OF LOCAL MECHANISMS OF ANTICRISIS MANAGEMENT OF ENTERPRISE ECONOMIC FIRMNESS	48
<u>Berdar M.</u>	
FINANCIAL STRATEGY OF STEADY DEVELOPMENT ENTERPRISE AND GOING ARE NEAR HER GROUND	52
<u>Konopliastyi Y.</u>	
INNOVATIVE REGIONAL ECOLOGY SYSTEMS MANAGEMENT STRATEGY (THE EXAMPLE OF KIEV)	56
<u>Malyshenko K.</u>	
FACTORS OF INFORMATION EFFICIENCY OF THE STOCK MARKET OF UKRAINE	63
<u>Makarenko Y., Pokotylo K.</u>	
THEORETICAL ASPECTS OF COOPERATION BETWEEN BANKS AND INSURANCE COMPANIES	67
<u>Vergun A.</u>	
THE MECHANISM OF A COMPANY'S FINANCIAL AND ECONOMIC SECURITY MANAGEMENT	71
<u>Belik V.</u>	
THE FORMATION OF THEORETICAL AND METHODOLOGICAL BASES OF MANAGEMENT BY THE PERSONNEL OF THE ENTERPRISES OF THE FOOD-PROCESSING INDUSTRY	74
<u>Biloushchenko O.</u>	
THE PLACE AND ROLE OF TOURIST COMPLEX IN THE STRUCTURE OF REGIONAL ECONOMY	77
<u>Bashkatova M.</u>	
ECONOMIC EFFECTS OF IBRD PROJECT IMPLEMENTATION IN CZECH ENERGY SECTOR	80
<u>Ksonova O.</u>	
PLACE THE INTENSIFICATION OF THE PROCESS OF ECONOMIC EFFICIENCY OF MILK PRODUCTION	84
<u>Cherednichenko S.</u>	
TAXATION OF STEEL INDUSTRY: EXPERIENCE AND PERSPECTIVES	89
<u>Lelechenko A., Mescheryakov V.</u>	
COORDINATION AND BALANCE FINANCIAL AND INVESTMENT MEASURES TO ENSURE THE SPHERE PROTECTION IN HISTORICAL AND CULTURAL HERITAGE AND ARCHITECTURAL MONUMENTS AT THE REGIONAL LEVEL	93
<u>Sitsinska M.</u>	
THE ESSENCE AND PECULIARITIES OF THE MODEL OF STATE MANAGEMENT IN THE SPHERE OF CIVIL DEMOCRATIC CONTROL OVER THE SECURITY SECTOR AND DEFENSE OF UKRAINE	98

*Public
administration*

CONTENTS:

Ekonomika ta derzhava № 9/2014

*Public
administration*

<u>Oleinik V.</u> METHODOLOGICAL FOUNDATIONS OF IMPROVING PUBLIC ADMINISTRATION OF POSTGRADUATE EDUCATION	101
<u>Salnikova O.</u> METHODOLOGICAL ASPECTS OF FORMATION OF STATE MILITARY-TECHNICAL POLICY ...	105
<u>Fedchyshyna V.</u> REVIEWING THE CONCLUSIONS OF THE FORENSIC EXPERTS — THE METHOD OF INTERNAL CONTROL EXPERT ASSURING PRAVOSUDJA UKRAINE	109
<u>Levtsov S.</u> STRUCTURAL AND FUNCTIONAL CHARACTERISTICS TO PROVIDING RECREATIONAL SERVICES TO LOCAL SELF-GOVERNMENTS IN THE CAPITAL REGION	113
<u>Sitarskiy S.</u> INSTITUTIONALIZATION OF THE ACTIVITIES OF PUBLIC POWER IN THE CONTEXT OF THE POLITICAL CONFLICT	117
<u>Ovcharenko D.</u> ORGANIZATIONAL AND ECONOMIC MECHANISM OF STATE REGULATION OF ENERGY CONSERVATION	124
<u>Shevchuk I.</u> STRATEGIC PLANNING AND TARGET-ORIENTED APPROACH TO THE DEVELOPMENT OF PHYSICAL CULTURE AND SPORTS IN THE REGIONS	128
<u>Ushakova O.</u> PUBLIC POLICY OF REDUCING HEALTH INEQUALITIES: INTERNATIONAL EXPERIENCE	133
<u>Bykov O.</u> AN ANALYSIS OF SCIENTIFIC RESEARCHES IS FROM THE PROBLEMS OF STATE ADMINISTRATION IN THE FIELD OF CIVIL DEFENCE: ACTUAL DIRECTIONS OF RESEARCH	137
<u>Oleksandrenko Yu.</u> DISTINCTIVE FEATURES OF THE SYSTEM MODELS DEVELOPMENT AND PUBLIC ADMINISTRATION APPLICATION APPROACHES	141
<u>Sitsinskiy N.</u> ANALYSIS OF INTER-STATE NORMATIVE LEGAL BASE ON ISSUES OF LEGAL REGISTRATION OF THE STATE BORDER OF UKRAINE	145

ДО УВАГИ АВТОРІВ!

ВИМОГИ ДО СТРУКТУРИ ТА ОФОРМЛЕННЯ МАТЕРІАЛУ

- У статті з лівого боку має стояти індекс УДК (реєстр – «ВСЕ ПРОПИСНЫЕ»).
- Ініціали та прізвище автора. Через кому після ПІБ зазначається науковий ступінь, вчене звання, посада, науковий заклад (мовою статті та англійською мовою).
- Назва статті (реєстр – «Как в предложениях») мовою статті та англійською мовою.
- Анотація мовою статті та англійською мовою.
- Ключові слова (5—8 слів) мовою статті та англійською мовою.
- Текст статті.

У статті, згідно постанови Президії Вищої атестаційної комісії України «Про підвищення вимог до фахових видань, внесених до переліків ВАК України» від 15 січня 2003 р. № 7-05/1, повинні міститись (із виділенням у тексті) такі елементи: постановка проблеми у загальному вигляді та її зв'язок із важливими науковими чи практичними завданнями; аналіз останніх досліджень і публікацій, в яких започатковано розв'язання даної проблеми і на які спирається автор, виділення не вирішених раніше частин загальної проблеми, котрим присвячується означена стаття; формулювання цілей статті (постановка завдання); виклад основного матеріалу дослідження з повним обґрунтуванням отриманих наукових результатів; висновки з даного дослідження і перспективи подальших розвідок у даному напрямі; список використаних джерел (оформлюється за новими вимогами, які опубліковані у Бюлетні ВАК України, № 3, 2008).

Згідно нових правил, які враховують вимоги міжнародних систем цитування, автори статей повинні давати список літератури в двох варіантах: один на мові оригіналу і окремим блоком той же список літератури (**References**) в романському алфавіті (**harvard reference system**), повторюючи в ньому всі джерела літератури, незалежно від того, чи є серед них іноземні

- Обсяг рукопису — 15—25 тис. знаків, включаючи рисунки, таблиці.
- Стаття повинна бути виконана у форматі А-4 текстового редактора Microsoft Word for Windows (шрифт – Times New Roman) у вигляді файлу з розширенням .doc або .rtf для Microsoft Word (версія 97-2003). Файли статті обов'язково повинні бути збережені в форматі .doc або .rtf.
- Ілюстративний матеріал повинен бути поданий чітко і якісно у чорно-білому вигляді. Посилання на ілюстрації в тексті статті обов'язкові. Рисунки, виконані у MS Word, потрібно згрупувати; вони повинні бути єдиним графічним об'єктом. Для рисунків, зроблених в програмі Excel, потрібно додатково до статті відправити файл Excel (2003).
- Формули виконуються за допомогою вбудованого редактора формул MS Equation і нумеруються з правого боку.

Редакція залишає за собою право на незначне редагування і скорочення, а також літературне виправлення статті (зі збереженням головних висновків та стилю автора). Надані матеріали не повертаються.

С. М. Фролов,

д. е. н., професор, завідувач кафедри фінансів, Державний вищий навчальний заклад "Українська академія банківської справи Національного банку України", м. Суми

О. І. Чоботар,

аспірант кафедри фінансів, Державний вищий навчальний заклад

"Українська академія банківської справи Національного банку України", м. Суми

СУТНІСТЬ ФІНАНСОВОГО ЗАБЕЗПЕЧЕННЯ ТА ЙОГО МІСЦЕ У ЗОВНІШНЬОЕКОНОМІЧНІЙ ДІЯЛЬНОСТІ ПІДПРИЄМСТВ

S. Frolov,

Doctor of Economics, Professor, Head of the Department of Finance,

State Higher Educational Institution "Ukrainian Academy of Banking of the National Bank of Ukraine", Sumy

O. Chobotar,

PhD Student,

State Higher Educational Institution "Ukrainian Academy of Banking of the National Bank of Ukraine", Sumy

ESSENCE OF FINANCIAL SECURITY AND ITS PLACE IN INTERNATIONAL BUSINESS

У статті дослідженні сутності фінансового забезпечення зовнішньоекономічної діяльності та його місця в ресурсному забезпеченні.

По-перше, автори проаналізували Зовнішньоекономічний баланс України за останні 9 років. Цей аналіз показує значимість проведення експортно-імпортних операцій для держави. Процес міжнародної торгівлі починається з підприємств. Тому потрібно визначити, що відіграє ключову роль у діяльності зовнішньоекономічних підприємств. Для цього автори розглянули основні складові ресурсного забезпечення, які мають безпосередній вплив на отримання прибутку. Важливу роль для підприємства має саме фінансове забезпечення. Подальше дослідження автори присвячують дослідженню сутності фінансового забезпечення зовнішньоекономічного підприємства. Невід'ємною частиною даного забезпечення автори виділяють фінансові ресурси і фінансовий потенціал і знаходять зв'язок між даними категоріями.

Автори пропонують власне тлумачення поняття фінансове забезпечення зовнішньоекономічної діяльності. Розділяють поняття фінансового забезпечення, фінансових ресурсів і фінансового потенціалу та встановлюють їх взаємозв'язок.

The purpose of writing of article consists in research of essence of financial security of foreign economic activity and its place in resource providing.

First, the author analysed the External economic balance of Ukraine for the last 9 years. This analysis shows the importance of carrying out export-import transactions for the state. Process of international trade begins with the enterprises. Therefore it is necessary to define that plays a key role in activity of the external economic enterprises. For this purpose the author considered the main components of resource providing which have direct influence on receiving profit. For the enterprise financial security has an important role. The author devotes the subsequent research to research of essence of financial security of the external economic enterprise. The author allocates with an integral part of this providing financial resources and financial potential and finds communication between these categories.

The author offers own interpretation of concept financial security of foreign economic activity. Shares the concept of financial security, financial resources and financial potential and establishes their interrelation.

Ключові слова: зовнішньоекономічна діяльність, фінансове забезпечення, фінансові ресурси, фінансовий потенціал.

Key words: foreign economic activity, financial security, financial resources, financial potential.

ПОСТАНОВКА ПРОБЛЕМИ

За рахунок міжнародної торгівлі, підприємства отримують можливість не лише збільшити свої прибутки, але і підвищити свій рівень конкурентоспроможності, брати участь у міжнародному русі товарів, послуг та капіталу. Проте у сучасних умовах динамічного розвитку зовнішньоекономічної діяльності зростають і вимо-

ги споживачів до пропонованого товару. Така тенденція є зрозумілою, оскільки міжнародному ринку характерний високий рівень конкуренції. Рівень конкурентоспроможності іноземної продукції на світовому ринку зазвичай визначається технологічним та інтелектуальним забезпеченням, яке ґрунтується на новітніх розробках та прогресивних технологіях. Але ключову роль у

Таблиця 1. Зовнішньоекономічний баланс України за 2005–2013 рр.

	Номинальний ВВП за рік, млн грн.	Експорт товарів та послуг		Імпорт товарів та послуг		Сальдо (експорт - імпорт)	
		млн грн.	% ВВП	млн грн.	% ВВП	млн грн.	% ВВП
2005	441452	227252	51.5	-223555	-50.6	3697	+0.8
2006	544153	253707	46.6	-269200	-49.5	-15493	-2.8
2007	720731	323205	44.8	-364373	-50.6	-41168	-5.7
2008	948056	444859	46.9	-520588	-54.9	-75729	-8.0
2009	913345	423564	46.4	-438860	-48.0	-15296	-1.7
2010	1082569	549365	50.7	-580944	-53.7	-31579	-2.9
2011	1316600	707953	53.8	-779028	-59.2	-71075	-5.4
2012	1408889	717347	50.9	-835394	-59.3	-118047	-8.4
2013	1454931	681899	46.9	-805662	-55.4	-123763	-8.5

Джерело: [7].

ресурсному забезпеченні слід відводити все ж фінансовому, тому що саме цей вид забезпечення може перетворюватись у будь-який інший.

АНАЛІЗ ОСТАННІХ ДОСЛІДЖЕНЬ І ПУБЛІКАЦІЙ

У економічній літературі проблему фінансового забезпечення досліджували такі науковці, як М. Французова [6], С. Гладій [1], І. Козій [3], Д. Олійник [4], К. Квартнюк [2], А. Соколов [5] та інші. Проте, не зважаючи на здобутки вчених, у наукових роботах залишається невирішеним питання, щодо тлумачення сутності поняття "фінансового забезпечення зовнішньоекономічної діяльності". Малодослідженою також залишається система взаємодії даного поняття з фінансовими ресурсами та потенціалом.

МЕТА СТАТТІ

Метою статті є уточнення сутності фінансового забезпечення зовнішньоекономічної діяльності; визначення місця фінансового забезпечення у структурі ресурсного забезпечення; розмежування поняття "фінансове забезпечення", "фінансові ресурси" та "фінансовий потенціал" і знайти їх взаємозв'язок.

ВИКЛАД ОСНОВНОГО МАТЕРІАЛУ

Значну роль для української економіки відіграє зовнішньоекономічна діяльність (ЗЕД). Це пріоритетний напрям державної політики, який сприяє розвитку економічного клімату країни та створює привабливі умови для залучення зарубіжних капіталів. Для більш чіткого уявлення впливу міжнародної торгівлі на економіку країни розглянемо зовнішньоекономічний баланс країни за 2005–2013 рр. (табл. 1).

Бачимо, що і експорт і імпорт займають значну частку номінального ВВП країни. Окрім того за останні 3 роки спостерігається тенденція переважання імпорту над експортом у досить значних обсягах. Що це може означати? Україна останнім часом інтенсивно збільшує свої закупівлі за кордоном. Можливими наслідками даної ситуації будуть скорочення робочих місць, через зменшення обсягів власного виробництва та тиск на курс гривні.

Для зміни подібної ситуації, потрібно підтримати національного товаровиробника. Та перш за все — чітко усвідомити, що відіграє ключову роль у діяльності підприємств які займаються ЗЕД.

У процесі виробництва, ресурсне забезпечення підприємства має бути на належному рівні та відповідати міжнародним вимогам та стандартам. Лише такі підприємства будуть мати змогу конкурувати на міжнародному ринку та пропонувати якісні товари чи послуги. Єдиним видом забезпечення, яке може в подальшо-

му перетворюватись у залежності від потреб підприємства є фінансове забезпечення. Адже у потрібний момент воно може набувати форму обладнання, матеріалів, кваліфікованих консультантів спеціалістів та ін. Розвиток ЗЕД країни та підприємств даної сфери багато в чому залежить від використання та наявності фінансового забезпечення.

Для підприємств, що займаються ЗЕД, фінансовий ресурс має провідне значення, адже кожного дня відбувається рух грошових коштів, зокрема валюти; здійснюються розрахунки з іноземними та вітчизняними партнерами; сплачуються різного роду податкові зобов'язання.

Безперечно у розвитку підприємств міжнародної торгівлі безпосередньо зацікавлені державні та місцеві органи влади. Здійснення експортно-імпортних операцій знаходить своє відображення у платіжному балансі країни. Така форма відображення міжнародних операцій здійснених країною за конкретний проміжок часу визначає основні напрями подальшого вибору грошово-кредитної, валютної, зовнішньоторговельної політики та ефективного управління державним боргом.

Фінансове забезпечення та його фінансові ресурси ЗЕД важливі не лише для підприємства, а і для регіону в якому воно знаходиться, бо в першу чергу це робочі місця для населення та сплата податку з доходів фізичних осіб, що наповнює місцевий бюджет. Він має безпосередній вплив на життєвий рівень населення регіону та його потенціал.

Для розуміння процесу ЗЕД та його фінансового забезпечення потрібно почати розгляд з підприємницької діяльності. Для підтвердження вищевикладеної думки особливо варто приділити увагу фінансовому забезпеченню та його місцю в загальній групі ресурсного забезпечення.

Діяльність будь-якого підприємства не можливе без ресурсного забезпечення. М. Французова трактує поняття ресурсне забезпечення як "процес мобілізації, накопичення, розподілу ресурсів, а також здійснення планування, контролю, моніторингу та інших процедур, спрямованих на ефективне і раціональне використання ресурсів" [6]. Серед науковців не існує однозначної думки, щодо його складових. Така ситуація пояснюється швидкими змінами у економічному, політичному, технологічному та інших середовищах, що безпосередньо впливають на розвиток та функціонування будь-якої компанії.

Діяльність підприємств на пряму залежить від складу ресурсного забезпечення. Адже якісне ресурсне забезпечення — це основа для успішного функціонування на ринку. Для розуміння значення конкретного виду забезпечення на діяльність суб'єкта господарської діяльності, по-



Рис. 1. Групи ресурсного забезпечення підприємства

Джерело: складено автором.

трібно чітко усвідомлювати, яку роль воно відіграє у процесі виробництва, чи ефективно використовується та як впливає на остаточний результат діяльності.

Виділимо основні групи ресурсного забезпечення, які знайдуть своє відображення на кожному підприємстві та мають безпосередній вплив на отримання прибутку (рис. 1). Слід зазначити, що групи ресурсного забезпечення можуть змінюватись у залежності від галузі виробництва. Але ми обираємо стандартній набір ресурсного забезпечення, адже досліджуємо не конкретну галузь виробництва, а загальне бачення проблеми забезпечення.

Таким чином, кожне підприємство має у своєму розпорядженні щонайменше шість груп ресурсного забезпечення, жодна з яких відповідає за свій ресурс, що відіграє значну роль у виробничому процесі. Проведений аналіз дозволяє визначити місце фінансового забезпечення серед приведених складових. Воно є важливою складовою ресурсного забезпечення кожного підприємства, тому що саме ця група відповідає за грошові потоки суб'єкта господарювання. Не меншу роль відіграє фінансове забезпечення і на підприємствах які займається ЗЕД. Адже при здійсненні експортно-імпортних операцій можна спостерігати значні грошові потоки.

Для подальшого дослідження потрібно визначитись з поняття "фінансове забезпечення", якому присвячено багато праць науковців. Хотілось би відзначити, що все ж відсутнє однозначне трактування даного поняття, з яким би погодились всі вчені. Так, С.П. Гладій розглядає фінансове забезпечення як "узагальнюючий метод інвестування через фінансові форми як конкретні прояви категорій фінансової сфери, зовнішнього вияву механізму та його структурних елементів. Виділяє такі



Рис. 2. Схема узагальненого визначення сутності поняття "Фінансове забезпечення ЗЕД"

Джерело: розроблено автором.

методи інвестування: повне самофінансування, лізинг, селінг, акціонерне, венчурне, кредитне, бюджетне та змішане фінансування" [1]. Але існує і інша думка, І. С. Козій пише, що фінансове забезпечення є складовою фінансового механізму та "передбачає формування та використання фінансових ресурсів підприємств за допомогою оптимізації співвідношення всіх його форм і дає змогу створити такі обсяги фінансових ресурсів господарської діяльності, від яких підприємство мало б змогу функціонувати не тільки беззбитково, але і підвищувати ефективність діяльності та зміцнювати економіку країни загалом" [3, с. 226].

Бачення Д.С. Олійника на визначення поняття фінансове забезпечення дещо відрізняється від попередніх. На думку автора, це "організація через визначення обсягу фінансових ресурсів, науково обґрунтованого їх прогнозування, створення фінансових резервів і нормативно-правового забезпечення" [4, с. 12]. Проаналізувавши тлумачення авторів, можемо виділити ключові ознаки кожного з понять:

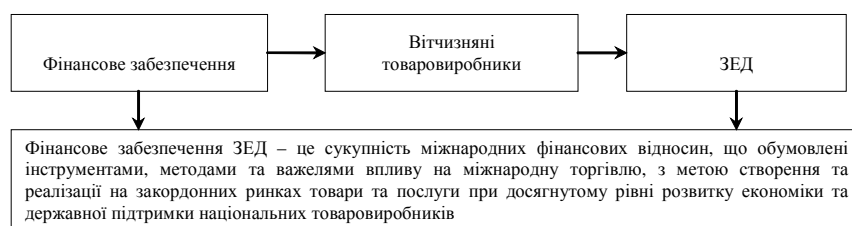
- узагальнюючий метод інвестування, що діє через фінансові форми;
- процес залучення та ефективного використання фінансових ресурсів;
- процес організації фінансування, для подальшої ефективної діяльності.

Узагальнюючи вищевказані визначення, можемо зробити висновок, що фінансове забезпечення — це система фінансових відносин, які здійснюються за допомогою залучення та використання фінансових ресурсів. З огляду на те, що наше дослідження зосереджено на здійсненні міжнародної торгівлі, то будемо підходити до даного поняття з даної точки зору. При ЗЕД підприємств фінансове забезпечення буде відображати економічну взаємодію та відносини саме у грошовій формі (фінансових ресурсів). Шляхом узагальнення специфіки досліджуваних міжнародних відносин підприємств сформовано визначення фінансового забезпечення ЗЕД (рис. 2).

Виходячи з зазначеного визначення, чітко усвідомлюємо, що його складовою є фінансові ресурси. Деякі науковці ототожнюють поняття фінансового забезпечення з фінансовими ресурсами. Що на нашу думку, є недоцільним.

Ми підтримуємо погляд К. Кватернюк, яка поділяє фінансові ресурси на дві групи. Перша характеризує економічний зміст поняття фінансові ресурси, суди відносять грошові кошти та фонди, грошові надходження та нагромадження, грошовий потік, активи і грошовий капітал. Наступна група відображає підходи щодо цільового призначення фінансових ресурсів такі, як покриття витрат, виконання зобов'язань, отримання доходу, виробничий та соціальний розвиток, забезпечення розширеного відтворення. Обидві групи ресурсів постійно з'являються у діючих підприємств. Також К. Кватернюк пропонує тлумачити поняття фінансові ресурси ЗЕД підприємства як "сукупність грошових коштів, структурованих на основі кількісних та якісних критеріїв за обсягами й джерелами фінансових ресурсів, що акумулюються для забезпечення ефективної реалізації та розвитку зовнішньоекономічної діяльності з метою отримання валютного доходу" [2, с. 104].

Виходячи з вищесказаного, поняття фінансові ресурси є основним елементом фінансового забезпечення.

Деякі науковці не розмежують поняття фінансові ресурси та фінансовий потенціал. Розуміючи при цьому сукупність наявних та накопичених фінансових ресурсів, які можуть бути використані у потрібний момент часу для власних потреб. При цьому існує чітке розуміння фінансового потенціалу.

О.В. Соколов у своїй праці характеризує фінансовий потенціал підприємства як "наявність фінансових можливостей підприємства для інвестування коштів у поточну діяльність і перспективний розвиток, нарощування виробничого потенціалу підприємства" [5, с. 81]. Отже, із вищезазначеного слідує що фінансові ресурси володіють лише однією характеристикою фінансового потенціалу. У даному випадку вони представляють сукупність грошових коштів. При цьому фінансовий потенціал має ще ряд характеристик, які не притаманні фінансовим ресурсам, такі, як здатність до збільшення обсягів фінансових ресурсів, можливе отримання додаткових ресурсів, реалізація потенційних та прихованих резервів та ін.

Таким чином, поняття фінансовий потенціал ми не можемо ототожнювати з фінансовими ресурсами. Але постає логічне запитання, що стосується місця даних понять та їх взаємодії у економічних відносинах. Для того, щоб наочно продемонструвати взаємодію та місце кожного із зазначених термінів у здійсненні ЗЕД підприємств пропонуємо розглянути на рисунок 3.

Відповідно зображеної схеми, фінансове забезпечення ЗЕД включає в себе поняття фінансових ресурсів. Їхній загальний вплив на діяльність підприємства безпосередньо відображається на результаті діяльності. А отриманий результат і є можливістю нового інвестування, залучення коштів, розширення ресурсної бази та ін. факторів, що відіграють значну роль у розвитку підприємства ЗЕД.

ВИСНОВКИ

Виділено основні групи ресурсного забезпечення, що притаманні майже кожному підприємству, особливо це стосується суб'єктів господарювання, які займаються міжнародною торгівлею.

Запропоновано авторське визначення сутності поняття фінансового забезпечення ЗЕД.

Чітко розмежовані поняття: фінансове забезпечення, фінансові ресурси та фінансовий потенціал у ЗЕД. Встановлено межю між даними категоріями та зрозумілий взаємозв'язок.

Таким чином, можемо стверджувати, що ефективне функціонування фінансового забезпечення ЗЕД є однією з ключових передумов, що визначає темпи та результати розвитку обраної діяльності в сучасних умовах.

Література:

1. Гладій С. Фінансовий механізм інвестування інноваційного розвитку: теоретико-методологічний підхід до управління [Електронний ресурс] / С. Гладій // Наука молода. — 2005. — № 3. — Режим доступу: http://www.library.tane/edu.ua/images/nauk_vydannya/gHL8-ef.pdf
2. Кватернюк К. Особливості формування фінансових ресурсів зовнішньоекономічної діяльності машинобудівного підприємства [Текст] / К. Кватернюк // Галицький економічний вісник. — 2012. — № 1 (34). — С. 102—108.
3. Козій І.С. Місце і значення фінансового забезпечення в структурі фінансового механізму [Текст] / І.С. Козій // Науковий вісник НЛТУ України. — 2008. — Вип. 18.9. — С. 223—229.



Рис. 3. Фінансове забезпечення та місце в ньому фінансових ресурсів та фінансового потенціалу ЗЕД

Джерело: розроблено автором.

4. Олійник Д.С. Фінансове забезпечення розвитку сільськогосподарського виробництва [Текст] / Д.С. Олійник: автореф. дис. канд. екон. наук. — К., 2003. — 17 с.

5. Соколов А.В. Методические подходы к оценке использования потенциала предприятия [Текст] / А.В. Соколов // Научные труды VIII Международной научно-практической конференции "Фундаментальные и прикладные проблемы приборостроения, информатики и экономики. Книга "Экономика и управление". — Ч. 2. — М., 2005. — С. 80—82.

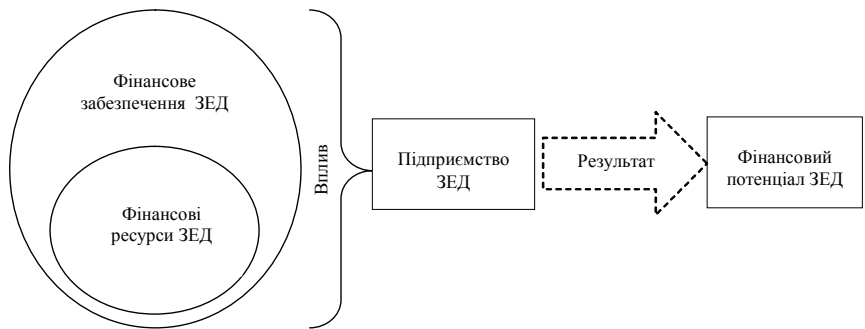
6. Французова М.А. Сущность ресурсного обеспечения деятельности организации [Електронний ресурс] / М. А. Французова // Транспортное дело России. — 2008. — № 3. — Режим доступа: http://www.morvesti.ru/archive/tdr/element.php?IBLOCK_ID=66&SECTION_ID=1352&ELEMENT_ID=2991

7. Экспорт и импорт Украины [Електронний ресурс] / Статистичні дані. — Режим доступа: <http://index.minfin.com.ua/index/gdp/eximp.php>

References:

1. Hladii, S. (2005), "Financial investment mechanism innovation development: theoretical and methodological approach to the management", Nauka moloda, [Online], no. 3, available at: http://www.library.tane/edu.ua/images/nauk_vydannya/gHL8ef.pdf (Accessed 3 May 2014)
2. Kvaterniuk, K. (2012), "Features of formation of the financial resources of foreign activities building enterprise", Halutskyi ekonomichnyi visnyk, vol. 1 (34), pp. 102—108.
3. Kozii, I. S. (2008), "The place and importance of financial security in the structure of the financial mechanism", Naukovyi visnyk NLTU Ukrainy, no. 18.9, pp. 223—229.
4. Oliinyk, D. S. (2003), "Financial support for agricultural production", PhD. in Economics Thesis, Finansy', groshovyj obig i kredyt, Insty'tut agrarnoyi ekonomiky' UAAN, Kyiv, Ukraine.
5. Sokolov, A. V. (2005), "Methodological approaches to assessing the use of enterprise potential", Nauchnyie trudy VIII Mezhdunarodnoy nauchno-prakticheskoy konferentsii [Scientific works of the VIII International Scientific and Practical Conference], Fundamentalnyie i prikladne problemyi priborostroeniya, informatiki i ekonomiki. Kniga "Ekonomika i upravlenie" [Fundamental and applied problems of instrumentation, computer science and economics. Book "Economics and Management"], Moskva, Rossiya, pp. 80—82.
6. Frantsuzova, M. A. (2008), "Essence resource obespachenyya activities of the organization", Transportnoe delo Rossii, [Online], vol. 3 available at: http://www.morvesti.ru/archive/tdr/element.php?IBLOCK_ID=66&SECTION_ID=1352&ELEMENT_ID=2991 (Accessed 6 May 2013).
7. Minfin (2014), "Jeksport i import Ukrainy", available at: <http://index.minfin.com.ua/index/gdp/eximp.php> (Accessed 3 May 2013).

Стаття надійшла до редакції 12.06.2014 р.

О. М. Головінов,

д. е. н., професор, професор кафедри економіки і управління інноваційною діяльністю, Донецький національний університет економіки і торгівлі імені Михайла Туган-Барановського, м. Донецьк

Л. А. Дмитриченко,

к. е. н., доцент, доцент кафедри економічної теорії, Донецький національний університет економіки і торгівлі імені Михайла Туган-Барановського, м. Донецьк

ФАКТОРИ ФОРМУВАННЯ ІНСТИТУТУ КОРПОРАТИВНОЇ СОЦІАЛЬНОЇ ВІДПОВІДАЛЬНОСТІ

O. Golovinov,

Doctor of Economics, Professor, Professor of the Department of Economics and management of innovation activities, Donetsk National University of Economics and Trade named after Mykhayilo Tugan-Baranovsky, Donetsk

L. Dmitrichenko,

Candidate of Economics, Associate Professor, associate Professor of the department of economic theory, Donetsk

FACTORS OF FORMATION OF THE INSTITUTE OF CORPORATE SOCIAL RESPONSIBILITY

У статті проаналізовано питання інституційного розвитку корпоративної соціальної відповідальності бізнесу як невід'ємної складової соціально-орієнтованої ринкової економіки. Визначено внутрішні та зовнішні чинники, що сприяли становленню соціальної відповідальності бізнесу, у взаємозв'язку з державою і суспільством як основи сталого розвитку національної економіки. Науково обгрунтоване рішення управлінських завдань дозволяє забезпечувати сприятливі соціально-психологічні умови на підприємстві, впливати на розвиток відносин із зацікавленими сторонами, своєчасно запобігати соціальну напруженість, не порушуючи принципів економічної ефективності. Соціальна відповідальність є інструментом зменшення нефінансових ризиків компанії, підвищення конкурентоспроможності, а також важливим фактором зближення пріоритетів розвитку корпорацій, суспільства і держави. Наростаючі процеси глобалізації сприяють впровадженню принципів корпоративної соціальної відповідальності у повсякденну діяльність підприємств, що доповнюється важливістю створення позитивного іміджу корпорацій в регіонах присутності, отримання додаткових інвестицій за допомогою проведення соціально відповідальної політики.

The article analyses the issues of institutional development of corporate social responsibility as an integral part of socially-oriented market economy. Defined internal and external factors in the formation of social responsibility of business, in relationship with the state and society, as a basis of sustainable development of the national economy. Scientifically grounded solution of management problems allows to provide a favourable social and psychological conditions in the company, to influence the development of relations with stakeholders in a timely manner to prevent social tension, without violating the principles of economic efficiency. Social responsibility is a tool for reducing non-financial risks of the company, increase of competitiveness, as well as an important factor of rapprochement of development priorities corporations, society and the state. The growing globalization contribute to the implementation of the principles of corporate social responsibility in the daily activities of enterprises, complemented by the importance of creating a positive corporate image in the regions of presence, more investment by conducting socially responsible policies.

Ключові слова: соціальна відповідальність, громадянське суспільство, бізнес, держава, благодійна діяльність, суспільний договір.

Key words: social responsibility, civil society, business, government, charity, social contract.

ПОСТАНОВКА ПРОБЛЕМИ

В останні роки українські підприємства, у першу чергу великі, стали реалізовувати певні соціальні заходи, декларувати формування нових соціальних стратегій, розробляти підходи до більш тісної взаємодії з суспільством. Такі дії є частиною відносно нової для України дійсності, відомої у світі як корпоративна соціальна відповідальність. По мірі того, як український бізнес все в значній мірі стає частиною загальносвітової економіки, тим більше він змушений рухатися в руслі загальнос-

вітових тенденцій. Реалізація корпораціями соціальних заходів дозволяє ефективніше досягати головної мети комерційної діяльності: максимізації прибутку. Соціальна відповідальність з боку бізнесу поряд з досягненням головної мети, дає можливість знизити соціальну напруженість у суспільстві, поліпшити взаємовідносини з органами державної влади та громадськими організаціями, створити позитивний імідж компанії і зміцнити репутацію бренду. Таким чином, соціальна відповідальність виступає універсальним інструментом підви-

щення конкурентоспроможності, зниження ризиків компанії, узгодження інтересів розвитку корпорацій з державою і суспільством.

АНАЛІЗ ОСТАННІХ ДОСЛІДЖЕНЬ І ПУБЛІКАЦІЙ

Питання корпоративної соціальної відповідальності у міжнародному контексті, корпоративної культури, підприємницької етики, менталітету представлені у роботі за редакцією А. Крилова [1]. Механізми функціонування корпоративної соціальної відповідальності у діяльності організацій і розробка на її основі методичних рекомендацій з підвищення ефективності дії відповідних інструментів запропоновані в монографії Т. Плакасова [2]. А. Матвієнко акцентує увагу на розробці механізму використання системи корпоративної соціальної відповідальності як інструмента забезпечення сталості промислових підприємств [3]. А. Крейн і Д. Матен вирішують питання корпоративної соціальної відповідальності з точок зору теорії і концепції, управління і реалізації, а також значення в глобальному контексті [4]. Ф. Хонд, Ф. Бекер, Р. Ніргард у своїй роботі представили переважно практичні сторони управління корпоративною соціальною відповідальністю в господарській діяльності підприємств [5]. Завдання організації і практичної реалізації питань корпоративної соціальної відповідальності вирішуються в дослідженні Дж. Джонкер і М. Вітт [6]. Українські дослідники Т. Антошко, П. Круш, Ю. Тюленєва визначають соціальну відповідальність як нову цивілізаційну ступінь розвитку суспільства та бізнесу, яка дозволяє знайти консенсус між комерційними інтересами корпорації та позитивними очікуваннями суспільства [7]. П. Шилепницький аргументовано доказує, що соціальна відповідальність корпорацій виступає одним із проявів державно-приватного партнерства [8]. У роботі Є. Катихіна розглянуто та проаналізовано практики з корпоративної соціальної відповідальності бізнесу за такими напрямками як розвиток персоналу, охорона навколишнього середовища, соціальні інвестиції на прикладі українських компаній [9].

НЕВИРІШЕНА ЧАСТИНА ЗАГАЛЬНОЇ ПРОБЛЕМИ

Більшість наукових досліджень аналізують загальнотеоретичні питання такі, як моделі і структура соціальної відповідальності, напрями реалізації соціальних програм, досвід світових та вітчизняних компаній. Разом із тим, розвиток соціальної відповідальності корпорацій недостатньо досліджено з точки зору чинників, що призвели до формування цього інституту, особливо внутрішніх, пов'язаних зі зміною системи організації виробництва, системи управління, трансформації взаємовідносин між найманими працівниками й роботодавцями.

ПОСТАНОВКА ЗАВДАННЯ

Мета дослідження полягає в аналізі інституційних чинників розвитку корпоративної соціальної відповідальності на макро- і мікрорівні.

ВИКЛАД ОСНОВНОГО МАТЕРІАЛУ

Соціально орієнтована ринкова економіка як модель національної економіки, дозволила досягти згоди і врахування інтересів практично всіх соціальних груп у розвинених країнах при розробці та реалізації державної макроекономічної політики, направляти діяльність корпорацій на максимальне можливе задоволення споживчого попиту, і, що особливо важливо, стимулює соціальну спрямованість підприємницької діяльності, особливо великих корпорацій. Саме завдяки реалізації основних положень соціально-орієнтованої ринкової економіки вдалося масово підвищити рівень доходів та якість життя населення, покращити умови трудової діяльності, структуру споживання товарів і послуг, реалізувати більш високі вимоги до якості продуктів харчування, підвищити конкуренцію між виробниками і орієнтувати виробництво на споживача, на максимальну реалізацію його потреб.

Механізм соціально-орієнтованої економіки сприяв переорієнтації корпоративних принципів управління у

стимулюванні виробництва з максимально можливої експлуатації робочої сили на створення сприятливих умов праці, системи стимулювання праці та її оплати, соціального обслуговування найманих працівників. На думку А. Бузгалина, відбувається відхід від Вашингтонського консенсусу до Нового консенсусу, що передбачає нові правила і обмеження для світового партнерства: якщо у вас в країні немає прогресивного прибуткового податку, якщо громадянське суспільство не має пріоритетних прав по відношенню до ТНК, якщо у вас немає розвиненого соціального партнерства, а бізнес не є переважно соціально відповідальним, якщо мінімальна зарплата і соціально-гарантований мінімум у вас нижче прожиткового мінімуму, якщо у вас освіта і охорона здоров'я не є загальнодоступними, а надра і природні багатства не належать громадянам, якщо у вас немає жорстких екологічних, гуманітарних і соціальних нормативів, то ваша країна (корпорація) повинна бути виключена з кола глобальних гравців і по відношенню до неї слід застосувати економічну і політичну блокаду [10].

Соціальна відповідальність бізнесу стала логічним продовженням розвитку соціальної ринкової економіки. Соціальні програми корпорацій, як правило, спрямовані на розвиток кадрового потенціалу, охорону навколишнього середовища, підтримку і розвиток громади, на території якої функціонують підприємства. Необхідність вирішення численних соціальних проблем, підтримання соціальної стабільності, боротьба з соціальними ризиками, забезпечення зайнятості, зменшення майнової безодні між бідністю і багатством є елементом соціальної проблематики, прерогативою держави в питаннях побудови моделі соціальної політики. Разом з тим, підтримання соціально-економічної справедливості стає обов'язком не тільки держави, але й традицією бізнесу.

Ідеї концепції соціальної відповідальності бізнесу почали розвиватися в середині ХХ ст. паралельно з ідеями побудови держави загального добробуту. Такі тенденції багато в чому обумовлені успіхами розвитку науково-технічного прогресу у світі, і особливо в країнах Заходу. Одним з найважливіших факторів історичного розвитку держави загального добробуту є соціально-політична активність трудових рухів, інститутів громадянського суспільства. У розвитку інституту соціальної корпоративної відповідальності простежуються певні етапи трансформації, що пов'язані з аналогічними процесами самої економічної системи. Одним з перших, хто підняв питання соціальної відповідальності, вважається Е. Карнегі, власник найбільшої сталеливарної корпорації в США. Саме він ввів поняття "капіталістичної благодійності". Робота Х. Р. Боуена "Соціальна відповідальність бізнесмена" послужила основою сучасного розуміння ролі і місця корпоративної соціальної відповідальності в житті суспільства. Соціальна відповідальність полягає в тому, щоб приймати такі рішення або слідувати такій поведінці, яка бажана з позицій суспільних цілей і цінностей [11, с. 106]. К. Девіс орієнтував соціальну відповідальність на рішення і дії бізнесменів, здійснювані з причин, які, хоча б частково виходять за межі прямого економічного або технічного інтересу фірми. При цьому соціально відповідальні рішення бізнесу можуть бути у ході аналізу пояснені як такі, що мають хороший шанс для отримання фірмою довгострокового економічного ефекту [12, с. 70]. Соціально відповідальний бізнес, на думку А. Керола, передбачає відповідність економічним, правовим, етичним і дискреційним очікуванням, які висуваються суспільством організації в певний період часу [13, с. 500]. Р. Фрімен обґрунтував необхідність посилення впливу бізнесу на вирішення соціальних проблем, його більшу ефективність у порівнянні з іншими суб'єктами соціально-економічної системи. Суспільство представляє для бізнесу систему зацікавлених сторін, що включає в себе індивідів, групи і організації, які здатні впливати на прийняття компанією рішення і виявляються під впливом цих рішень [14].

Сучасне трактування соціальної відповідальності переважно враховує соціальну діяльність компаній спрямованих на створення позитивного іміджу, надання со-

ціальних благ керівництвом компанії своїм працівникам. На думку П. Хохнен [15], корпоративна соціальна відповідальність розглядається як спосіб інтеграції фірм у вирішенні соціальних, екологічних та економічних проблем, в їх цінностях, культурі, прийнятті рішень, стратегії і операціях в прозорій та підзвітній формі і таким чином досягають кращої діяльності в межах фірм, що формують добробут і поліпшують життя суспільства. Завдання, які вирішуються в рамках корпоративної соціальної відповідальності повинні включати забезпечення сталого, збалансованого розвитку людства. Потреби нинішнього і майбутніх поколінь не можуть бути задоволені без дбайливого ставлення до навколишнього середовища, ефективного захисту головних соціальних і екологічних цінностей. При цьому бізнес є одним із головних факторів розвитку, який може процвітати лише за умови, що суспільство і екосистема, в якій реалізується його діяльність, знаходяться в працездатному стані.

Розвиток КСВ ґрунтувався на трансформації бізнес-ідеології корпорацій, аналізі ефективності інвестицій, формуванні нової управлінської політики. Завдяки новим підходам до управління відбувалися зміни в психології формування прибутку підприємства. Крім цього, врахування громадських інтересів також стало елементом впливу на зростання доходу. В результаті, сукупність зовнішніх і внутрішніх факторів вплинула на формування та розвиток інституту соціальної корпоративної відповідальності і зробила його практично обов'язковим елементом сучасного постіндустріального суспільства (рис. 1).

Внутрішні фактори переважно пов'язані із змінами, що відбувалися в самій корпорації, змінами пов'язаними з системою управління, характером взаємин між працею і капіталом. Корпорація, виходячи зі свого устрою, є сукупністю контрактів між власниками та найманими працівниками, а також корпоративні відносини, що виникають між ними. Постіндустріальна корпорація значно відрізняється від стану в індустріальній епосі, насамперед трансформація якісних характеристик самого працівника, його діяльності в рамках організаційних засад внутрішньої структури компанії. Перехід до постіндустріального розвитку змінив риси сучасного працівника за рахунок збільшення інтелектуальної складової.

Робоча сила як фактор виробництва все більшою мірою стає носієм інтелектуального капіталу. І якщо в першій половині ХХ століття частка таких працівників не перевищувала 10 %, то на початку ХХІ століття до категорії інтелектуальної можна віднести не менше 50 % використовуваної робочої сили в розвинених країнах світу. Співробітник корпорації набуває певні властивості робітника, бізнесмена, а також члена своєї організації (корпорації), видозмінюючи тим самим свої соціально-економічні та світоглядні позиції. Управляти такими інтелектуальними працівниками неможливо на традиційних принципах менеджменту, бо в корпорації формується креативний постіндустріальний тип організації.

Зміна піддається процес виробничої діяльності як форма життєдіяльності корпорації. Внутрішнє функціонування компанії стало, з одного боку, більш скоординованим у досягненні головних цілей, з іншого боку, у діяльності інтелектуального працівника простежується все більша індивідуалізація і самостійність. Від працівника вимагається постійне вдосконалення бізнес-процесів, пов'язаних зі зміною матеріального результату праці. Досягнення такого результату можливе внаслідок



Рис. 1. Фактори, що впливають на розвиток і поширення корпоративної соціальної відповідальності

Авторська розробка.

док поєднання чинників зміцнення внутрішніх зв'язків між співробітниками підприємства, тобто робота в команді, а також підвищення креативності окремо взятого працівника, що веде в свою чергу до різкого посилення ступеня індивідуальності окремої особистості.

Внутрішні трансформаційні процеси в корпораціях радикально змінили логіку дій, керівні орієнтири для своєї діяльності. Посилення творчого потенціалу працівників, їх креативності привело до суттєвих зрушень в структурі та динаміці розвитку сучасних корпорацій. Якщо в індустріальну епоху корпоративна соціальна відповідальність лише тільки зароджувалася, то в процесі постіндустріальної трансформації склалися умови для появи нового типу виробничої структури, нового типу корпорації, що володіє новими характеристиками, поведінкою в соціально-економічному середовищі. Зміна поведінки корпорації як економічного суб'єкта торкнулася проблеми вирішення економічних завдань, економічної доцільності, розвитку особистості її засновників. Функціонування компанії будучи високо ефективним у межах економічного суспільства, розширюється за рахунок соціальної орієнтованості. Підвищення креативності співробітників компанії проявляється як у вдосконаленні створюваних товарів і послуг, так і сама корпорація поступово стає провідним результатом і творчим продуктом їх діяльності.

Креативні компанії вимагають наявності не тільки інтелектуальних працівників, але і творчої особистості, яка виступає свого роду вісью обертання, а також є основою стійкості та стабільності господарської структури. Більший успіх на ринку таких економічних суб'єктів пов'язаний з проявом творчої активності всіх праців-

ників, відповідальності за долю компанії, уособленням соціально-економічного благополуччя і інструментом самореалізації. Зміни внутрішнього порядку привели до переорієнтації цілей, зростання прагнення до формування нової господарської кон'юнктури. Креативність і соціальна спрямованість компанії в сучасному господарстві дозволили акцентувати зусилля та увагу на формуванні нових потреб, визначенні якісно інших цілей суспільного виробництва.

Соціальна спрямованість компаній поряд з підвищенням рівня добробуту, сприяє формуванню креативного працівника з прагненням не тільки самореалізуватися в рамках даної структури, але і виховує в ньому прагнення, навички для організації власного бізнесу. Можна однозначно стверджувати, що креативна та соціальна трансформація бізнесу в більшій мірі сприяють розвитку національної економіки за рахунок збільшення кількості і якості новостворюваних компаній. Працівники стають елементами персоніфікації процесу мультіплікації створення нових фірм. Створюється свого роду конвеєр відділення від компаній нових фірм, які в своїй подальшій діяльності керуються такими принципами і є вихідним матеріалом для подальшого зростання.

Сучасні соціально-орієнтовані, креативні компанії, завдяки трансформації своєї діяльності, нових форм організації, виступають провідним джерелом економічного та соціального прогресу. Вони являють собою найбільш активну, мобільну частину суспільно-економічних структур, що йдуть не шляхом ринкових тенденцій, а задають потреби і сприяють їх задоволенню. Активність компаній служить перманентним джерелом попиту на нові технології, а отже, і на нових інтелектуальних працівників, з набагато більшими здібностями до багатопланової, універсальної діяльності, порівняно з вимогами в умовах індустріального суспільства.

Формування інтелектуальних працівників як самостійних індивідів, особистостей, здатних до новацій, вимагає і від самих співробітників і компаній безперервного навчання, підвищення кваліфікації. Творча активність і знання стали головним джерелом прогресу як виробничої, так і невиробничої діяльності. Творча мотивація, заснована на економічних та неекономічних стимулах, лежить в основі успішного функціонування підприємницької діяльності. Поширюючись на всю діяльність компанії, всіх співробітників, вона формує в них почуття відповідальності, яка є запорукою зростання конкурентоспроможності та комерційного успіху на ринку.

Нові принципи ведення господарської діяльності являють собою більшою мірою форму співпраці, а не протистояння, зіткнення класових прагнень та інтересів. Активно використовується механізм мотивації співробітників, а саме: вибір стратегії поведінки здійснюється на основі психологічної взаємодії та узгодження внутрішніх мотивів та зовнішніх стимулів, що діють на підприємстві у вигляді формальних і неформальних норм інституту соціальної мотивації. Постіндустріальні форми організації виробничої діяльності спрямовані на досягнення соціальної спадкоємності, самореалізації працівників як унікальних складових системи, що поєднує принципи індивідуалізму і колективних дій. Сучасні концепції організації виробництва стверджують, що діяльність в системі менеджменту якості, в тому числі і діяльність по поліпшенню якості, повинна бути заснована на постійному і сталому співробітництві між людьми, будуватися на ефективній колективній роботі в командах. Якість виробленої продукції можна підвищувати при зростанні самосвідомості працівників, при свідомому ставленні до своєї трудової діяльності, створенні умов причетності і зацікавленості працівників у колективних результатах. Результатом трансформації трудових відносин є посилення економічної демократії, що забезпечується шляхом надання працівникам права брати участь у прийнятті і реалізації рішень, пов'язаних не лише з умовами праці та її оплати, але стратегії і перспективи розвитку свого підприємства.

У підсумку, внутрішні причини, пов'язані з реорганізацією системи управління виробництва, трансфор-

мації самого працівника, а також залежності компанії від робочої сили посилюють тенденції бізнесу здійснювати вкладення в розвиток людського та інтелектуального капіталу своїх співробітників. Дана тенденція здійснюється у вигляді використання мотиваційних схем оплати праці, обов'язкового соціального пакета для всіх працівників, безперервного навчання персоналу, професійної перепідготовки, охорони праці і техніки безпеки, профілактики професійних захворювань, контролю за дотриманням санітарно-гігієнічних умов праці, нарешті, збереження і розвитку житлово-комунального господарства, фінансування культурних, освітніх, спортивних заходів і організацій.

Корпоративна соціальна відповідальність розвивалася також і під впливом зовнішніх факторів, не пов'язаних безпосередньо із внутрішнім середовищем підприємства. КСВ активізувалася під впливом недостатності власних ресурсів у держави на вирішення соціальних завдань, проведення повноцінної соціальної політики, трансформації відносин держави і бізнесу в напрямку їх більшої взаємодії і партнерства, наростання процесів глобалізації світової економіки, прагнення держав забезпечити сталий розвиток, що включає екологічну безпеку. Як відомо, міжнародні стандарти сталого розвитку враховують такі складові, як економіка компанії, екологія виробництва і соціальна політика. Тож можна стверджувати, що світова концепція сталого розвитку ґрунтується, в тому числі і на засадах корпоративної соціальної відповідальності.

Економічна політика компаній, що реалізують положення КСВ передбачає активну інвестиційну співпрацю з такими компаніями, які в свою чергу відповідають заданим соціальним та екологічним стандартам. Екологічна політика вимагає створення високотехнологічного екологічного виробництва, добровільного проведення екологічного аудиту, створення екологічно чистих товарів і послуг. Запорукою економічної ефективності в довгостроковій перспективі з'явився перехід від екстенсивного використання природних і людських ресурсів з боку великого бізнесу, під впливом держави і громадянського суспільства, до розуміння необхідності гармонійного розвитку суспільства.

Запровадження соціальної звітності компаній на соціальні проекти підвищило їх імідж з боку клієнтів, покращило їх прибутковість, комерційний успіх, привертало увагу інвесторів. Підвищення іміджевої привабливості компаній безперечно сприяє акцентуванню заходів вгадливої діяльності в засобах масової інформації, що вкрай важливо для поліпшення взаємовідносин між бізнесом і суспільством. Соціальні програми компаній розглядаються не тільки для реклами, підвищення привабливості компанії, тобто зовнішнього середовища, але і для поліпшення мікроклімату в колективі.

Розповсюдження інституту КСВ є закономірним результатом розвитку глобальної економіки, що підсилює паралельно процеси демократизації суспільного життя, впровадження в масову свідомість ідей гуманізму та толерантності, співпраці, солідарності, в основі яких знаходиться партнерство держави, суспільства та бізнесу. Процеси глобалізації супроводжуються концентрацією, насамперед, економічної влади у найбільш великих транснаціональних корпораціях. Такі структури володіючи великою економічною самостійністю, здатністю вирішувати питання щодо своїх активів, з урахуванням власних інтересів і стратегії, залежать від своїх акціонерів. Разом з цим, маючи величезний вплив як всередині країни, так і за її межами, ТНК відчують все більшу вразливість від точок зору різних організацій, груп, що впливають на їх економічну політику. Глобалізація призвела до того, що відображенням появи нових поглядів на проблему, є усвідомлення факту, що орієнтація бізнесу лише на максимізацію прибутку сприяє посиленню соціальних проблем, соціальної нерівності, масової бідності. "Під впливом зростаючих соціальних вимог сучасні корпорації все більшою мірою стають свого роду моральними агентами суспільства, а спектр їх інтересів включає поряд з максимізацією прибутку і доходів власників (shareholders) також задоволення потреб широкого кола зацікавлених сторін, виго-

донабувачів, стейкхолдерів (stakeholders), у тому числі менеджерів, працівників, споживачів, постачальників, місцевого населення, різних суспільних груп і держави [16, с. 127].

ВИСНОВКИ

Корпоративна соціальна відповідальність сформувалася в рамках розвитку соціально-орієнтованої ринкової економіки, стала її логічним продовженням, одним з механізмів, за допомогою яких вдалося досягти соціального миру і злагоди в постіндустріальному суспільстві. Соціальна відповідальність, її теоретичні та практичні аспекти є ефективним інструментом вдосконалення корпоративного управління, що дозволив компаніям за рахунок зростання соціальних інвестицій, поліпшити економічні показники діяльності організації, а також в цілому позитивно змінити імідж і репутацію. Соціальна відповідальність дозволила значною мірою вплинути на мотивацію до праці працівників підприємств і підвищити привабливість для учасників соціально-трудова відносин. Врахування компаніями у своїй діяльності соціальних інтересів, пріоритетів провідних соціальних груп сприяє досягненню в суспільстві більшої соціальної стабільності та згуртованості. Корпоративна соціальна відповідальність об'єднала в собі економічні орієнтири компаній і соціальні запити суспільства, і отриманий синергетичний ефект дозволив вирішити проблеми соціально-орієнтованої ринкової економіки як економічної системи.

Література:

1. Корпоративная социальная ответственность: экономические модели — мораль — успех — устойчивое развитие / Ред. и сост. А.Н. Крылов. — Москва; Изд-во НИБ: Изд-во ИКАР, 2013. — 450 с.
2. Плакасов Т.О. Бизнес и общество: модели и инструменты социальной ответственности: монография / Т.О. Плакасов; Московский гос. ун-т им. М.В. Ломоносова, Фак. гос. упр. — Москва: МАКС Пресс, 2012. — 162 с.
3. Матвеевко А.Я. Корпоративная социальная ответственность как фактор устойчивости предприятия: монография / А.Я. Матвеевко; Российская акад. предпринимательства. — Москва: Наука и образование, 2011. — 204 с.
4. Corporate social responsibility / ed. by Andrew Crane and Dirk Matten. — Los Angeles [etc.]: Sage, 2007. — (Sage library in business & management). — Vol. 1: Theories and concepts of corporate social responsibility. — 2007. — 324 p.; Vol. 2: Managing and implementing corporate social responsibility. — 2007. — 356 p.; Vol. 3: Corporate social responsibility in global context. — 2007. — 356 p.
5. Managing corporate social responsibility in action: talking, doing and measuring / edited by Frank den Hond, Frank G. A. de Bakker, Peter Neergaard. — Aldershot, Hants.; Burlington, VT: Ashgate, cop. 2007. — 265 p.
6. The Challenge of organizing and implementing corporate social responsibility / edited by Jan Jonker & Marco De Witte. — Basingstoke, Hants.; New York: Palgrave Macmillan, 2006. — 261 p.
7. Антошко Т.Р. Впровадження корпоративної соціальної відповідальності на промислових підприємствах: монографія / Т.Р. Антошко, П.В. Круш, Ю.В. Тюленева; Нац. техн. ун-т України "Київ. політехн. ін-т". — К.: НТУУ "КПІ", 2013. — 275 с.
8. Шилепницький П.І. Соціальна відповідальність корпорацій як прояв державно-приватного партнерства / П.І. Шилепницький // Прометей: регіон. зб. наук. праць з економіки. — № 3 (39) — 2012. — С. 82—87.
9. Катихін Є.О. Корпоративна соціальна відповідальність та практики у деяких її напрямках / Є.О. Катихін // Статистика України. — 2012. — № 1. — С. 79—83.
10. Бузгалин А.В. Будущее скандинавской модели (новый проект социально-ориентированного развития) / А.В. Бузгалин // Доклад на конференции "Построение социального государства" 3 июня 2010 г. [Электронный ресурс]. — Режим доступа: <http://ecsocman.hse.ru/text/33516083.html>

11. Bowen H. R. "Why are Businessmen Concerned About their Social Responsibility?", Social Responsibilities of the Businessman (Harper & Brothers, 1953). — P. 84—106.

12. Davis K. Can business afford to ignore social responsibilities? // California Management Review. — 1960. — № 2 (3). — P. 70—77.

13. Carroll A.B. A three-dimensional conceptual model of corporate performance // Academy of Management Review. — 1979. — № 4 (4). — P. 497—505.

14. Freeman R.E. Strategic Management: A Stakeholders Approach. — Boston: Pitman Publishing, 1984. — 276 p.

15. Hohnen Paul. Corporate Social Responsibility: An Implementation Guide for Business / Paul Hohnen. — International Institute for Sustainable Development. — Winnipeg, Manitoba. — 2007. — 104 p.

16. Фролов Д.П. Институциональная системность социальной ответственности бизнеса (природа, институции, механизм) / Д.П. Фролов, А.А. Шулимова // Journal of institutional studies (Журнал институциональных исследований). — 2013. — № 1. — Том 5. — С. 124—144.

References:

1. Krylov, A.N. (2013), Korporativnaja social'naja otvetstvennost': jekonomicheskie modeli — moral' — uspeh — ustojchivoe razvitie [Corporate social responsibility: an economic model — morality — success — sustainable development], IKAR, Moskva, Russia.
2. Plakasov, T.O. (2012), Biznes i obshhestvo: modeli i instrumenty social'noj otvetstvennosti [Business and society: models and tools for social responsibility], MAKS Press, Moskva, Russia.
3. Matveenko, A.Ja. (2011), Korporativnaja social'naja otvetstvennost' kak faktor ustojchivosti predpriyatija [Corporate social responsibility as a factor of stability of the enterprise], Nauka i obrazovanie, Moskva, Russia.
4. Crane, A. and Matten, D. (2007), Corporate social responsibility, Sage, Los Angeles, USA.
5. Hond, F. Bakker, F. G. and Neergaard, P. (2007), Managing corporate social responsibility in action: talking, doing and measuring, Aldershot, Hants, UK.
6. Jonker, J. Witte, M. (2006), The Challenge of organizing and implementing corporate social responsibility, Palgrave Macmillan, New York, USA.
7. Antoshko, T.R. Krush, P.V. and Tiulenieva, Yu.V. (2013), Vprovodzhennia korporativnoi sotsial'noi vidpovidal'nosti na promyslovykh pidpriemstvakh [Implementation of corporate social responsibility at industrial enterprises] / Nats. tekhn. un-t Ukrainy "Kyiv. politekhn. in-t", Kyiv, Ukraine.
8. Shylepnyts'kyj, P.I. (2012), Sotsial'na vidpovidal'nist' korporatsij iak proiav derzhavno-pryvatnoho partnerstva, Prometej, vol. 3, no. 39, pp. 82—87.
9. Katykhin, Ye.O. (2012), "Korporativna sotsial'na vidpovidal'nist' ta praktyky u deiakykh ii napriamakh", Statystyka Ukrainy, vol. 1, pp. 79—83.
10. Buzgalin, A.V. (2010), "Budushhee skandinavskoj modeli (novyj proekt social'no-orientirovannogo razvitija)", Postroenie social'nogo gosudarstva, [Online], available at: <http://ecsocman.hse.ru/text/33516083.html> (Accessed 3 June 2010).
11. Bowen, H.R. (1953), Social Responsibilities of the Businessman, Harper & Row, New York, USA.
12. Davis, K. (1960), "Can business afford to ignore social responsibilities?", California Management Review, vol. 2, no. 3, pp. 70—77.
13. Carroll, A.B. (1979), "A Three-Dimensional Conceptual Model of Corporate Performance" The Academy of Management Review, vol. 4, No. 4, pp. 497—505.
14. Freeman, R.E. (1984), Strategic Management: A Stakeholders Approach, Pitman Publishing, Boston, USA.
15. Hohnen, P. (2007), Corporate Social Responsibility: An Implementation Guide for Business, International Institute for Sustainable Development, Winnipeg, Canada.
16. Frolov, D.P. and Shulimova, A.A. (2013), "Institucional'naja sistemnost' social'noj otvetstvennosti biznesa (priroda, institucii, mehanizm)", Zhurnal institucional'nyh issledovanij, vol. 1, pp. 124—144.

Стаття надійшла до редакції 16.06.2014 р.

В. С. Заяць,

к. е. н., с. н. с., старший науковий співробітник,

Інститут демографії та соціальних досліджень ім. М.В. Птухи НАН України, м. Київ

СОЦІАЛЬНІ ЗВ'ЯЗКИ ТА ПРОБЛЕМИ НЕРІВНОСТІ

V. Zayats,

*candidate of economic sciences, senior researcher at the Institute of Demography
and Social Studies M.V. Ptukhy National Academy of Sciences of Ukraine, Kiev*

SOCIAL RELATIONS AND PROBLEMS OF INEQUALITY

У статті здійснено дослідження соціальних зв'язків у суспільстві в контексті завдань обмеження нерівності; визначено типи суспільно корисних соціальних зв'язків, причини та наслідки їх порушення. Здійснено оцінку депривацій домогосподарств як наслідків нерівності та причини соціальної нерівності.

The article researches the social relations in society in the context of tasks constraints of inequality; the types of socially useful social connections, causes and consequences of their violation. The household deprivations as the consequences of inequality and the reasons of inequality have been estimated.

Ключові слова: соціальні зв'язки, нерівність, депривація.

Key words: social relations, inequality, deprivation.

ПОСТАНОВКА ПРОБЛЕМИ

Нерівність в Україні набула надзвичайно великих масштабів — існують реальні економічні умови для необмеженого збагачення окремих верств населення та різкого погіршення фінансового становища решти населення. Великі статки олігархічних прошарків суспільства по суті визначають деформації в механізмі перерозподілу новоствореної вартості, акумулюючи фінансові ресурси у власних інтересах та посилюючи тим самим нерівність у країні. За існуючими непрямими оцінками сукупні статки найзаможніших верств населення перевищують дохідну частину бюджету країни.

АНАЛІЗ ОСТАННІХ ДОСЛІДЖЕНЬ ТА ПУБЛІКАЦІЙ

Дослідженню різних аспектів нерівності присвячено праці таких українських вчених, як Балакірева О.М., Лібанова Е.М., Макарова О.В., Черенько Л.М. та ін. Отримані в процесі досліджень цими та іншими вченими результати є значними не лише в теоретичному, а й в практичному плані.

МЕТА І ЗАВДАННЯ СТАТТІ

Мета і завдання статті дослідження соціальних зв'язків у суспільстві в контексті завдань обмеження нерівності, визначення причин та наслідків їх порушення.

ВИКЛАД ОСНОВНОГО МАТЕРІАЛУ

Загальновизнано, що в Україні ступінь соціальної нерівності не має аналогів серед східноєвропейських країн насамперед через злиття влади і бізнесу, перерозподіл

національного багатства на користь високодохідних груп на тлі скорочення частки доходів та можливостей самореалізації найбідніших верств населення. За результатами останніх соціологічних опитувань, лише 2% дорослого населення України вважають себе заможними, до 40% — середнім класом, а решта — 58% самоідентифікують себе як бідні. У разі збереження надмірної соціальної диференціації населення можна очікувати посилення напруженості в суспільстві у найближчій перспективі.

Актуальним для українського суспільства є забезпечення рівності соціальних можливостей та рівності соціальних результатів. Рівність соціальних можливостей передбачає насамперед рівність усіх членів суспільства перед законом, в одержанні послуг освіти, охорони здоров'я та соціального забезпечення. Рівність соціальних можливостей регламентована ст. 43—53 Конституції України, згідно з якими кожен громадянин держави має право на вільно обрану працю, захист від незаконного звільнення, гарантовану винагороду за результати трудової діяльності, оплачувану щорічну відпустку, соціальне забезпечення у разі повної, часткової або тимчасової втрати працездатності, втрати годувальника, безробіття з незалежних від них обставин, а також у старості. Однак, судячи з українських реалій, законодавчі та виконавчі органи влади і управління не в змозі привести проголошені права громадян у відповідність до реальних можливостей країни, а тим більше до міжнародних соціальних стандартів.

На відміну від соціальних можливостей, які формуються на потенційному рівні рівність соціальних резуль-

татів слід розуміти як рівність соціальних умов лише для тих осіб, що беруть участь у суспільно корисній діяльності. В основу цієї категорії закладено принцип пропорційності соціальних благ і гарантії внеску окремо взятого індивідууму в суспільний розвиток. Відповідно до вказаного принципу особам, які опинилися поза сферою зайнятості має надаватися право на соціальні трансферти.

Обмеження нерівності, наближення українського суспільства до стану соціальної рівності (в будь-якій країні це можливо лише гіпотетично) ускладнено наступними обставинами:

- недостатнім ресурсним забезпеченням соціальної сфери внаслідок бюджетних обмежень, а також відставання темпів оновлення існуючих соціальних стандартів від динаміки економічного розвитку, зокрема вартості життя населення та функціонування соціальної інфраструктури;

- наявністю тіньової системи надання соціальних послуг, що базується на нелегальному використанні державного майна, нецільовому використанні соціальних асигнувань, а також неофіційної платності соціальних послуг;

- декларативністю соціальних планів та проектів внаслідок відсутності дієвої системи контролю за проміжними та кінцевими результатами їх реалізації;

- низькою громадянською активністю населення та стійким закріпленням в масовій свідомості хибного стереотипу про необхідність перерозподілу суспільних благ з метою встановлення рівності та справедливості в розподілі доходів та власності; посиленням впливом корпоративних груп, що володіють значним ресурсним потенціалом, та заможних соціальних страт суспільства на формування розподільчих механізмів соціальної політики.

Необхідність формування усталених соціальних зв'язків в Україні обумовлена важливістю розв'язання конфлікту між традиційною соціальною реальністю, яка характеризується неспроможністю діючих механізмів державної соціальної політики задовольнити повною мірою нагальні соціальні потреби українців, а також забезпечити їм соціальні гарантії, регламентовані конституційно. Важливо забезпечити формування усталених, конструктивних соціальних зв'язків у суспільстві, усвідомлюючи, що це завдання є прерогативою не тільки держави і владних структур, але й кожного громадянина. Реалізація цих ідей можлива за умови формування громадянського суспільства, здатного забезпечити узгодженість соціально значущих інтересів громадян, суспільних об'єднань, органів державної влади та органів місцевого самоуправління, захист прав і свобод громадян, конституційного ладу і демократичних принципів розвитку.

У процесі життєдіяльності формуються певні соціальні взаємозв'язки та взаємодії на основі спільності або розбіжності інтересів, цілей, орієнтирів та поглядів. Постійна чи тимчасова взаємодія індивідів або груп формує соціальні зв'язки, які передбачають обмін інформацією, результатами праці тощо. Переважна більшість соціальних зв'язків сприяє залученню суб'єктів до суспільно корисної діяльності, проте певна частка з них може бути і суспільно шкідливою (кримінальна діяльність). Одна з основних функцій соціальної комунікації полягає в зміцненні суспільства, перетворенні його в цілісний соціальний організм, а також у підтримці та збереженні цієї цілісності. Хоча сучасне суспільство формується з різних організацій, соціальних груп, окремих індивідів, які мають різний соціальний статус та життєві позиції, проте розвиток соціальних зв'язків дає змогу посилити об'єднуючі засади зміцнення суспільства, перетворення його в цілісний соціальний організм. В умовах розвитку інформаційного суспільства трансформується соціальний простір — нова система інформаційних ресурсів дає змогу суб'єк-

там здійснювати обмін інформацією на різних рівнях: глобальному, національному, регіональному, галузевому чи локальному.

Можна виокремити такі типи суспільно корисних соціальних зв'язків:

- соціальні зв'язки, що формуються у сімейній сфері і пов'язані із спільним задоволенням базових життєвих потреб, вихованням дітей, підтримкою літніх членів родини;

- соціальні зв'язки з приводу реалізації цивільних прав громадянина;

- соціальні зв'язки у трудовій сфері, пов'язані з реалізацією трудового потенціалу особистості, формуванням трудових доходів, участю в прийнятті управлінських рішень на рівні трудового колективу;

- соціальні зв'язки з приводу формування освітньо-професійного потенціалу особистості;

- соціальні зв'язки, що забезпечують задоволення духовних потреб.

Будь-які соціальні зв'язки формують через певну координацію дій суб'єктів, які можуть набувати прямого чи опосередкованого прояву, залежно від того, чи перебувають взаємодіючі суб'єкти у безпосередньому контакті чи ні. Різні форми соціальної взаємодії завжди мають опосередкований характер у зв'язку з тим, що суб'єкти повністю не поінформовані про предмет взаємодії. Об'єктивність соціальних зв'язків полягає в тому, що вони виникають і розвиваються через спільність поглядів, інтересів, цінностей взаємодіючих суб'єктів. Усталені соціальні зв'язки у суспільстві слід розглядати як один з можливих шляхів обмеження соціальної нерівності у суспільстві.

Соціальні зв'язки набувають властивостей капіталу, оскільки участь людей у цих відносинах є способом одержання певних благ і вигод; життєдіяльність людини завжди протікає в організаційних формах, які характеризуються наявністю певних процедур формального змісту, ґрунтуються на нормативному регулюванні та мають інституціалізований характер; ефективні соціальні зв'язки можливі в умовах міцного соціального порядку і стабільності, коли в людей виникає відчуття особистої безпеки, що виражається в довірі до соціальних інститутів у результаті встановлення загальних норм і цінностей із конкретним економічним змістом.

Система соціальних зв'язків може посилювати чи зменшувати результативність колективної діяльності. У разі партнерських, дружніх відносин збільшується не лише дохідність виробництва, але й змінюється соціальна поведінка в суспільстві загалом. Реалізація потенціалу соціальних зв'язків сприяє зростанню результативності використання ресурсного потенціалу і виробничих відносин, тобто збільшенню приросту додаткової вартості через гармонізацію соціальних відносин у суспільстві загалом та в межах окремих функціональних і територіальних спільнот на базі співробітництва і партнерських зв'язків.

Первинними в життєдіяльності людей є, безумовно, соціальні відносини між ними як елементами природи. Народження людини — природне явище, що свідчить про первинність її зв'язків із природою. З іншого боку, людина — істота соціальна, а соціальні зв'язки дедалі помітніше зумовлюють зміст і механізми задоволення спектру потреб людини, відтак впливаючи на її природні властивості. Соціальні потреби людини посилюють зв'язки між різними спільнотами в межах соціуму і водночас збільшують залежність людини від природи, з якої вона черпає матеріальні ресурси, перетворює їх у придатну для використання форму та задовольняє особисті й суспільні потреби.

У соціальних відносинах дедалі зростає роль людини як ресурсу, найважливішими ознаками якого є стан фізичного розвитку, інтелект, демографічна поведінка, що, в свою чергу, стають ресурсом природного відтворення, змісту і динаміки соціальних відносин, мораль-



Рис. 1. Питова вага домогосподарств, які протягом останніх 12 місяців не змогли отримати медичну допомогу, придбати ліки чи медичне приладдя, %

Джерело. Розрахунки співробітників ІДСД ім. М.В. Птухи НАНУ за даними ОУЖД Держкомстату України.

ності, партнерства, дружби тощо. Реалізація людського потенціалу здійснюється на засадах розвитку системи соціальних відносин — людський потенціал, реалізований в економічній діяльності, забезпечує отримання підприємцями прибутку, найманими працівниками — доходу, іншими категоріями населення — соціальних виплат, а в підсумку — задоволення всього спектру потреб суспільства.

Пошук шляхів забезпечення соціальної рівності в суспільстві, насамперед у плані рівного доступу усіх його членів до медичних, житлово-комунальних, освітніх, рекреаційних, культурних послуг, а також до сфери продуктивної зайнятості дискутується в наукових колах, серед політиків, економістів та соціологів. Більшість з них дотримується тієї думки, і з цим не можна не погодитись, що абсолютна соціальна рівність неможлива у зв'язку з суб'єктивними відмінностями кожного індивідуума за кваліфікаційно-освітнім рівнем, майновим забезпеченням, та формою участі у суспільних відносинах.

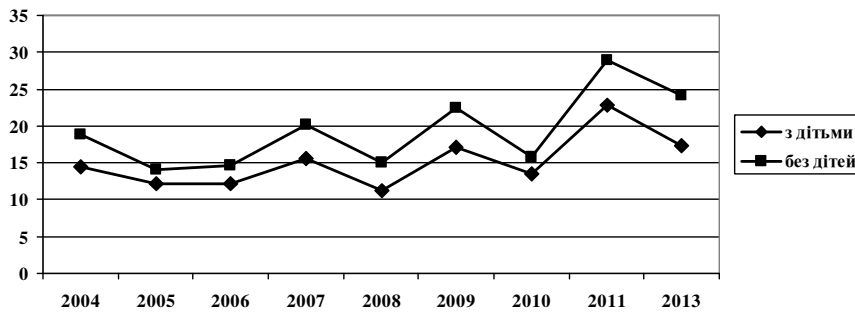
Порушення соціальних зв'язків спричиняє депривацію як процес скорочення чи позбавлення можливостей задовольняти основні життєві потреби окремих індивідів чи навіть певних соціально-демографічних груп населення. Абсолютна форма депривації, що об'єктивно оцінюється за показниками рівня життя, супроводжується станом соціального дискомфорту, негативними психічними проявами. Визнаючи порушення чи деформацію соціальних зв'язків та структур головної причиною депривації, яка за певних умов може спричинити соціальну напругу, нестійкість масових настроїв та суспільної думки з різних питань соціально-економічного розвитку країни, слід більш детально розглянути її основні прояви.

Важливо зазначити, що порушення чи розрив соціальних зв'язків нерідко ототожнюють із соціальною смертю як результатом самоусунення або виключення соціального суб'єкта з життя соціуму на різних рівнях суспільного життя. На мікрорівні, в малих групах це

розрив соціальних зв'язків внаслідок витіснення з колективу, відхід з сім'ї тощо; на мезорівні — це відмова людини від участі в діяльності соціальних інститутів (державних, громадських, політичних) і його вихід з релігійних, професійних, демографічних та інших спільнот; на макрорівні цей розрив може наступити внаслідок ув'язнення чи добровільного перебування у монастирі; на мегарівні — внаслідок бродяжництва, робінзонади, відлюдництва [2].

У переважній більшості сучасних соціологічних досліджень домінує думка про те, що будь-які зміни у вже сформованій системі соціальних зв'язків (і навіть у випадку так званої соціальної смерті) слід оцінювати як позитивні та негативні одночасно. Негативний аспект відображає розчарування людини в сформованій системі соціальних відносин; нездатність або небажання адаптуватися в соціумі і досягти загальноприйнятих стандартів; неможливість реалізації творчого потенціалу; відсторонення від активного життя в суспільстві або відчуження. Позитивний аспект — це наявність конструктивної критики соціальних процесів і нераціональних взаємодій; усвідомленого вибору принципів поведінки, в яких недоцільні і непродуктивні відносини між особистістю і соціумом частково або повністю виключаються; так звана "самотність у натовпі" передбачає ступінь свободи, в якій цілком можлива незалежна реалізація творчих здібностей чи формування групи однодумців [1].

Серед нагальних соціальних потреб населення та сформованих на їх базі соціальних зв'язків провідне місце належить тим, що пов'язані із можливостями своєчасно отримати медичну допомогу, придбати ліки чи медичне приладдя. На рисунку 1 наведено динаміку домогосподарств, позбавлених цих можливостей.

Від відсутності поблизу житла медичних закладів потерпає 6,2 % міських домогосподарств, тоді як у сільській місцевості це є проблемою для 28,5 % домогосподарств, тобто більше у 4,6 рази. Доречно зазначити, що внаслідок масштабних демографічних процесів та економічних проблем сільських територій (низька платоспроможність сільського населення, застаріла матеріально-технічна база та кадрові проблеми закладів сільської охорони здоров'я) за останні 10 років відбулося суттєве скорочення інфраструктури охорони здоров'я.

Складність отримання медичних послуг на безоплатній основі або їх висока вартість є основною причиною проблем з отримання послуг лікаря, насамперед у незабезпечених верств, багатодітних сім'ях. Це не може не позначитися на стані їх здоров'я, можливість підтримувати необхідний рівень працездатності, дотримуватися здорового способу життя. Реформування медичного обслуговування з пріоритетами подолан-



Рис. 2. Домогосподарства, що потерпають через відсутність поблизу житла дошкільних закладів, %

Джерело: розрахунки співробітників ІДСД ім. М.В. Птухи НАНУ за даними ОУЖД Держкомстату України.

ня нерівного доступу до послуг охорони здоров'я сільських жителів через структурне розмежування первинного, вторинного й третинного рівнів медичної допомоги, зокрема шляхом створення центрів первинної медико-санітарної допомоги, госпітальних округів, високоспеціалізованих центрів з відповідним ресурсним забезпеченням є пріоритетним напрямом обмеження нерівності та посилення соціальних зв'язків в межах сільських територій.

Наявність поблизу житла дошкільних та шкільних закладів ми розглядаємо як необхідну передумову обмеження нерівності у доступі до соціальних послуг та можливості підтримувати соціальні зв'язки. Найгірше забезпечені дошкільними закладами сільські поселення — у третині областей України у 80 % сільських поселень вони практично відсутні. Понад половини сіл України зовсім не мають шкіл. У Дніпропетровській, Донецькій, Луганській, Полтавській, Сумській, Харківській, Чернігівській областях кількість таких сіл досягає 70 %. У сільській місцевості України потерпають через відсутність поблизу житла дошкільних закладів 6,3 % домогосподарств, у міській — 1,2 % домогосподарств (рис. 2).

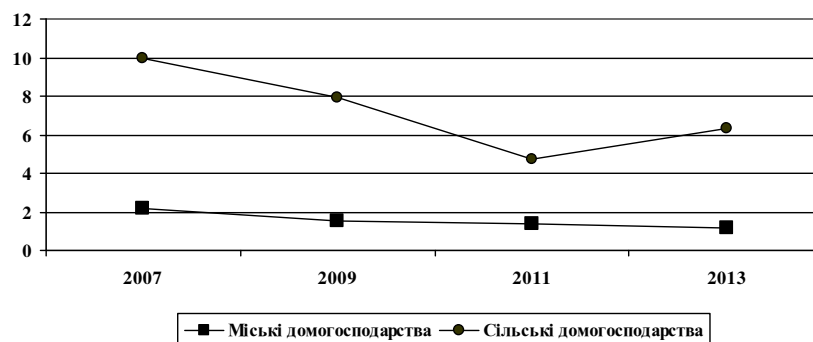
Збереження і підтримання соціальних зв'язків передбачає наявність транспортного сполучення, телекомунікаційних засобів, мобільного зв'язку. З таблиці 1 видно, що за 2007—2013 рр. найвища частка домогосподарств, що потерпає від відсутності щоденного транспортного сполучення з іншим населеним пунктом, відмічається у сільській місцевості — 24,4 %; у містах цей показник становить 1,7 %. Низький рівень регулярного транспортного забезпечення сільської місцевості слід оцінювати як головну перешкоду щодо підтримання необхідних соціальних зв'язків, насамперед з міським населенням.

Сільська місцевість недостатньо забезпечена об'єктами роздрібною торгівлі — частка домогосподарств, що потерпає через відсутність поблизу житла об'єктів роздрібною торгівлі, у 2013 р. становила 14,6 %, перевищивши аналогічний показник міст у 6,6 разів. Позитивним є те, що за 2007—2013 рр. частка таких господарств скоротилася у сільській місцевості в 1,5 рази, у містах — в 1,8 рази (рис. 3). Якщо виходити з сучасних завдань соціального розвитку сільської місцевості, то темпи скорочення таких господарств повинні бути щонайменше у 4—5 разів вищими.

Подолання занепаду в сфері торгівлі та побуту сільської місцевості доцільно пов'язувати із прискоренням темпів відродження сільської кооперації; наданням пільгових кредитів на оренду приміщень підприємцями, які організують в сільській місцевості об'єкти побутового обслуговування; стимулюванням розвитку сільської роздрібною торгівлі і служби побуту; формуванням та реалізацією активної державної соціальної політики в галузі охорони здоров'я, освіти та культурного розвитку сільського населення.

Важливим аспектом розвитку соціальних зв'язків є можливість одержання професійної освіти незалежно

Таблиця 1. Питома вага домогосподарств, що потерпають через відсутність регулярного транспортного сполучення з іншим населеним пунктом, %

	2007	2009	2011	2013
Міські домогосподарства	3,2	2,1	2,5	1,7
Сільські домогосподарства	33,4	24,4	22,7	24,4

Джерело: розрахунки співробітників ІДСД ім. М.В. Птухи НАНУ за даними ОУЖД Держкомстату України.

від місця проживання. У 2013 р. порівняно з 2007 р. у зв'язку із платністю значної частки освітніх послуг зростає частка домогосподарств, що потерпає від неможливості її одержання у всіх типах поселень (табл. 2). Хоча у містах цей показник є дещо нижчий, проте за цей період приріст таких господарств був значно вагомим саме у них. Відстежується залежність між статками домогосподарств та можливістю одержати професійну освіту — бідні та багатодітні домогосподарства істотно обмежені у цій сфері. Позбавлення можливостей отримання будь-якої професійної освіти для певної частки домогосподарств — реальна загроза зниження професійно-кваліфікаційного потенціалу економічно активного населення у майбутньому.

У цьому контексті посиленню соціальних зв'язків та обмеженню нерівності сприятиме: створення єдиного освітнього простору, удосконалення системи управління освітою та підвищення її якості; забезпечення доступності до якісної освіти всіх верств населення за умови спадкоємності рівнів освіти (дошкільної, початкової, середньої, позашкільної, професійно-технічної, вищої, післядипломної, освіти протягом життя); підвищення ефективності фінансування освіти.

Залучення домогосподарств країни до сучасних засобів комунікації є надзвичайно важливим для формування і зміцнення соціальних зв'язків. Зокрема, забезпеченість телевізором дає змогу домогосподарствам своєчасно одержувати необхідну інформацію про події в країні та світі, бути поінформованими щодо останніх досягнень науки і техніки, поглиблювати професійні знання та світогляд в цілому. У 2013 р. потерпало через відсутність телевізора 3,4 % домогосподарств сільської місцевості та 2,0 % міських домогосподарств при загальній тенденції до їх скорочення (рис. 4).

Житлова забезпеченість, наявність прийнятних житлово-побутових умов слугують важливим індикатором потенціалу розвитку соціальних зв'язків на рівні сімейних, дружніх, сусідських відносин. Частка домогосподарств, що потерпають через нестачу житла (5 кв. м. на особу), в 2013 р. становила: у містах — 4,1 %, сільській місцевості — 2,2 % (табл. 3). Хоча частка таких домогосподарств є значно нижчою у сільській місцевості порівняно з містами, проте вищою є частка домогосподарств, які потерпають через незадовільний стан житлових приміщень.



Рис. 3. Домогосподарства, що потерпають через відсутність поблизу житла об'єктів роздрібною торгівлі, %

Джерело: розрахунки співробітників ІДСД ім. М.В. Птухи НАНУ за даними ОУЖД Держкомстату України.

Таблиця 2. Питома вага домогосподарств, що потерпають через позбавлення можливостей отримання будь-якої професійної освіти, %

	2007	2009	2011	2013
Міські домогосподарства	3,4	6,0	4,6	5,3
Сільські домогосподарства	6,2	7,5	6,5	8,4

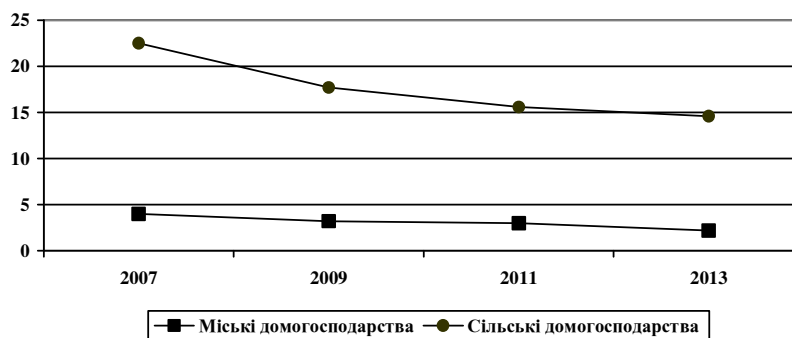
Джерело: розрахунки співробітників ІДСД ім. М.В. Птухи НАНУ за даними ОУЖД Держкомстату України.



Рис. 4. Домогосподарства, що потерпають через відсутність телевізора, %

Джерело: розрахунки співробітників ІДСД ім. М.В. Птухи НАНУ за даними ОУЖД Держкомстату України.

Таблиця 3. Питома вага домогосподарств, що потерпають через нестачу житла, %

	2007	2009	2011	2013
Міські домогосподарства	5,4	4,6	4,9	4,1
Сільські домогосподарства	3,1	2,5	2,8	2,2

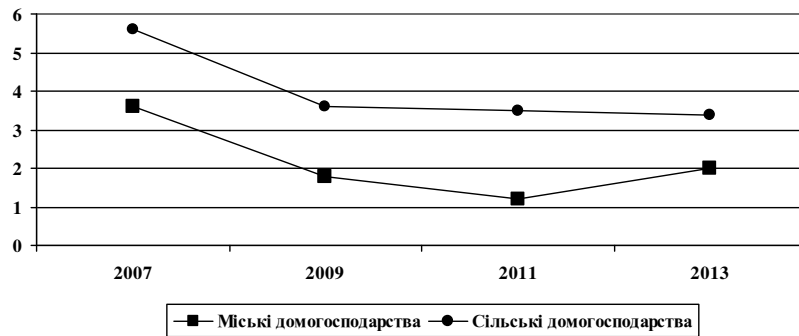
Джерело: розрахунки співробітників ІДСД ім. М.В. Птухи НАНУ за даними ОУЖД Держкомстату України.



Рис. 5. Домогосподарства, що потерпають через відсутність житла в нормальному стані, %

Джерело: розрахунки співробітників ІДСД ім. М.В. Птухи НАНУ за даними ОУЖД Держкомстату України.

Про складні житлово-побутові умови проживання на сільських територіях свідчить незабезпеченість квартир елементарними житлово-побутовими зручностями, яка у Вінницькій, Житомирській, Кіровоградській, Хмельницькій та Чернігівській областях перевищує 90 %. Незважаючи на те, що у сільській місцевості за 2000—2010 рр. забезпечення опаленням зросло на 15 %, каналізацією — 8,1, ваннами (душовими) на 7,2 %, воно залишається низьким по всіх сільських територіях регіонів.

Внаслідок відсутності необхідних коштів потерпають через поганий стан житла 15,1 % домогосподарств сільської місцевості та 6,8 % міських домогосподарств (рис. 5). За 2007—2011 р. їх частка зросла, однак за останній період значно скоротилася.

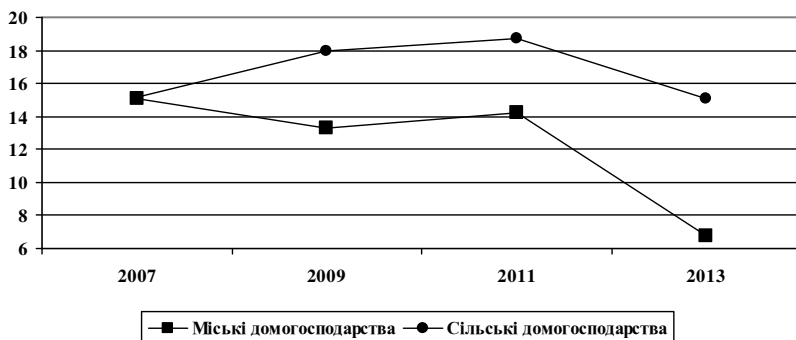
Проведена оцінка дає змогу зробити висновки про те, що несприятливі демографічні характеристики сільського населення в поєднанні з обмеженим спектром можливостей щодо охорони здоров'я, освіти, комфортного проживання, працевлаштування, рівня оплати праці та незадовільним розвитком на рівні поселень об'єктів соціального призначення, посилюють прояви нерівності у суспільстві. Їх обмеження у найближчій перспективі повинно передбачити: сприяння подальшому розвитку індивідуального житлового будівництва з використанням повного комплексу пільг, передбачених законодавством для різних категорій сільських забудовників; цільове виділення коштів державного, регіональних і місцевих бюджетів на спорудження або придбання житла для молодих фахівців; надання соціального житла особам, які мають наміри розпочати власну справу в сільській місцевості; поширення практики надання пільгових кредитів на потреби реконструкції житла; вдосконалення проектів житлових будинків для сільської місцевості; сприяння розвитку в сільській місцевості підприємств різних форм власності та профілю діяльності.

ВИСНОВКИ

Отже, розвиток соціальних зв'язків у суспільстві в контексті завдань обмеження нерівності передбачає інституціональні зміни у суспільстві. Насамперед, це подальший розвиток і використання можливостей публічно-приватного партнерства, що передбачає встановлення довгострокових відносин між суб'єктами центральної або місцевої влади та підприємствами, громадськими об'єднаннями з приводу вирішення важливих для усього суспільства соціально-економічних проблем, у тому числі пов'язаних із обмеженням нерівності.

Література:

1. Князева-Лязгина Н.В., Лязгин С.А. Социальная смерть. Два аспекты взаимоотношения личности и общества [Електронний ресурс]. — Режим доступу: www.nbuv.gov.ua/portal/soc_gum/Niz/.../knyazeva-lyazgina.htm
2. Левченко И.Е. Феномен социальной смерти: сб. науч. работ / И.Е Левченко // Социологические исследования. — 2001. — № 6. — С. 22—31.
3. Статистичний бюлетень "Загальноосвітні навчальні заклади України на початок 2010/2011 року". — К.: Держслужба статистики, 2012. — 256 с.

References:

1. Knjazeva-Ljazgina, N.V. and Ljazgin, S.A. (2010), "Social death. Two aspects of the relationship between the individual and society", available at: www.nbuv.gov.ua/portal/soc_gum/Niz/.../knyazeva-lyazgina.htm
2. Levchenko, Y.E. (2001), "The phenomenon of social death", *Sociologicheskie issledovanija*, vol. 6, pp. 22—31.
1. State Statistics Service of Ukraine (2012), "Zahal'noosvitni navchal'ni zaklady Ukrainy na pochatok 2010/2011 roku. Statystychnyj biuletень" [General educational institutions of Ukraine at the beginning of 2010/2011. Statistical bulletin], *Derzhsluzhba statystyky*, Kyiv, Ukraine. *Стаття надійшла до редакції 12.06.2014 р.*

О. А. Богашко,

к. е. н., доцент, доцент кафедри менеджменту та соціально-гуманітарних дисциплін,
ПВНЗ "Європейський університет", Уманська філія

СОЦІАЛЬНО-ЕКОНОМІЧНА СУТНІСТЬ ІНТЕЛЕКТУАЛЬНОГО КАПІТАЛУ ТА ЙОГО РОЛЬ В ЗАБЕЗПЕЧЕННІ ІННОВАЦІЙНОГО РОЗВИТКУ НАЦІОНАЛЬНОЇ ЕКОНОМІКИ

A. Bogashko,

Ph.D., associate professor, assistant professor of Management and social and human sciences,
PHEI "European University", Uman Branch

SOCIO-ECONOMIC NATURE OF INTELLECTUAL CAPITAL AND ITS ROLE TO PROVIDE INNOVATIVE DEVELOPMENT OF THE NATIONAL ECONOMY

У статті окреслено гносеологію інтелектуального капіталу. Сформульовано авторське визначення інтелектуального капіталу як об'єктивної економічної категорії, проаналізовано його структуру. Розглянуто підходи до визначення соціально-економічного змісту понять "людський капітал" та "інтелектуальний капітал". Наведено авторську позицію з даного питання, яка полягає у розгляді даних термінів, виходячи з принципів єдності, взаємозв'язку та взаємодоповнення. Поняття "людський капітал" і "інтелектуальний капітал" запропоновано розкривати у їх взаємодії на особистісному, мікро- та макро- рівнях на основі відтворювального підходу.

This paper outlines the epistemology of intellectual capital. Formulated the author's definition of intellectual capital as an objective economic category, analyzes its structure. Approaches to determine the socio-economic meaning of "human capital" and "intellectual capital". Shows the author's position on the matter, which is reviewing these terms, based on the principles of unity, interconnection and complementarity's. The concept of "human capital" and "intellectual capital" is proposed to disclose in their interactions at the individual, micro- and macro- levels based on the reproduction approach.

Ключові слова: капітал, людський капітал, інтелект, інтелектуальний капітал, особистість, організація, держава.

Key words: capital, human capital, intellect, intellectual capital, individual, organization, state.

ПОСТАНОВКА ПРОБЛЕМИ

Роль людського інтелекту як продуктивної сили глобального масштабу сформулював В. Вернадський, та подальший розвиток людства з наукою, інтелектом і гуманізмом, тобто з "ноосферизацією". Сьогодні "ноосферизація" економіки зводиться до поки що не до кінця усвідомлених змін у політичній економії націй. Так, окремі дослідники вважають [12, с. 92], що еволюція політичної економії капіталізму проходить такі етапи: економіка товару (основна частка доданої вартості виникає на рівні товару); економіка відносин (додана вартість генерується на рівні економічного проєкту); економіка менеджменту (головний актив компанії — якість менеджменту); економіка послуг (додана вартість за рахунок якіснішого обслуговування клієнта). І нарешті економіка знання, що базується на інтелектуальному й людському капіталі, де додана вартість виникає в процесі генерування та промислового використання знань.

АНАЛІЗ ДОСЛІДЖЕНЬ І ПУБЛІКАЦІЙ

Питання існування інтелектуального капіталу вперше було поставлено П. Друкером у роботі "Концепція корпорації" (1946 р.), присвяченій загальним питанням менеджменту. Надалі цю проблему піднімав Дж. Гелбрейт у роботі "Нове індустріальне суспільство" (1969 р.) в контексті зростання ролі наукоємних виробництв у сучасній йому економіці. Він визначив інтелектуальний капітал як дещо більше, ніж "чистий інтелект" людини, що включає цілеспрямовану інтелектуальну діяльність. Так, для опису знань

вперше було використано поняття капіталу, тобто цінності, що допомагає створювати інші цінності.

З часом тлумачення цього поняття трансформувалося, взявши початок з теорії менеджменту і людського капіталу. Найбільш широко використовується визначення інтелектуального капіталу як тих нематеріальних активів підприємства, які, не відбиваючись в його фінансовій звітності, можуть бути кодифіковані, оцінені й використані. Популярним це поняття стало після виходу в 1991 р. статті Т. Стюарта "Мозкова сила", де він відзначив, що людський капітал — це те, що залишає робоче місце разом з людиною, а інтелектуальний капітал — це те, що залишається в компанії [10, с. 155].

Слід зазначити, що концепції людського та інтелектуального капіталу є достатньо дослідженими, але, як правило, розглядаються як окремі теорії та вчення.

ПОСТАНОВКА ЗАВДАННЯ

Метою даної статті є дослідження теоретичних основ глибинної соціально-економічної сутності категорій людського капіталу та інтелектуального капіталу в їх нерозривному зв'язку, а також визначення спільних та відмінних ознак цих взаємодоповнюючих понять.

ВИКЛАД ОСНОВНОГО МАТЕРІАЛУ ДОСЛІДЖЕННЯ

Передусім, зосередимо увагу на розкритті економічного змісту поняття "інтелектуальний капітал". Розгляд досліджуваної категорії передбачає розбір таких базових понять, як "інтелект" та "капітал".

У сформованому філософському розумінні інтелект (лат. intellectus — розум) — розум, здатність мислити, проникливість, сукупність тих розумових функцій (порівняння, абстракції, утворення понять, судження, висновки тощо), які або перетворюють сприйняття у знання, або критично переглядають уже наявні знання, або аналізують їх [11, с. 247].

Капітал (лат. capital — головний) — економічна категорія; створені людиною ресурси, що використовуються людиною для виробництва товарів і послуг, які приносять дохід [6, с. 213]. Капітал — кошти, цінні папери, нерухомість тощо як засіб одержання прибутку, доходу [2, с. 414]. Капітал, за К. Марксом — це вартість, яка приносить додаткову вартість. У ширшому аспекті під капіталом розуміється цінність, яка приносить потік доходу [9, с. 239].

Як і будь-який інший нематеріальний об'єкт досліджень, інтелектуальний капітал важко піддається визначенню і не трактується однозначно. Внаслідок чого в науковій економічній літературі існують різні підходи до його аналізу, а саме: структурний, функціональний та термінологічний.

Перший підхід є найпоширенішим, його сутність полягає у визначенні інтелектуального капіталу через розкриття його структури. На підставі досліджень, проведених у шведській страховій і фінансовій компанії "Скандія" Л. Едвінссон та М. Мелоун виділили в межах інтелектуального капіталу "людський капітал" і "структурний капітал" (рис. 1).

Згідно із концепцією учених людський капітал — це сукупність знань, практичних навичок і творчих здібностей персоналу підприємства, які використовуються при виконанні його поточних завдань. Іншими його складовими є моральні цінності та філософія підприємства, культура праці та загальне ставлення до справи. Під структурним капіталом Л. Едвінссон та М. Мелоун розуміють філософію та процеси менеджменту, інформаційні системи, систему фінансових взаємовідносин, інструкції, положення, стандарти підприємства та іншу документацію, що дозволяє ефективно управляти виробництвом [5, с. 335]. Автори досить широко трактують інтелектуальний капітал, відносячи до нього фактично всі види ресурсів сучасної корпорації, які не підлягають традиційним оцінкам.

Б. Леонтьєв підходить до визначення інтелектуального капіталу через розкриття його структури та дає більш конкретизований перелік елементів даного капіталу. Під інтелектуальним капіталом того чи іншого суб'єкта він розуміє сукупність наявних у нього законних прав на результати його творчої діяльності, його природних і набутих інтелектуальних здібностей та навичок, а також нагромаджені ним бази знань і корисних відносин з іншими суб'єктами [8, с. 101].

О. Гапоненко запропонував структуру інтелектуального капіталу виділяючи три складові елементи — людський, організаційний та споживчий капітал, що більш прийнятні на мікроекономічному рівні (рис. 2).

Зовсім іншої думки щодо структури формування інтелектуального капіталу дотримується А.А. Чухно, виділяючи на макrorівні гуманітарний та інтелектуальний потенціал нації. Гуманітарний потенціал є більш широким поняттям і визначається рівнем фізичного та психологічного здоров'я нації, її соціального благополуччя, моральності, духовності, інтелектуального розвитку, психологічної єдності, гуманітарної активності. Інтелектуальний потенціал є складовою гуманітарного і включає в себе систему освіти, комп'ютерне забезпечення, систему зв'язку, бази даних, систему науки, інтелектуальну власність, а внаслідок активного свого використання він перетворюється на інтелектуальний капітал [13, с. 359]. Тобто вчений не виділяє в окремий структурний елемент людський капітал, але його складові простежуються як у гуманітарній, так й інтелектуальній компонентах.

У рамках функціонального підходу можна відзначити трактування, запропоноване



Рис. 1. Структура інтелектуального капіталу підприємства (за Л. Едвінссоном та М. Мелоуном)

Джерело: [5].

Ж.О. Шульгою. Автор зазначає, що "інтелектуальний капітал — окрема концепція всезагальної економічної категорії "капітал" та пропонує наступне формулювання: "Інтелектуальний капітал — це здатні створювати нову вартість інтелектуальні ресурси підприємства, представлені людським і машинним інтелектами, а також інтелектуальними продуктами, створеними ним самостійно або залученими зі сторони як засоби створення нової вартості" [14, с. 110].

Термінологічний підхід здійснено у праці Е. Брукінга "Інтелектуальний капітал". Автор визначає предмет дослідження як термін для позначення нематеріальних активів, без яких компанія не може існувати та розвивати конкурентні переваги [1, с. 30]. Однак, попри висвітлення такої важливої його характеристики, у цьому визначенні, окрім віднесення інтелектуального капіталу до нематеріальних активів, більше ніяк не розкривається його категоріальна економічна сутність.

Проаналізувавши наукові дослідження щодо функціонального змісту та формування структури інтелектуального капіталу, доречно виділити два основні положення відносно взаємозв'язку термінів "інтелектуального капіталу" та "людського капіталу".

Деякі науковці стверджують, що інтелектуальний капітал є інноваційно-інформаційною складовою людського капіталу. Як зазначає С. Вовканич [3, с. 19], людський капітал не може бути підсистемою інтелектуального капіталу, бо це пов'язано з порушенням прав на отримання необхід-



Рис. 2. Структура інтелектуального капіталу (за О. Гапоненком)

Джерело: [4, с. 97].

ної і повної інформації для розвитку особистості.

Проте більшість науковців, до яких належить і А. Колот, [7, с. 7—8], вважають, що поняття "інтелектуальний капітал" за змістом значно ширше, ніж поняття "людський капітал" і охоплює його змістові характеристики. Він пропонує наступну структуру інтелектуального капіталу: людський капітал, капітал організації та капітал взаємодії з інститутами ринку.

На нашу думку, ніякої суперечності у розумінні взаємної підпорядкованості людського та інтелектуального капіталу насправді не існує. Безсумнівно "особистий інтелектуальний капітал" є складовою "людського капіталу", адже саме людина є носієм інтелекту. Однак, у процесі трудової діяльності, під час виробництва товарів і послуг, "особистий інтелектуальний капітал" стає безособовим і перетворюється в надбання організації чи нації в цілому, набуваючи форми "організаційного капіталу", який, в свою чергу, в ході споживання продукції може стати основою створення "споживчого капіталу". "Інтелектуальний капітал нації" має здатність зберігатись і накопичуватись, а тому стає джерелом формування "особистого інтелектуального капіталу" наступних поколінь. Тому, на наш погляд, поняття "людський капітал" і "інтелектуальний капітал" доцільно розглядати у їх взаємодії на особистісному, мікро- та макро- рівнях на основі відтворювального підходу, суть якого можна представити наступною схемою (рис. 3).

ВИСНОВКИ

Отже, інтелектуальний капітал — це професійні, наукові й повсякденні знання, накопичений досвід, творчі, організаційні і лідерські здібності працівників, що в процесі суспільного виробництва трансформуються в інтелектуальну власність, інфраструктурні, ринкові та інші нематеріальні активи, що використовуються фірмою для виготовлення конкурентоспроможних товарів і послуг для отримання доходу.

Формування та накопичення інтелектуального капіталу можливе лише при забезпеченні процесу інтелектуалізації людського капіталу, під яким розуміється процес поступового підвищення інтелектуального рівня людського капіталу на основі синтезу інформації, знань, умінь та навичок окремого індивіда, що відбувається для відповідності сучасним умовам та отримання соціально-економічного ефекту від їх застосування. Інтелектуальний капітал є домінантою економічного розвитку. Процеси його відтворення, нагромадження та управління ним визначають перспективи й орієнтири науково-технічного прогресу, створення новітніх видів виробництв.

Література:

1. Брукинг Э. Интеллектуальный капитал / Э. Брукинг. — СПб.: Питер, 2001. — 288 с.
2. Великий тлумачний словник сучасної української мови / уклад. В. Бусел. — К.: ВТФ "Перун", 2003. — 1440 с.
3. Вовканич С.І. Людський та інтелектуальний капітал в економіці знань / С.І. Вовканич, Л.К. Семів // Вісник НАН України. — 2008. — № 3. — С. 13—23.
4. Гапоненко А.Л. Управление знаниями. Как превратить знания в капитал / А.Л. Гапоненко, Т.М. Орлова. — М.: Эксмо, 2008. — 400 с.
5. Эдвинсон А. Интеллектуальный капитал. Определенные истинной стоимости компании / А. Эдвинсон, М. Мэлоун; под ред. В. Иноземцева. — М., 1999. — 450 с.
6. Економічний словник-довідник / ред.-уклад. С.В. Мочерний. — К.: Феміна, 1995. — 368 с.
7. Колот А. Інноваційна праця та інтелектуальний капітал у системі факторів формування економіки знань / А. Колот // Україна: аспекти праці. — 2007. — № 4. — С. 4—9.
8. Леонтьев Б.Б. Цена интеллекта. Интеллектуальный капитал в российском бизнесе / Б.Б. Леонтьев. — М.: Издательский центр "Акционер", 2002. — 200 с.
9. Словарь современной экономической теории / науч. ред. А.Г. Пивоваров. — М.: ИНФРА-М, 1997. — 608 с.



Рис. 3. Відтворення інтелектуального капіталу нації в процесі соціально-економічної діяльності людини

Розробка автора.

10. Стюарт Томас А. Интеллектуальный капитал. Новый источник богатства организаций / Т. А. Стюарт; перевод с англ. В. Ноздриной. — М.: Поколение, 2007. — 368 с.

11. Философский Энциклопедический словарь / сост. С. С. Аверинцев и др. — 2-е изд. — М.: Сов. Энциклопедия, 1989. — 815 с.

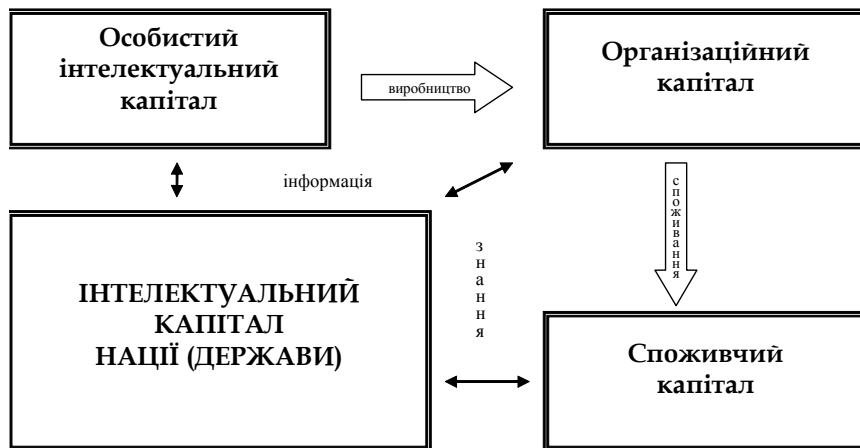
12. Чекан І.А. Розвиток інтелектуального капіталу нації як основа конкурентноздатності України / І.А. Чекан // Вісник Донецького національного університету, Серія В: Економіка і право. Вип. 1. — 2008. — № 2. — С. 90—97.

13. Чухно А.А. Постіндустріальна економіка: теорія, практика та її значення для України / А.А. Чухно. — К.: Логос, 2003. — 632 с.

14. Шульга Ж.О. Інтелектуальний капітал як об'єктивна економічна категорія / Ж.О. Шульга // Вісник Бердянського університету менеджменту і бізнесу. — 2010. — № 2 (10). — С. 106—111.

References:

1. Brooking, E. (2001), Intellectual Capital, Peter, St. Petersburg, Russia.
2. Busel, B. (2003), Great Dictionary of the modern Ukrainian language, WTF "Perun", Kiev, Ukraine.
3. Vovkanych, S. Y. and Semiv, L. K. (2008), "Human and intellectual capital in the knowledge economy", Bulletin of the NAS of Ukraine, vol. 3, pp. 13—23.
4. Gaponenko, A. L. and Orlov, T. M. (2008), Knowledge Management. How to turn knowledge into capital, Penguin Books, Moscow, Russia.
5. Edvinsson, L. and Malone, M. (1999), Intellectual capital. Determining the true value of the company, Moscow, Russia.
6. Mocherny, S. V. (1995), Economics Dictionary, Femina, Kiev, Ukraine.
7. Kolot, A. (2007), "Innovative labour and intellectual capital in the system factors of the knowledge economy", Ukraine: Aspects of labour, vol. 4, pp. 4—9.
8. Leontiev, B. B. (2002), Price intelligence. Intellectual capital in the Russian business, Publishing Centre "Aktioner", Moscow, Russia.
9. Pivovarov, A. G. (1997), Dictionary of modern economic theory, INFRA-M, Moscow, Russia.
10. Stuart, T. A. (2007), Intellectual Capital. New source of wealth of organizations, Generation, Moscow, Russia.
11. Averincev, S. S. (1989), Philosopher's Collegiate Dictionary, 2nd ed, Sov. Encyclopedia, Moscow, Russia.
12. Chekan, I. (2008), "The development of the intellectual capital of the nation as a basis for competitiveness of Ukraine", Bulletin of Donetsk National University, Series B: Economics and Law, vol. 2, pp. 90—97.
13. Chukhno, A. A. (2003), Post-industrial economy: theory, practice and its importance for Ukraine, Logos, Kiev, Ukraine.
14. Shulga, A. J. (2010), "Intellectual capital as an objective economic category", Journal of Berdyansk University of Management and Business, vol. 2 (10), pp. 106—111.

Стаття надійшла до редакції 31.05.2014 р.

УДК 336.1

О. Ю. Коваленко,

к. е. н., вчитель економіки, Миколаївський економічний ліцей №2 Миколаївської міської ради Миколаївської області, Миколаїв, Україна

СУЧАСНІ ТЕНДЕНЦІЇ ТА ПЕРСПЕКТИВИ ГРОШОВО-КРЕДИТНОЇ ПОЛІТИКИ В УКРАЇНІ

О. Kovalenko,

candidate of economic sciences, the teacher of economics at the Nikolayev economic lyceum №2 of the Nikolayev city council of the Nikolayev area, Nikolayev, Ukraine.

MODERN LINES AND PROSPECTS OF A MONETARY POLICY IN UKRAINE

Досліджено праці українських вчених щодо ефективності проведення грошово-кредитної політики в Україні, в яких визначено важливість інфляційного таргетування, застосування політики гнучкого валютного курсу, використання зарубіжного досвіду функціонування грошово-кредитної системи, зокрема Франції та Великобританії. З'ясовано, що більшість вчених схиляються до думки про необхідність розробки у згаданому напрямі узгодженого плану дій Національного банку України, Кабінету Міністрів України, інших міністерств та відомств тощо. Проаналізовано сучасний стан, тенденції розвитку та проблеми фінансової системи країни. Розроблено практичні рекомендації стосовно її стабілізації і забезпечення прискорення темпів економічного зростання. Доведено необхідність утримання приросту індексу споживчих цін, підвищення облікової ставки Національного банку України, мобілізації тимчасово вільних коштів населення за допомогою випуску депозитних сертифікатів, кредитування комерційними банками реального сектору економіки та розвитку сфери безготівкових розрахунків.

Works of Ukrainian scientists about realization of a monetary policy in Ukraine in which necessity of planning of inflation is specified, uses of a policy of the flexible rate of exchange, foreign experience concerning stabilization of a financial system of the country, in particular France and the Great Britain, are investigated. It is found out, that the majority of scientists tend to opinion on necessity of working out in the given direction of the coordinated plan of action of National bank of Ukraine, the Cabinet of Ukraine, other ministries and departments etc. The modern condition, tendencies of development and a problem of financial safety of the country is analyzed. Practical recommendations concerning its stabilization and support of acceleration of rates of economic development are developed. Necessity of delay of a gain of a consumer price index, increase of a discount rate of national bank of Ukraine, mobilization of temporarily free money of the population by means of release of depositary certificates, crediting by commercial banks of real sector of economy, development of a direction of non-cash payments, is proved.

Ключові слова: грошово-кредитна політика, ефективність, Національний банк України, Кабінет Міністрів України, фінансова система країни, банківська система країни, економічне зростання.

Key words: monetary policy, efficiency, National bank of Ukraine, The cabinet of the ministers of Ukraine, Country's financial system, Banks's system of country, economic growth.

ПОСТАНОВКА ПРОБЛЕМИ УЗАГАЛЬНОМУ ВИГЛЯДІ

Соціально-економічне напруження в Україні, несприятлива зовнішньоекономічна кон'юнктура та низький зовнішній попит на вітчизняні товари і послуги, які склалися у 2013—2014 роках, спричинили погіршення ситуації у її фінансовій системі. Через відплив капіталу за фінансовим рахунком платіжного балансу значно скоротився обсяг міжнародних резервів та загальний обсяг державного фінансування, що негативно вплинуло на конкурентоспроможність національної економіки.

За офіційними даними [1], дефіцит платіжного балансу країни станом на початок 2014 року становив 3,7 млрд дол. США, а скорочення міжнародних резервів у березні місяці порівняно із січнем 2014 року відбулося на 5,3 млрд дол. США і склало 15,1 млрд дол. За вищевказаний період недовіра населення до банківської системи стала причиною зменшення суми коштів на бан-

ківських рахунках в національній валюті на 32,3 млрд грн., в іноземній — на 3,1 млрд дол. США та однією з причин уповільнення економічної активності.

Зазначені та інші проблеми фінансової системи країни вимагають ефективної грошово-кредитної політики, спрямованої на відновлення фінансової стабільності у державі, підтримання банківської системи та зменшення залежності економіки України від зовнішніх джерел фінансових ресурсів.

АНАЛІЗ ОСТАННІХ ДОСЛІДЖЕНЬ І ПУБЛІКАЦІЙ

У сучасних умовах проблема розробки та реалізації ефективної грошово-кредитної політики привертає увагу відомих українських вчених, таких, як Метлушко О.В. [2], Чайковська І.В. [3], Клименко О.І. [4], Андреева О.В. [5], Коцацький В.П. [6], Стецько А.І. [7], Волкова В.В. [8], Блащук Т.І. [15], Ревега Н.П. [15] і ін.

Досліджуючи порядок розроблення та прийняття основних засад грошово-кредитної політики України

Метлушко О.В. зазначає, що визначення основних орієнтирів грошово-кредитної політики, таких як інфляція, зайнятість, платіжний баланс, економічний розвиток, не можуть вирішуватись лише Національним банком України, який має вплив виключно на пропозицію грошей. На думку автора, зазначені проблеми можуть вирішуватись лише спільно Урядом і Національним банком України [2].

Подібної думки дотримується Чайковська І.В. [3], яка вважає суттєвим чинником удосконалення грошово-кредитної політики запровадження принципу плановості, що передбачає прийняття єдиного плану, а саме: основних засад грошово-кредитної політики. Він має являти собою узгоджений план дій Уряду і Національного банку України щодо встановлення єдиного державного режиму реалізації грошово-кредитної політики. Вона стверджує, що цьому сприятиме і прийняття Кабінетом Міністрів України постанови про координацію діяльності міністерств і відомств у межах реалізації основних засад грошово-кредитної політики.

Клименко О.І. [4] аргументовано доводить, що побудова майбутньої стратегії грошово-кредитної політики України повинна базуватись на адекватній оцінці стану економіки, її об'єктивних тенденцій, ступенях розвитку банківської системи, фондового ринку, інституційного забезпечення монетарної політики та розвиненості її інструментів, характеру взаємозв'язків макроекономічних і монетарних параметрів тощо. Автор підкреслює, що у процесі розроблення грошово-кредитних стратегій необхідна тісна взаємодія Ради та Правління Національного банку України, Кабінету Міністрів України, Міністерства економічного розвитку і торгівлі України та Міністерства фінансів України.

Критичний аналіз сучасної грошово-кредитної політики України здійснила Андреева О.В. [5], яка визначає сьогоденні пріоритети монетарної політики Національного банку України не відповідними реаліям економіки країни, яка, за її словами, остається у стані "грошового голоду", а значить не може і не буде зростати і розвиватись. Вихід із такої ситуації вона бачить в інвестиційній активізації реального сектора економіки, в послабленні адміністративного тиску на механізм реалізації грошово-кредитної політики, в інфляційному таргетуванні, у застосуванні політики гнучкого валютного курсу, а також у посиленні ролі науки в політиці і економіці. Одним з дієвих інструментів збільшення інвестиційної активності, за дослідженням вченого, є "...послідовне зниження облікової ставки Національного банку України, що створить потенційну можливість для кредитування економіки і оздоровлення банківської системи".

Кодацький В.П. [6], вивчаючи грошово-кредитні системи країн Європейського Союзу, стверджує, що одним з напрямів функціонування грошово-кредитної системи України є використання: британського досвіду функціонування банкірських будинків і департаменту гарантії експортних кредитів; досвіду діяльності спеціальних кредитних інститутів Франції; в) фінського досвіду діяльності Фондів індустріалізації, кредитування експорту, регіонального розвитку.

На необхідність запровадження на певний період дію валютного коридору, який надасть чіткий сигнал усім економічним агентам про тверді наміри Національного банку України обмежити діапазон змін обмінного курсу та збільшенні пропозиції іноземної валюти на внутрішньому валютному ринку і скороченні попиту на неї наголошує Стецько Л.І. [7]. Автор заявляє про "...чітку позицію про незмінність головного орієнтира монетарної політики, спрямованої на підтримання валютного курсу на стабільному рівні".

На особливу увагу заслуговує дослідження Волкової В.В. [8], яка доводить, що неможливо отожднювати такі поняття, як "грошово-кредитна політика" і "грошово-кредитне регулювання" та обґрунтовує необхідність координації інструментів грошово-кредитної політики і

її цільової спрямованості на оздоровчі процеси у фінансовій системі країни через взаємодію з інструментами інших економічних політик (бюджетної, цінової, інвестиційної, структурної політики держави). Автор справедливо зазначає, що грошово-кредитна політика має якісний та кількісний вплив на економічне зростання у державі. Якісний вплив — це вплив на розвиток економіки у цілому, а кількісний — на окремі економічні процеси такі, як результати діяльності економічних агентів.

Незважаючи на наявність значних теоретичних напрацювань щодо розробки ефективної грошово-кредитної політики, ситуація, що склалася в Україні, потребує їх вдосконалення та підпорядкування цілей і завдань грошово-кредитної політики одній глобальній меті — забезпечення стабільного соціально-економічного розвитку та зміцнення конкурентоспроможності нашої держави на внутрішньому та зовнішньому ринках.

ПОСТАНОВКА ЗАВДАННЯ

Метою статті є дослідження теоретичних та методичних засад щодо формування ефективних механізмів реалізації грошово-кредитної політики в Україні та розробка практичних рекомендацій щодо їх вдосконалення. Теоретичним підґрунтям для її написання стали наукові праці вітчизняних учених, законодавчо-нормативні акти України щодо грошово-кредитного регулювання, офіційні статистичні дані Національного Банку України та Державного комітету статистики України. Методологічною основою дослідження є методи системного підходу, а також методи порівняння, аналізу та синтезу інформації.

РЕЗУЛЬТАТИ ДОСЛІДЖЕНЬ

Грошово-кредитна політика (monetary policy) — це комплекс заходів у сфері грошового обігу та кредиту, спрямованих на забезпечення стабільності грошової одиниці України шляхом використання визначених Законом "Про Національний банк України" засобів і методів. Відповідно до ст. 25 Закону України "Про Національний банк України" основними економічними засобами та методами грошово-кредитної політики є регулювання обсягу грошової маси через: 1) визначення та регулювання норм обов'язкових резервів для комерційних банків; 2) процентну політику; 3) рефінансування комерційних банків; 4) управління золотовалютними резервами; 5) операції з цінними паперами (крім цінних паперів, що підтверджують корпоративні права), у т. ч. з казначейськими зобов'язаннями, на відкритому ринку; 6) регулювання імпорту та експорту капіталу; 7) емісію власних боргових зобов'язань і операції з ними [9].

Щорічно Радою Національного Банку України розробляється головний документ грошово-кредитної політики "Основні засади грошово-кредитної політики", в якому визначаються результати її реалізації за попередній рік, цілі і завдання на наступний рік та середньострокову перспективу. Пріоритетною метою грошово-кредитної політики, згідно даного документу, є досягнення та підтримка цінової стабільності у державі, а головним критерієм успішності її проведення розглядається підтримання у середньостроковій перспективі (від 3 до 5 років) низьких стабільних темпів інфляції, що вимірюються індексом споживчих цін [10].

У цілому структура вищезазначеного документу згідно з "Порядком розроблення Основних засад грошово-кредитної політики та здійснення контролю за її проведенням" [10] має містити:

1) стислий огляд стану та основних тенденцій розвитку економіки України, її фінансової та грошово-кредитної сфер;

2) очікувані зміни зовнішніх та внутрішніх економічних чинників та їх вплив на стан грошово-кредитного ринку;

3) основні прогностичні показники економічного розвитку на наступний рік та середньостроковий період;



Рис. 1. Індекс споживчих цін (ІСЦ)

4) окреслення основних ризиків та загроз щодо забезпечення цінової стабільності, ефективного функціонування фінансових ринків та розвитку економіки;

5) основні прогностичні показники розвитку грошово-кредитної сфери на наступний рік та середньостроковий період;

6) завдання та цільові орієнтири грошово-кредитної політики на наступний рік та середньостроковий період;

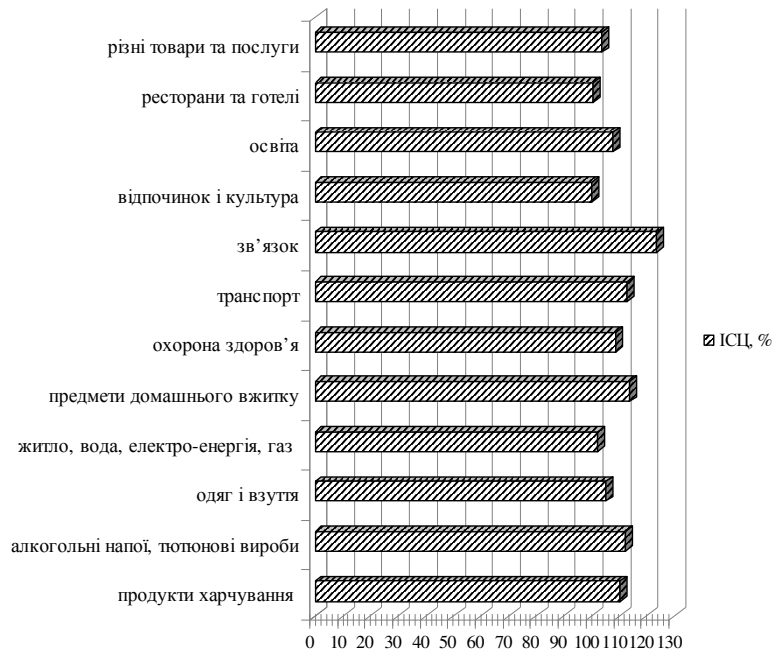
7) основні принципи, напрями діяльності Національного банку України стосовно забезпечення реалізації визначених цілей та завдань грошово-кредитної політики.

Досягнення кінцевих цілей грошово-кредитної політики пов'язано з ключовими цілями загальноекономічної політики такими, як зростання валового внутрішнього продукту (ВВП), наповнення державного бюджету, забезпечення зайнятості населення та економічної стабільності. Проміжні цілі грошово-кредитної політики такі як зростання активності платіжного балансу, збільшення обсягу золотовалютних резервів та інвестицій, підвищення валютного курсу гривні, мають сприяти досягненню кінцевих цілей. Тактичними цілями грошово-кредитної політики є послаблення темпів інфляції та посилення купівельної спроможності національної валюти [8, с. 54].

Виходячи з того, що у 2014 році Україна зазнала значних політичних та економічних потрясінь, її грошово-кредитна політика має охопити комплекс радикальних заходів щодо відновлення фінансової системи, зокрема ефективного функціонування банківської системи в умовах цінової стабільності.

Треба сказати, що у першому кварталі 2014 року загальний обсяг кредитів, наданих Національним банком комерційним банкам становив 63,1 млрд грн., а обсяг викуплених у них цінних паперів — 25,3 млрд грн. (сума за номінальною вартістю), тоді як обсяг продажів лише 1,0 млрд грн. Водночас, зростанню кореспондентських рахунків комерційних банків сприяло пом'якшення вимог до них щодо формування обов'язкових резервів. При цьому обсяг обов'язкових резервів, які комерційні банки мають формувати на окремому рахунку у Національному банку України зменшився на 5,3 млрд грн. — до 5,6 млрд грн. [11].

Зазначимо, що масштабна підтримка банківської системи, що здійснювалася Національним Банком України на початку 2014 року з метою забезпечення

своєчасного виконання зобов'язань банків перед вкладниками, проведені органами державної виконавчої влади заходи цінового та тарифного регулювання окремих видів продукції, товарів і послуг, сприяли підвищенню темпів інфляції. Так, індекс споживчих цін в Україні станом на травень 2014 року, за офіційними даними, склав 110,5%, що на 10% більше, ніж у грудні 2013 року [12] (рис. 1). Це означає, що першочерговим завданням Національного банку України на даному етапі є утримання приросту індексу споживчих цін.

Для стабілізації обмінного курсу гривні виникає необхідність у підвищенні Національним банком України облікової ставки, яка є одним з монетарних інструментів, що дозволяє встановити для комерційних банків та інших суб'єктів грошово-кредитного ринку орієнтир щодо вартості залучених та розміщених грошових коштів та ставки за кредитами овернайт для комерційних банків, яка надається на найкоротший термін — до наступного робочого дня. Цей вид кредиту комерційні банки використовують для підтримки своєї ліквідності з метою виконання економічних нормативів Національного банку України.

Зниженню тиску суспільно-політичних подій на обмінний курс гривні сприятиме випуск Національним банком України депозитних сертифікатів. Це забезпечить мобілізацію тимчасово вільних коштів населення та скорочення обсягу готівки поза банківською сферою. Якщо вартість зазначених фінансових документів буде змінною величиною у національній валюті, яка індексується у залежності від офіційного курсу банківських металів, вони будуть досить привабливими для населення незважаючи на наявність інфляційних процесів в економіці.

Особливої актуальності набуває відновлення в країні темпів економічного зростання, оскільки у 2013 році зафіксовано нульовий приріст реального ВВП порівняно з 2012 роком (рис. 2), а дефіцит Державного бюджету України у 2013 році становив 4,4% ВВП [15].

За період з 2013 по 2014 рік відбулися суттєві зміни у співвідношенні основних джерел формування ВВП, а показники зовнішньоекономічної діяльності демонстрували зниження експорту та імпорту товарів і послуг. За 2013 р. обсяги експорту скоротилися на 8,8 %, імпорту — на 5,9 %. Причому зменшення обсягів імпорту відбулося передусім за рахунок скорочення імпорту природного газу — майже на 5 млрд м³, що у вартісному вира-



Рис. 2. Динаміка ВВП України

женні призвело до скорочення імпорту на 2,5 млрд дол. США. Це зумовило негативний вплив на формування ВВП через зменшення обсягу запасів матеріальних оборотних коштів як складника валового нагромадження на понад 9 млрд грн. [13, с. 12].

Ситуація ускладнюється тим, що обсяги промислового виробництва у першому кварталі 2014 року знизилися на 5%, причому найбільше зниження було зафіксовано в експортоорієнтованих галузях [14]. За таких умов вкрай необхідним є кредитування комерційними банками реального сектора економіки зі зниженням процентних ставок за кредит.

Однією з ефективних передумов економічного зростання є подальший розвиток сфери безготівкових розрахунків. За дослідженням українських вчених [15], друк кожної двогривенної купюри обходиться державі в 70 коп., якщо врахувати витрати на її зберігання, інкасацію, то собівартість виходить вище 30% номіналу вартості самої купюри. Якщо б рівень безготівкових розрахунків в Україні досяг європейського (80—90% від загального обсягу розрахунків), держава отримала б додатково 35—50 млрд гривень вільних коштів, які можна було б направити в реальну економіку і на соціальні програми.

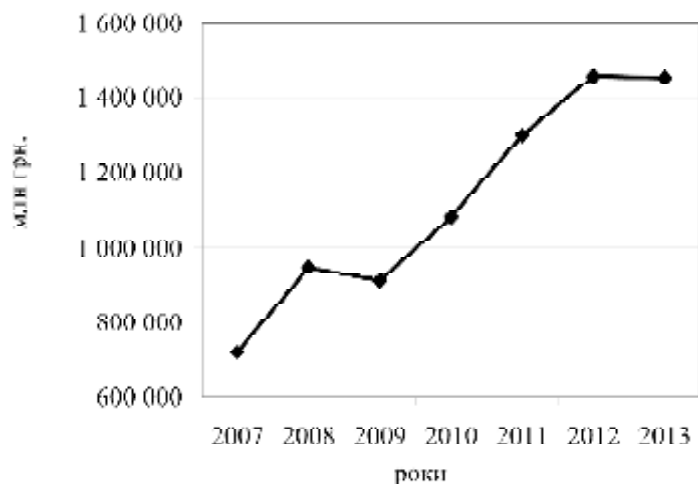
Розвиток сфери безготівкових розрахунків скорочує потребу в оборотності готівкових коштів у державі та сприяє нагромадженню грошової маси у межах банківської системи, що, у свою чергу підвищує її ліквідність. Зважаючи на те, що попередньо зазначені заходи зі стабілізації фінансової системи України, а саме: підвищення Національним банком України облікової ставки і ставки за кредитами овернайт для комерційних банків, зниження процентних ставок за кредит, можуть мати наслідком зниження ліквідності комерційних банків, розвиток сфери безготівкових розрахунків нейтралізує цей негативний вплив.

Для підвищення конкурентоспроможності національної економіки України необхідним є створення зони вільної торгівлі з Європейським Союзом (ЄС), де перевага буде надаватися ринкам продукції сільського господарства, харчової промисловості, машинобудування тощо. Приведення якості вітчизняної продукції до стандартів ЄС сприятиме підвищенню попиту на неї, що є важливим чинником економічного зростання.

ВИСНОВКИ З ДАНОГО ДОСЛІДЖЕННЯ

У сучасних дослідженнях наголошується на необхідності узгодженого плану дій Уряду, Ради та Правління Національного банку України, Міністерства економічного розвитку і торгівлі України та Міністерства фінансів України для розробки ефективної грошово-кредитної політики, здатної забезпечити фінансову стабільність у державі. Важлива увага також приділяється аналізу та оцінці стану економіки, зокрема її фінансової системи, тенденцій розвитку фондового ринку тощо.

Крім того, у працях вчених йдеться про важливість інфляційного таргетування, застосування політики гнучкого валютного курсу, використання зарубіжного досвіду функціонування грошово-кредитної системи, зокрема Франції та Великобританії.

Повністю поділяючи думки вчених, треба додати, що для стабілізації фінансової системи країни та забезпечення прискорення темпів економічного зростання потрібно:

- 1) утримати приріст індексу споживчих цін;
- 2) підвищити облікову ставку Національного банку України;
- 3) мобілізувати тимчасово вільні кошти населення за допомогою випуску депозитних сертифікатів;
- 4) кредитувати комерційними банками реальний сектор економіки;



Рис. 3. Динаміка обсягів промислового виробництва України (у % до попереднього року)

5) розвивати сферу безготівкових розрахунків.

Для створення можливостей забезпечення стабільного економічного розвитку України необхідним є створення та розвиток зони вільної торгівлі з ЄС, що забезпечить вихід вітчизняної продукції на світовий ринок. Передумовою успіху у цьому напрямі буде вдосконалення чинного законодавства України щодо митно-тарифного регулювання та підвищення якості вітчизняної продукції до стандартів ЄС.

Перспективи подальших розвідок у даному напрямі полягають у вдосконаленні теоретико-методологічних положень грошово-кредитного регулювання та вивченні зарубіжного досвіду забезпечення стабілізації фінансової системи країни.

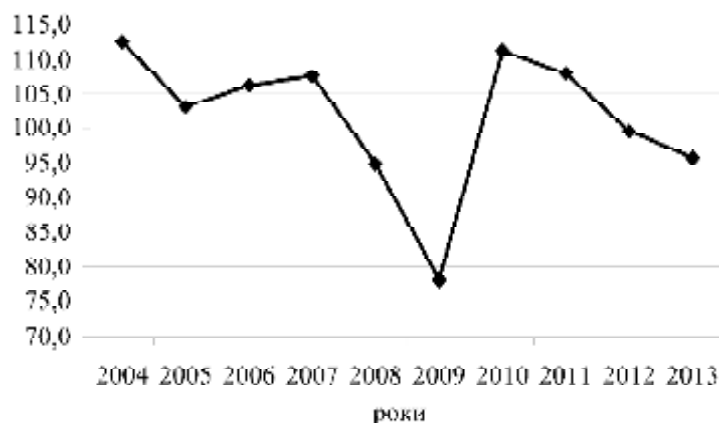
Література:

1. Основні засади грошово-кредитної політики на 2014 рік [Електронний ресурс]. — Режим доступу: <http://bank.gov.ua/control/uk/index>
2. Метлушко О.В. Основні засади грошово-кредитної політики: проблеми та перспективи / О.В. Метлушко [Електронний ресурс]. — Режим доступу: <http://ecj.oa.edu.ua/articles/2013/n23/59.pdf>
3. Чайковська І.В. Сучасна грошово-кредитна політика України та напрями її вдосконалення / І.В. Чайковська [Електронний ресурс]. — Режим доступу: <http://libfor.com/index.php?newsid=2254>
4. Клименко О.І. Об'єктивна необхідність удосконалення монетарної політики України в сучасних умовах // О.І. Клименко [Електронний ресурс]. — Режим доступу: <http://www.academy.gov.ua/ej/ej13/txts/Klimenko.pdf>
5. Андрєєва О.В. Грошово-кредитна політика Центробанку і сучасний розвиток національної економіки / О.В. Андрєєва // Електронне наукове фахове видання "Ефективна економіка" включено до переліку наукових фахових видань України з питань економіки. [Електронний ресурс]. — Режим доступу: <http://www.economy.nauka.com.ua/?op=1&z=2754>
6. Кодацький В.П. Грошово-кредитні системи країн Європейського Союзу / В.П. Кодацький [Електронний ресурс]. — Режим доступу: <http://firearticles.com/groshovo-kreditna-politika-ta-systema/16-groshovo-kreditni-sistemi-krayin-yevropejskogo-soyuzu-v-p-kodackij.html>
7. Стецько Л.І. Грошово-кредитна політика як засіб подолання фінансово-економічної кризи / Л.І. Стецько // Науковий вісник НЛТУ України 2010 р. — № 20.12. — С. 256—259.
8. Волкова В.В. Особливості використання інструментів грошово-кредитної політики у сучасних умовах / В.В. Волкова // Економіка і організація управління. Вип. №1 (11). — 2002. — С. 52—61.
9. Про Національний банк України // Закон України від 20.05.1999 р. № 679 — XIV [Електронний ресурс]. — Режим доступу: <http://zakon4.rada.gov.ua/laws/show/679-14>
10. Порядок розроблення Основних засад грошово-кредитної політики та здійснення контролю за її проведенням. Затверджено Рішенням Ради Національного банку України від 05.09.2012 № 21 [Електронний ресурс]. — Режим доступу: <http://zakon2.rada.gov.ua/laws/show/v0021500-12>
11. Монетарний огляд Генерального департаменту грошово-кредитної політики Національного банку України за I квартал 2014 року [Електронний ресурс]. — Режим доступу: <http://bank.gov.ua/doccatalog/document?id=7682362>
12. Державний комітет статистики України [Електронний ресурс]. — Режим доступу: <http://www.ukrstat.gov.ua/>
13. Системна криза в Україні: передумови, ризики, шляхи подолання: аналіт. доп. / Я.А. Жаліло, К.А. Кононенко, В.М. Яблонський [та ін.]; за заг. ред. Я.А. Жаліла. — К.: НІСД, 2014. — 132 с.

14. Офіційний сайт Національного банку України. Статистика [Електронний ресурс] — Режим доступу: http://bank.gov.ua/control/uk/publish/article?art_id=65162&cat_id=36674

15. Блашук Т.І. Розвиток безготівкових розрахунків в Україні / Т.І. Блашук, Н.П. Ревега [Електронний ресурс]. — Режим доступу: <http://nauka.kushnir.mk.ua/?p=69801>

References:

1. National bank of Ukraine (2014), "Basic principles of monetary policy in 2014", available at: <http://bank.gov.ua/control/uk/index> (Accessed 21 July 2014).
2. Metlushko, O.V. (2013), "Basic principles of monetary policy: problems and prospects", *Naukovi zapysky Natsional'noho universytetu "Ostroz'ka akademiia" seriia "Ekonomika"*, [online], vol.23, available at: <http://ecj.oa.edu.ua/articles/2013/n23/59.pdf> (Accessed 21 July 2014).
3. Chajkovs'ka, I.V. (2014), "The current monetary policy of Ukraine and areas of improvement", *Suchasni tendentsii finansovoho rynku 2014*, [online], available at: <http://libfor.com/index.php?newsid=2254> (Accessed 21 July 2014).
4. Klymenko, O.I. (2011), "The objective necessity of improving Ukraine's monetary policy in the current environment", *Derzhavne upravlinnia: teoriia ta praktyka*, [online], vol.1, available at: <http://www.academy.gov.ua/ej/ej13/txts/Klimenko.pdf> (Accessed 21 July 2014).
5. Andrieieva, O.V. (2014), "The monetary policy of the Central Bank and the modern development of the national economy", *Efektivna ekonomika*, [online], vol.2, available at: <http://www.economy.nauka.com.ua/?op=1&z=2754> (Accessed 21 July 2014).
6. Kodats'kyj, V.P. (2009), "Monetary system of the European Union", *Ekonomika. Finansy. Pravo*, [online], vol.9, available at: <http://firearticles.com/groshovo-kreditna-politika-ta-systema/16-groshovo-kreditni-sistemi-krayin-yevropejskogo-soyuzu-v-p-kodackij.html> (Accessed 21 July 2014).
7. Stets'ko, L.I. (2010), "Monetary policy as a means of overcoming the financial crisis", *Naukovyj visnyk NLTU Ukrainy*, vol. 20, pp. 256—259.
8. Volkova, V.V. (2002), "Features of using instruments of monetary policy in the current conditions", *Ekonomika i orhanizatsiia upravlinnia*, vol. 1 (11), pp. 52—61.
9. The Verkhovna Rada of Ukraine (1999), *The Law of Ukraine "On the National Bank of Ukraine"*, available at: <http://zakon4.rada.gov.ua/laws/show/679-14> (Accessed 21 July 2014).
10. National Bank of Ukraine (2012), "The procedure for drafting the Basic principles of monetary policy and monitoring its implementation", available at: <http://zakon2.rada.gov.ua/laws/show/v0021500-12> (Accessed 21 July 2014).
11. National Bank of Ukraine (2014), "Monetary Review the General Department of the monetary policy of the National Bank of Ukraine for I quarter 2014", available at: <http://bank.gov.ua/doccatalog/document?id=7682362> (Accessed 21 July 2014).
12. State Statistics Committee of Ukraine (2014), *Statistical information*, available at: <http://www.ukrstat.gov.ua/> (Accessed 21 July 2014).
13. Zhalilo, Ya. A. Kononenko, K. A. and Yablons'kyj, V. M. (2014), *Systemna kryza v Ukraini: peredumovy, ryzky, shliakhy podolannia [System crisis in Ukraine: background, risks, ways to overcome]*, NISD, Kyiv, Ukraine.
14. National Bank of Ukraine (2014), *Statistical information*, available at: http://bank.gov.ua/control/uk/publish/article?art_id=65162&cat_id=36674 (Accessed 21 July 2014).
15. Blaschuk, T.I. and Reveha, N.P (2013), "The development of non-cash payments in Ukraine", available at: <http://nauka.kushnir.mk.ua/?p=69801> (Accessed 21 July 2014).

Стаття надійшла до редакції 01.06.2014 р.

*М. В. Гронська,
к. е. н., старший викладач кафедри маркетингу,
Одеська державна академія будівництва та архітектури, м. Одеса*

ОСОБЛИВОСТІ МАРКЕТИНГОВОЇ ДІЯЛЬНОСТІ БУДІВЕЛЬНОГО ПІДПРИЄМСТВА

*M. Gronska,
PhD, lecturer, Department of Marketing, Odessa State Academy of Civil Engineering and Architecture, Odessa*
FEATURES OF THE MARKETING WORK IN THE BUILDING ENTERPRISE

У роботі розглянуто особливості організації маркетингу у будівельній організації з урахуванням специфіки діяльності таких підприємств. Після розгляду особливості будівельної галузі було визначено загальні риси маркетингового менеджменту на будівельних підприємствах. Зокрема це індивідуальний характер маркетингових досліджень, та необхідність наскрізного маркетингового супроводження процесу створення, експлуатації здачі в оренду і продажу об'єктів нерухомості, а також потреби у наявності широкого кола висококваліфікованих фахівців, здатних успішно виконувати маркетингові функції будівельної галузі, відповідної маркетингової інфраструктури.

Формування конкурентних переваг будівельного підприємства можливе лише за умови застосування маркетинг-міксу, оскільки потенціал будівельного підприємства залежить не тільки від організаційно-виробничих факторів, а й від умінь пристосуватися до зовнішнього середовища.

In the article there were considered some features of the marketing activities in the building company according to the specificity of such enterprises, and also there were determined common characteristics of the marketing management in the enterprises of the building industry branch.

The general features of marketing management in construction enterprises, allowing for the construction industry. In particular, it is the individual nature of marketing research, and the need to support the marketing of through the process of creating, operating, leasing and sale of real estate, as well as the need for the wide range of highly qualified professionals able to successfully perform marketing functions of the construction industry, appropriate marketing infrastructure.

Competitive advantages of building companies can be formed only if the application of the marketing mix as potential building enterprise depends not only on the organizational factors, but also on the ability to adapt to the environment.

Ключові слова: будівельна галузь, маркетинг будівельного підприємства, маркетингові дослідження, маркетинговий менеджмент, маркетинг-мікс.

Key words: construction industry, construction company marketing, market research, marketing of management, marketing-mix.

ПОСТАНОВКА ПРОБЛЕМИ

Будівельна галузь — невід'ємна частина системи економічних відносин. Діяльність в цій галузі пов'язана з тим, що відбувається на ринках товарів, послуг, робочої сили, капіталу, цінних паперів, інвестиційних ресурсів, тощо. Важливою складовою будівельної галузі є ринок комерційної нерухомості.

Організація маркетингу в будівельній компанії має ряд особливостей, що визначаються специфікою діяльності такого роду підприємств. Будівельна компанія, будучи, по своїй суті, виробничою організацією, має кінцевий результат виробничого процесу у вигляді завершеного будівництвом об'єкта, який як товар не розглядається, але виступає в якості рекламного елемента. Товаром будівельної організації, запропонованим покупцеві у такому випадку виступає певний комплекс виробничих послуг, тобто будівельно-монтажних робіт, і компанія виступає на конкретному сегменті ринку як сервісне підприємство, висловлюючись мовою класичного маркетингу — підприємством, що виробляє послуги.

Отже, будівельна організація поєднує в собі одночасно характерні риси промислового підприємства та підприємства сфери обслуговування. Наслідком

цього є граничний характер маркетингу, що викликає необхідність комплексного підходу до його організації, і надає йому специфічні риси, не характерні як для виробничих, так і для сервісних підприємств.

АНАЛІЗ ОСТАННІХ ДОСЛІДЖЕНЬ І ПУБЛІКАЦІЙ

Велика кількість українських та закордонних вчених приділяють увагу дослідженню питань розвитку маркетингової діяльності у будівельній галузі. Загальні поняття маркетингу будівельних підприємств та напрямів здійснення маркетингових досліджень висвітлені, зокрема, в роботах В. Андрійчука, О. Біловодської, О. Білоруса, І.С. Степанова, Г.М. Тарасюка, А.І. Шваба, В.Я. Шайтанова, В.П. Пасічник, Е.Х. Арап, В.Я. Лівшиц. Діяльність операторів будівельного кластеру детально досліджена в роботах В.Г. Кузнецова.

ФОРМУЛЮВАННЯ ЦІЛЕЙ СТАТТІ

Будівельна галузь є одним із найважливіших елементів економічної системи. Від її розвитку залежить соціально-економічне становище держави, забезпечення населення необхідним житлом та розширене відтворення основного капіталу підприємств.

На даний час в Україні будівельна продукція як об'єкт маркетингу є найменш дослідженою, але разом з тим продається, купується, здається в оренду, а значить потребує відповідних маркетингових зусиль. Тому доцільним є застосування системи ефективного маркетингу в будівельній галузі — комплексу дій по створенню чи підвищенню привабливості об'єктів з точки зору існуючих потреб інвесторів, орендарів, покупців або інших цільових груп, які можуть використовувати дані об'єкти виходячи з цілей та завдань власної господарської діяльності.

ВИКЛАД ОСНОВНОГО МАТЕРІАЛУ ДОСЛІДЖЕНЬ

При організації маркетингової діяльності будівельного підприємства необхідно врахувати ряд особливостей, а саме: суб'єктивний фактор при виборі замовником підрядної будівельної організації, коли визначальним є рівень особистих стосунків керівників підприємств, попередній досвід спільної роботи, рекомендації спільних знайомих, матеріальна зацікавленість осіб, уповноважених приймати рішення про вибір підрядника; високий ступінь фінансових та іміджевих ризиків при виконанні будівельних робіт на об'єкті, кошторисна вартість якого порівняна з річним оборотом фірми; низька мобільність будівельної організації; яскраво виражений колективний характер роботи; необхідність диференційованого, максимально коректного підходу до підприємств-конкурентів.

З метою одержання найбільш достовірних даних щодо діяльності будівельного підприємства необхідно: при зборі вихідної інформації для подальшого аналізу користуватися максимально можливою кількістю не пов'язаних між собою джерел; мати на увазі, що офіційні статистичні дані по будівельному сектору, як правило, мають тенденцію:

- а) у бюджетній сфері — до завищення;
- б) у комерційній сфері — до зниження.

Для досягнення оперативності у зборі інформації і якості підготовки комерційної пропозиції збір інформації про потенційні будівельні об'єкти доцільно здійснювати на максимально ранніх стадіях реалізації проектів. Такими є винесення рішення інвестиційно-тендерної комісії і вихід розпорядження губернатора про проектування і будівництво об'єкта нерухомості. Це дозволяє завчасно оцінити можливості і доцільність участі підрядної будівельної організації в реалізації проекту; здійснити особистий контакт з замовником, або його представником, для отримання докладної інформації про вимоги по технології, організації, якості і термінах виконання робіт, обсяг та умови фінансування; на підставі наявної проектною документації виділити коло проблем в плані організації і технології виконання будівельних робіт, і запропонувати замовнику економічно обгрунтовані шляхи їх вирішення аж до внесення змін в архітектурно-планувальне завдання і навіть в готову проектну документацію; на стадії проектування підготувати, обгрунтувати і внести пропозиції по використанню в процесі будівництва своїх технологій і матеріалів, що в разі їх прийняття, гарантує отримання будівельного підяду.

Комерційна пропозиція має відображати реальні можливості будівельної організації, і при цьому бути максимально акцентованим на ті переваги, які отримує замовник, зробивши вибір на користь вашої підрядної організації.

Сьогодні серед особливостей будівельної галузі та, зокрема, ринку нерухомості, що визначають сутність концепції, моделей, бізнес-технологій маркетингової активності можна виділити наступні: відносно невелика кількість угод купівлі-продажу, оренди та ін.; обмежена кількість інституціональних продавців та покупців у порівнянні з роздрібною системою продажу товарів споживчого попиту величезною кількістю кінцевих споживачів; великі обсяги інвестицій у будівництво та реконструкцію об'єктів комерційної нерухомості; відсутності достатньо відкритої інформації про угоди купівлі-

продажу чи оренди об'єктів, що пов'язано з конфіденційним характером цих угод; тривалий час проектування, спорудження, реконструкції, існування об'єктів, висока вартість робіт; непереміщуваність об'єктів комерційної нерухомості; неоднорідність ринку комерційної нерухомості; характерні особливості попиту на ринку комерційної нерухомості та потреб споживачів; характерні особливості життєвого циклу.

Розглянувши особливості будівельної галузі, можна виділити загальні риси маркетингового менеджменту на будівельних підприємствах: персональний характер стосунків постачальників і споживачів будівельних послуг; висока значимість маркетингових досліджень як важливої передумови успішності будівельних послуг; індивідуальний характер маркетингових досліджень; необхідність наскрізного маркетингового супроводження процесу створення, експлуатації, здачі в оренду і продажу об'єктів нерухомості; необхідність орієнтації на потреби і попит первинних споживачів послуг; багатовекторність напрямків задоволення потреб: інвестори, девелопери, користувачі об'єктів, кінцеві споживачі, потреби у наявності широкого кола висококваліфікованих фахівців, здатних успішно виконувати маркетингові функції будівельної галузі, відповідної маркетингової інфраструктури.

Принциповим питанням маркетингового менеджменту в будівництві є питання про те, що вважати первинним на ринку підрядних будівельних робіт: пропозицію послуг підрядника (конкурсні торги) чи пропозицію готової будівельної продукції.

Залежно від цього структура маркетингової діяльності підрядної будівельної організації може бути вбудована в наступній послідовності:

- 1) маркетинг інвестиційних пропозицій;
- 2) маркетинг інвестиційних проектів;
- 3) маркетинг конкурентів;
- 4) маркетинг виконавців;
- 5) маркетинг постачальників;
- 6) маркетинг фінансових і страхових послуг;
- 7) маркетинг робочої сили.

Уже на етапі проектування ставляться задачі по активізації споживчого попиту і пошуку можливих інвесторів серед потенційних споживачів. У зв'язку з цим звичайно виникає необхідність комерційно реклами ще не створеного продукту. Таким чином, можна говорити про деяке домінування функції відтворення попиту і її визначальний характер, що дозволяє активізувати інвестиційний потік.

Маркетинг-план будівельного підприємства: політика щодо збуту продукції; розрахунок і обгрунтування ціни з урахуванням чинного законодавства, політики регулювання цін на державному рівні, умов сегмента ринку; обгрунтування вибору методу ціноутворення; засоби реалізації продукції на конкретному сегменті; обгрунтування витрат на маркетингові дослідження та рекламу; комплекс заходів щодо просування продукції на ринку.

Специфіка маркетингових досліджень ринку будівельної галузі пояснюється особливостями продукції, складом суб'єктів ринку, а головне специфічними потребами споживачів. У цілому маркетингові дослідження в будівництві можна звести до трьох напрямків: дослідження ринку будівельної продукції і послуг; дослідження споживачів та конкурентів.

При виборі сегмента ринку будівельної організації необхідно керуватися такими критеріями: оцінка кількості параметрів сегмента ринку, відповідного профілю будівельної організації і її конкурентними перевагами; оцінка доступності сегмента для будівельної організації; оцінка реальності вибраного сегмента для даної будівельної організації; оцінка прибутковості ринкового сегмента; оцінка ступеня відповідності сегменту ринку основних конкурентів.

Факторами, що визначають позицію будівельної продукції на ринку, являються ціна, якість, імідж товару і фірми, естетичність та інші показники, що характеризують товар і фірму.

Основними блоками та інструментами маркетингового комплексу в будівельній галузі є: товар, об'єкт комерційної нерухомості; умови використання, розміри, форма, вигоди, імідж, назва, тощо; ціна; продажна вартість об'єкта та вартість експлуатації; місце: місце знаходження об'єкта, партнерські стосунки із клієнтам, канали і носії розповсюдження інформації, стиль рекламних звернень.

У будівельній галузі, як і в інших сферах, компанія не може розвиватися без наявності людських ресурсів. Для того, щоб аналізувати, приймати рішення, оперувати великими об'єктами земельними ділянками для розбудови об'єктів комерційної нерухомості, недостатньо формул та розрахунків необхідні надійні спеціалісти, які мають тісні ділові зв'язки, новини, знання ринку. У зв'язку з цим комплекс маркетингу повинен включати такі інструменти як відбір і використання фахівців високої кваліфікації, з необхідним досвідом і знаннями, створення системи підвищення їх кваліфікації, вмотивованості та лояльності, рівня їх професійності.

Процес як блок комплексу маркетингу в будівельній галузі має на увазі використання таких інструментів як технологія укладання та виконання угод, надання посередницьких послуг, оформлення документів, виконання встановлених термінів робіт тощо.

Формування конкурентних переваг будівельного підприємства можливо шляхом забезпечення суттєвих відмінностей своєї продукції у певному сегменті ринку. Реалізація обраної стратегії можлива лише за рахунок використання маркетинг-міксу, бо маркетинг-мікс не вимагає детального вивчення аналогічної продукції конкурентів, а лише визначення власної позиції на ринку. Оскільки потенціал будівельного підприємства залежить не тільки від раціональної організації виробництва, ефективності використання ресурсів, зниження витрат, росту продуктивності праці та інших організаційно-виробничих факторів, а й від умінь пристосуватися до зовнішнього середовища, враховуючи потреби споживачів, конкуренцію, канали розподілу, то при виборі маркетингової стратегії розвитку будівельне підприємство повинне керуватися об'єктивними передумовами формування базових стратегій.

Основою для формування маркетингової стратегії є всебічне дослідження регіонального ринку, яке включає вивчення потреб ринку в будівельній продукції та вимог до її споживчих властивостей; визначення рівня конкурентоспроможності власної продукції; аналіз ринкової сегментації й визначення сегментів ринку, що найбільше відповідають профілю; вивчення підприємств-конкурентів, проведення досліджень про ступінь їхніх конкурентних переваг; дослідження форм і методів збуту; вивчення соціально-психологічних особливостей покупців.

У межах маркетингової стратегії класично розглядаються три основні різновиди можливостей росту потенціалу будівельного підприємства:

1) глибоке проникнення на ринок, коли місткість ринку даної будівельної продукції велика, а виробничі можливості будівельного підприємства майже не обмежені;

2) розширення границь ринку завдяки впровадженню нині існуючого товару на нові ринки, для чого від будівельного підприємства потрібні значні маркетингові зусилля й готовність вступити у сильну конкурентну боротьбу;

3) удосконалення товару, що виражається в спробах будівельного підприємства збільшити збут за рахунок створення нових або вдосконалених товарів для нині існуючих ринків.

Безумовно, найбільша можливість для інтенсивного зростання будівельного підприємства є при освоєнні нового ринку та при роботі "за замовленням", що характерно для галузі будівництва, особливо при зведенні капітальних об'єктів і освоєнні великих інвестиційних проектів.

ВИСНОВКИ З ДАНОГО ДОСЛІДЖЕННЯ І ПЕРСПЕКТИВИ ПОДАЛЬШИХ ДОСЛІДЖЕНЬ

Розвиток ринкових процесів вимагає від будівельних підприємств застосування маркетингової концепції в системі управління будівельною організацією, де діяльність здійснюється в умовах "жорсткої конкуренції". Можливості перевершити конкурентів значною мірою будуть підвищуватися у тих будівельних підприємств, які зможуть створити ефективну систему маркетингу. Вибір конкретного напрямку маркетингової концепції залежить від профілю будівельної організації та від стратегічних цілей її розвитку.

Проведення наступних досліджень передбачає визначення ролі та значення маркетингу в підвищенні ефективності використання житлової нерухомості в Україні.

Література:

1. Ажаман І.А. Концептуально-методологічні дослідження принципів розвитку будівництва в сільському господарстві / І.А. Ажаман // Економічний аналіз: збірник наукових праць. — 2012. — Випуск 11, Частина 3. — С. 156—159.
2. Закревський А.І. Трансформація маркетингової орієнтації будівельної промисловості України під час економічної кризи / Закревський А.І. // Маркетинг в Україні. — 2009. — № 4. — С. 62—65.
3. Коваленко М.А. Управління інноваційним розвитком регіонального будівельного комплексу / М.А.Коваленко, В.Я. Проценко // Збірник наукових праць Черкаського державного університету. Серія: економічні науки. Вип. 15. — Черкаси: ЧДТУ, 2005. — С. 114—118.
4. Лівшиц В.Я. Головні аспекти маркетингу на ринку комерційної нерухомості України / В.Я. Лівшиц // Економіка та держава. — 2009. — № 6. — С. 63—65.
5. Пасічник В.П. Маркетинг будівельних ринків України: поточний стан і перспективи / В.П. Пасічник // Маркетинг в Україні. — 2006. — № 4. — С. 55—59.
6. Саламацька О.Ю. Вплив макромаркетингового середовища на будівельну галузь України / О.Ю. Саламацька // Бюлетень міжнародного нобелівського економічного форуму. — 2012. — № 1 (5), Том 2. — С. 330—337.
7. Ширяєва Н.Ю. Управління розвитком виробничо-господарської діяльності будівельної організації / Н.Ю. Ширяєва // Технологический аудит и резервы производства. — 2012. — Вып. № 2 (6), Том 4. — С. 11—12.

References:

1. Azhaman, I.A. (2012), "Conceptual and methodological study of the principles of construction in agriculture", Economic analysis, vol. 11, pp. 156—159.
2. Zakshevsky, A.I. (2009), "Transforming marketing orientation Ukraine construction industry during the economic crisis", Marketing in Ukraine, vol. 1, pp. 62—65.
3. Kovalenko, M.A. (2005), "Management of innovation development of regional building complex", Proceedings of Cherkasy State University. Series Economics, vol. 15, pp. 114—118.
4. Livshits, V.J. (2009), "The main aspects of marketing in real estate in Ukraine", Ekonomika ta derzhava, vol. 6, pp. 63—65.
5. Pasichnik, V.P. (2006), "Marketing Construction market in Ukraine: current state and perspectives", Marketing in Ukraine, vol. 4, pp. 55—59.
6. Salamatska, O. (2012), "Effect makromarketynhovoho environment on the construction industry in Ukraine", Bulletin of the International Nobel Economic Forum, vol. 1 (5), pp. 330—337.
7. Shyryaeva, N.Y. (2012), "Managing the development of the economic activities of construction", Tehnologicheskyy audit reserves and production, vol. 2 (6), pp. 11—12.

Стаття надійшла до редакції 02.06.2014 р.

УДК 338.439.01:54

О. В. Коваленко,

к. е. н., старший науковий співробітник, заступник завідувача відділу економічних досліджень, Інститут продовольчих ресурсів, м. Київ

ІННОВАЦІЙНО-ОРІЄНТОВАНИЙ РОЗВИТОК ГАЛУЗЕВИХ РИНКІВ РИБНОЇ ГАЛУЗІ В УМОВАХ АКТИВІЗАЦІЇ ЗОВНІШНІХ ВПЛИВІВ

О. Kovalenko,

candidate of economic sciences, senior research worker, vice-head of the department of economic research, Institute of Food Resources

INNOVATION-ORIENTED DEVELOPMENT OF THE FISHING INDUSTRY MARKET SECTOR IN TERMS OF ACTIVATION OF EXTERNAL INFLUENCES

Здійснено оцінку стану рибної галузі та її ринків за період 1990—2013 рр. За допомогою індикаторів аналізу рівня продовольчої безпеки, визначено рівень самозабезпечення України рибною продукцією та рівень імпортозалежності. Встановлено структуру та ємність ринку промислового виробництва рибопродукції. Виявлено проблеми та причини зменшення обсягів добування живих водних біоресурсів рибогосподарською галуззю. Проаналізовано стан регуляторного середовища та його вплив на економічні результати галузі. Сформульовано орієнтири інноваційного розвитку рибного господарства та рибної промисловості. Наголошено на необхідності швидкого відновлення основних фондів риболовного флоту. Зазначено, що в умовах зменшення можливостей України у видобуванні водних ресурсів в акваторіях морів і Світовому океані, одним з перспективних напрямів розвитку галузі є розвиток аквакультури, тобто вирощування водних біоресурсів у спеціально облаштованих водних плантаціях. Запропоновано шляхи забезпечення продовольством населення в умовах криз. Зокрема в процесі забезпечення національної продовольчої безпеки ключовим заходом є досягнення ефективного співвідношення рівня споживання, самозабезпечення та оптимальної величини імпорту продовольчої продукції.

Conducted an appraisal of condition fish branch and her markets over the period 1990—2013. With the help of analysis indicators food security level, is defined self-sufficiency of fish products in Ukraine and the level of import dependence. Defined structure and the market capacity of industrial production of fishery products. Were revealed problems and causes decrease volumes of extraction of live aquatic of bioresources fisheries branch. Analyzes the state the regulatory environment and its impact the economic results of the industry. Emphasized the need for a quick recovery of capital assets of the fishing fleet. Noted that in terms zoom out features of Ukraine in the extraction of water resources in the seas and World Ocean, by one of the most promising directions of development of the industry is the development of aquaculture, cultivation of aquatic biological resources in specially equipped water plantations. Were proposed ways of ensuring food in times of crisis. In particular, the process of ensuring of National Food Security the key measure is to achieve efficient consumption ratio, the level of food self-sufficiency and the optimal value of imports of food products.

*Ключові слова: інноваційний розвиток, галузеві ринки, рибогосподарська галузь, водні біоресурси.
Key words: innovation development, industry markets, fisheries industry, aquatic biological resources.*

ПОСТАНОВКА ПРОБЛЕМИ

Якість харчування населення — одвічне питання, що невтомно обговорюється як на рівні пересічних споживачів, так і на рівні уряду. Для України сьогодні найбільш актуальною і одночасно проблематичною є рибна галузь, що впливає на формування ринків риби та рибопродуктів, оскільки постачання і переробка живих водних біоресурсів — діяльність, що вимагає наявності спеціальних навичок і знань. У зв'язку з цим, а також завдяки споживчим якостям цієї продукції, великим попитом у переробників і споживачів користуються постачальники високояк-

існої рибної сировини. Проте рибне господарство та промисловість, що вже протягом двадцяти років перебувають у стані перманентної модернізації, так і не подолали кризи.

АНАЛІЗ ОСТАННІХ ДОСЛІДЖЕНЬ І ПУБЛІКАЦІЙ

Вивченням повноцінного харчування населення в контексті продовольчої безпеки країни в даний час займаються українські вчені: В.І. Власов, С.М. Кваша, П.Т. Саблук, Н.П. Сичевський, Б.С. Пасхавер [1—4] та інші. Разом з тим, більш поглибленого вивчення потребує проблема відтворення рибної галузі та формування



Рис. 1. Вилов риби та добування водних живих ресурсів в Україні, тис. т

її інноваційних ринків для забезпечення населення рибою та рибопродукцією, відповідно до раціональних нормам споживання.

МЕТА ДОСЛІДЖЕННЯ

Мета дослідження — оцінити нинішній стан рибної галузі та її ринків, визначити орієнтири їх подальшого розвитку.

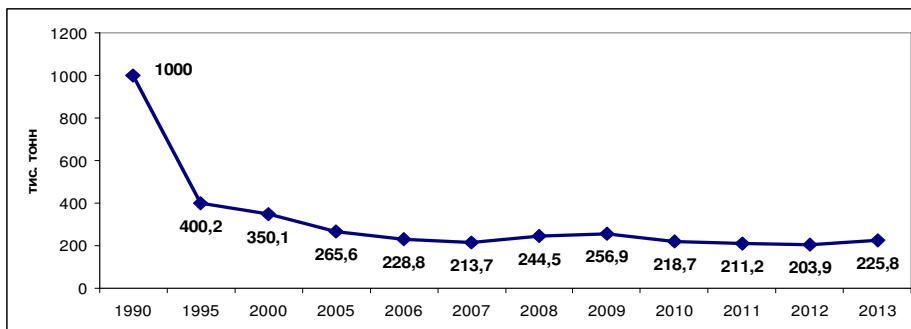
РЕЗУЛЬТАТИ ДОСЛІДЖЕННЯ

Колись потужна галузь з обсягом сукупного добування водних біоресурсів — 1 млн т (1990 р.), нині добуває їх у 4,5 рази менше 225,6 тис. т (рис. 1). Кількість діючих рибогосподарських підприємств (різних форм господарювання) лише за 2003—2012 рр. знизилася вдвічі (з 1204 у 2003 р. до 655 у 2012 р.). Кількість підприємств консервного та пресервного рибного виробництва та інших водних живих ресурсів зменшилася з 216 у 2008 році до 139 у 2013 році. Діяльність половини цих підприємств — збиткова. Кількість робочих місць у рибогосподарстві з 1990 р. скоротилася вп'ятеро (6 тис. у 2012 р.), а у рибній промисловості — у 8 разів (5 тис. у 2012 р.).

Докорінно змінилася структура акваторії, де здійснюється добування водних живих ресурсів. Якщо у 1995 р. 75% риби виловлювалося у морських економічних зонах інших держав і відкритій частині Світового океану, то у 2013 р. більше половини обсягів живих водних ресурсів добувалося у внутрішніх прісних водоймах та морській зоні України (рис. 2). При цьому понад 60% загального обсягу рибної сировини постачала АР Крим і м. Севастополь.

Низька ефективність використання сировинних ресурсів рибогосподарських водних об'єктів Світового океану і вітчизняного рибництва зумовлена відсутністю сучасної інфраструктури і відповідної матеріально-технічної бази. Україна, що є членом організації з риболовства у північно-західній частині Атлантики, має квоти на вилов риби. Однак навіть обсяги квот навряд чи зможе забезпечити. З 151 судна океанічного риболовецького флоту, які країна мала на початку 90 років, діючими лишилися лише 9, з них три знаходяться під заставою. Інші потребують модернізації.

Прибережний риболовний флот, який веде промисел в Азово-Чорноморській зоні, наразі складається зі 120 суден, які аналогічно океанським потребують істотного поліпшення технічного й технологічного оснащення.

Загалом, вартість основних засобів рибальства і рибництва протягом останнього десятиліття знизилася вдвічі. Незважаючи на введення в дію окремих нових потужностей, відтворення матеріально-технічної бази фактично не відбувається. Ступінь зносу лишається на рівні 50%.

За таких умов, а також зважаючи на зовнішні впливи (у т.ч., анексію Криму), забезпечити населення України рибопродукцією у межах раціональних норм споживання (20 кг/чол. на рік) — досить проблематично. У 2013 році ця цифра склала 14,2 кг/чол. на рік. У 2008 році споживання рибопродукції населенням України лише наблизилося до рівня 1990 р. (17,5 кг), але так і не досягло раціональної норми.

Серед низки причин однією з вагомих слід назвати низький рівень доходів населення, який не узгоджується з швидкими темпами зростання споживчих цін, у т.ч. на рибну продукцію. Наприклад, середня роздрібна ціна на рибу морожену протягом 1992—2013 рр. зросла більше ніж у 200 разів. Якщо у 1990 р. ціна 1 кг риби мороженої дорівнювала в середньому 40 копійок, то у 1995 р. — 2,60 грн, а у 2013 — близько 32 грн. У структурі роздрібною торгівлі продовольчими товарами риба і рибні консерви займають лише 1,6% (2012 р.). Сім'я з 3 осіб з середнім рівнем доходів витрачає в місяць на придбання рибної продукції трохи більше 100 грн. Попит на продукцію дедалі зменшується [5, 6]. Помітно змістилася номенклатура продукції з вищих цінових сегментів у більш низькі. Зростання цін на сировину призвело до перерозподілу споживчого кошика в бік більш доступних продуктів. Найчастіше на стіл українців потрапляє мойва, скумбрія, салака, оселедець.

Рибна промисловість України постачає споживачам переважно філе риби морожене та консерви. При загальному зниженні виробництва — приріст спостерігаємо у виробництві більш дешевої продукції: рибного філе (+20,4%); солоні риби (+2,6%) та штучної ікри (+68,1%) (табл. 1).



Рис. 2. Вилов риби та добування водних живих ресурсів за структурою водоймищ

Таблиця 1. Промислове виробництво рибної продукції у 2013 році

	Фактично вироблено у 2013 р., тис. т	Темп зростання до минулого року, %	Приріст (спад) проти 2012 р., %
Риба, філе риби, м'ясо риби інше, морожене	39,5	120,4	20,4
Філе рибне в'ялене, солоне чи у розсолі, крім копченого	1,5	82,4	-17,6
Риба сушена і в'ялена	3,6	87,7	-12,3
Оселедці солоні	4,2	80,9	-19,1
Риба солена, крім оселедців	7,8	102,6	2,6
Риба, у т.ч. філе, копчена	7,5	91,9	-8,1
Риба, перероблена чи консервована в інший спосіб, крім готових страв із риби	77,2	98,3	-1,7
Ікра та замітники ікри	2,4	168,1	68,1

* Сформовано за даними Державної служби статистики України.

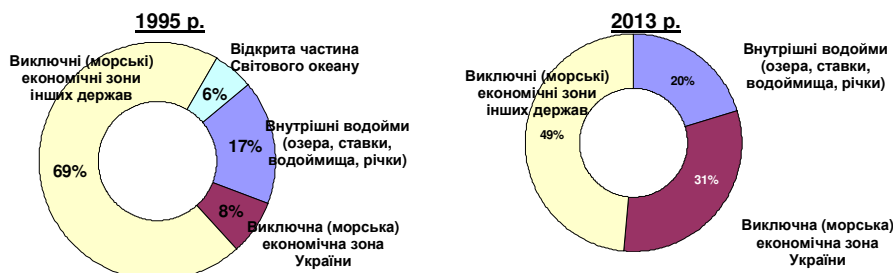
Вітчизняний ринок на 60% представлений продукцією шести великих компаній: ООО "Рибний світ" (14%); ТОВ "Пролів" (12%); ТОВ "Екватор" (9%); ТОВ "VICI" (Росія, 9%); ТОВ "Санта Барбара" (Білорусь, 8%); ТОВ "Міжнародна група морепродуктів" (8%).

Самозабезпеченість внутрішнього ринку рибою та рибопродукцією складає лише 39%. Український ринок риби і морепродуктів протягом багатьох років лишається імпортозалежним. Україна імпортує понад 70% риби і рибних продуктів. Ціни на цю продукцію залежать від ситуації на світовому ринку, розподілу квот на вилов риби та інших чинників. Останнім часом, внаслідок зростання попиту на більш дешеві сорти риби, змінилася географія імпорту — на перше місце вийшла Норвегія, на друге — Ісландія і на третє — В'єтнам, в той час як традиційні постачальники — країни Балтії та США, поступилися своїми позиціями. Експорт риби і рибопродукції власного виробництва здійснюється переважно у країни СНД [7; 8].

Політика держави стосовно рибної галузі призвела до її довготривалого кризового стану, руйнування цілісності рибного господарства, втрати кооперативних зв'язків і інтеграційних процесів. Маючи в своєму арсеналі достатню кількість інструментів регулювання галузь з кризи ще й досі не вийшла. Так, Загальнодержавна Програма розвитку рибного господарства України на період до 2010 року, затверджена Законом України 19 лютого 2004 року №1516-IV [9], так і не була виконана. Зокрема обсяг вилову риби та добування інших водних живих ресурсів у 2010 р. прогнозувався на рівні 750 тис. тонн, а фактично було вилучено — близько 219 тис. т, тобто Програму виконано лише на 29%. Прогнозні очікування стосовно промислового виробництва рибної продукції також не справдилися.

Лише на 10 відсотків вдалося виконати завдання задекларовані Законом України "Про Національну програму будівництва суден рибпромислового флоту України на 2002—2010 роки" [10]. За браком державної підтримки підприємства галузі розвиваються переважно за рахунок власних і кредитних коштів, які залучені від закордонних інвесторів, зацікавлених у розвитку рибної промисловості на території України.

Сьогодні регулювання рибного господарства України має здійснюватися відповідно до низки діючих законів: "Про виключну (морську) економічну зону України"; "Про приєднання України до Конвенції про міжнародну торгівлю видами дикої фауни і флори, що перебувають під загрозою зникнення"; "Про тваринний світ"; "Про рибу, інші водні живі ресурси та харчову продукцію з них"; "Про рибне господарство, промислове рибальство та охорону водних біоресурсів"; "Про аквакультуру".

Протягом 1992—2011 рр. рибна галузь пройшла складний шлях реформування. У 2011 було створено Держрибагентство України як центральний орган ви-

конавчої влади, діяльність якого спрямовується і координується Кабінетом Міністрів України через Міністра аграрної політики та продовольства України. До основних завдань Держрибагентства віднесено внесення на розгляд Міністри пропозицій щодо формування державної політики у сфері рибного господарства та рибної промисловості, охорони, використання та відтворення водних біоресурсів, регулювання рибальства, безпеки мореплавства суден рибогосподарського флоту.

Кабінетом Міністрів України 23 листопада 2011 р. ухвалено Постанову № 1245 "Про затвердження Державної цільової економічної програми розвитку рибного господарства на 2012—2016 роки" [11]. Метою Програми є створення сприятливих умов для забезпечення розвитку рибного господарства та його конкурентоспроможності на внутрішньому і зовнішньому ринку, що має сприяти забезпеченню потреби населення України у рибній продукції відповідно до науково обґрунтованих норм споживання та гарантувати ме продовольчу безпеку України. Виконання програми передбачає доведення добування водних біоресурсів до 375 тис. т. на рік, діяльність оптових ринків рибної продукції, вироблення інноваційних продуктів харчування. Обсяг фінансування Програми становить 2,6 млрд грн, у тому числі за рахунок державного бюджету 1,7 млрд грн. Незважаючи на те, що в рамках зазначеної Програми обіцяно створення в галузі привабливих для інвесторів умов, вже сьогодні очевидно, що протягом 2014 ситуація навряд чи зміниться, оскільки доходи споживача не збільшаться, залежність від імпорту буде зростати.

В умовах зменшення можливостей України у видобуванні водних ресурсів в акваторіях морів і Світовому океані, очевидна необхідність інноваційно-орієнтованого розвитку галузі, в тому числі, швидкого відновлення основних фондів риболовного флоту; розвитку аквакультури, тобто вирощування риби, молюсків, ракоподібних та інших водних організмів у спеціально облаштованих водних плантаціях. Поняття аквакультури закріплено нещодавно ухваленим Законом України "Про аквакультуру". Україна має величезний потенціал для ведення цієї діяльності, зокрема, значні площі внутрішніх водойм. Наявність водного фонду для вирощування об'єктів аквакультури перевищує 1 млн га; з них: водосховища — близько 800 тис. га, ставки — 122,5 тис. га, озера — 86,5 тис. га, водойми-охолоджувачі — 13,5 тис. га, водойми інших категорій — 6 тис. га [8].

Аквакультура має зайняти міцну нішу на вітчизняному ринку. Частка її виробництва (промислового і приватного) у 2012 році становила 13,5%. Із 712 зареєстрованих господарств, вилов здійснювали 247. Обсяги вилову в таких господарствах складають 5 7 тис. т у рік. Це переважно столові сорти риби, доступні споживачеві з любим рівнем доходів: судак, товстолобик, лящ, амур, короп. На жаль, недосконалість діючої нормативної бази не дозволяє ефективно роз-

виватися приватному рибному фермерству. Такі підприємства експлуатують невеликі ставки і не витримують конкуренції з імпортною продукцією. Тому додатковим стимулом можуть стати інвестиції у галузь.

ВИСНОВКИ

Наразі зроблені Україною кроки назустріч світовому співтовариству не достатньо впливають на вирішенні проблеми розвитку рибогосподарства як перспективної галузі промисловості. Уряд України має перейти від пасивного спостереження до конкретних дій і здійснити наступне: оновити основні засоби виробництва, знос яких вже досяг 80%; відрегулювати на законодавчому рівні взаємовідносини з імпортерами на користь власного виробника; на законодавчому рівні відрегулювати питання податкового законодавства; переглянути відносини щодо доступу України до ресурсів Світового океану та до рибної продукції в територіальних водах інших держав; відновити платоспроможність населення. У галузі аквакультури: виробництво продукції, необхідної європейським споживачам, найвищої якості й за доступною ціною; зведення до мінімуму впливів аквакультури на навколишнє середовище; забезпечення можливостей підвищення кваліфікації фахівців, зайнятих у цій сфері; розробка і впровадження нових технологій протягом всього виробничого процесу; поліпшення економічної ефективності на всіх рівнях виробничого процесу.

Багатогранність проблеми продовольчої безпеки зумовлює необхідність пошуку раціональних шляхів її забезпечення. Для рибної галузі оптимальним варіантом може стати комбінація таких елементів: збереження і розширення внутрішнього виробництва риби і рибопродукції, стабільне забезпечення імпорту, створення належних запасів рибної сировини та продовольчих виробів з неї. Причому провідним елементом може бути будь-який з перерахованих, залежно від ситуації в країні.

Так, у періоди криз найбільш раціональним кроком є формування внутрішніх резервів продовольства для споживання населенням. Накопичення запасів — тимчасовий, але досить ефективний захід для ліквідації раптових нестач продовольства. В інших випадках — зовнішня торгівля і внутрішнє виробництво повинні органічно доповнювати один одного.

Загалом, у процесі забезпечення національної продовольчої безпеки ключовим заходом є досягнення ефективного співвідношення рівня споживання і самозабезпечення продовольством, а також встановлення оптимальної величини імпорту продовольчої продукції за наявності ефективної системи страхування (у тому числі внутрішніх страхових резервів) у надзвичайних ситуаціях.

Література:

1. Глобальна продовольча безпека / О.Г. Білорус, М.В. Зубець, П.Т. Саблук, В.І. Власов. — К.: ННЦ "ІАЕ", 2009. — 486 с.
2. Національна доктрина продовольчої безпеки України / [П.Т. Саблук, Г.М. Калетник, С.М. Кваша та ін.] // Економіка АПК. — 2011. — № 8. — С. 3—11.
3. Сичевський М.П. Формування національної продовольчої системи: сутність та перспективи / М.П. Сичевський, О.Б. Полещук, О.В. Коваленко // Продовольчі ресурси: зб. наук. пр. — К.: Ін-т прод. ресурсів НААН України, 2013. — С. 8—21.
4. Пасхавер Б.І. Сучасний стан продовольчої безпеки / Б.І. Пасхавер // Економіка АПК. — 2014. — № 4. — С. 3—10.
5. Статистичний щорічник України за 2000 рік / за ред. О.Г. Осауленка. Відп. за вип. П.П. Забродський. — К.: Консультант, 2001. — 552 с.

6. Статистичний щорічник України за 2012 рік / за ред. О.Г. Осауленка. — Офіційний сайт Державної служби статистики України [Електронний ресурс]. — Режим доступу: <http://www.ukrstat.gov.ua/>

7. Зовнішня торгівля України. Статистичний збірник / відп. за випуск А. Фризоренко. — К.: Офіційний сайт Державної служби статистики України, 2013 [Електронний ресурс]. — Режим доступу: <http://www.ukrstat.gov.ua/>

8. Рибне господарство України. Статистичний збірник / за ред. О.Г. Осауленка. — К.: Офіційний сайт Державної служби статистики України, 2011 [Електронний ресурс]. — Режим доступу: <http://www.ukrstat.gov.ua/>

9. Закон України "Про Загальнодержавну програму розвитку рибного господарства України на період до 2010 року" № 1516-15 від 19.02.2004 / Офіційний сайт Верховної Ради України [Електронний ресурс]. — Режим доступу: <http://zakon4.rada.gov.ua/laws/show/1516-15>

10. Закон України "Про Національну програму будівництва суден рибпромислового флоту України на 2002—2010 роки" № 2987-14 від 17.01.2002 р. / Офіційний сайт Верховної Ради України [Електронний ресурс]. — Режим доступу: <http://zakon4.rada.gov.ua/laws/show/2987-14>

11. Постанова Кабінет Міністрів України Київ "Про затвердження Державної цільової економічної програми розвитку рибного господарства на 2012-2016 роки" № 1245 від 23.11.2011 р. / Офіційний сайт Верховної Ради України [Електронний ресурс]. — Режим доступу: <http://zakon4.rada.gov.ua/laws/show/1245-2011-%D0%BF>

References:

1. Bilorus, O.G. Zubec', M.V. Sabluk, P.T. and Vlasov, V.I. (2009), Global'na prodovol'cha bezpeka [Global Food Security], NNC "IAE", Kyiv, Ukraine.
2. Sabluk, P.T. Kaletnik, G.M. and Kvasha, S.M. (2011), "National Food Security Doctrine Ukraine", Ekonomika APK, vol. 8, pp. 3—11.
3. Sychev's'kyj, M.P. Poljeshhuk, O.V. and Kovalenko, O.V. (2013) "Formation of a national food system: the nature and prospects", Prodovol'chi resursy, vol. 1, pp. 8—21.
4. Pashaver, B.J. (2014), "The current state of food security", Ekonomika APK, vol. 4, pp. 3—10.
5. State Statistics Service of Ukraine (2001), "Statystychnyj shhorichnyk Ukrai'ny za 2000 rik", Konsul'tant, Kyiv, Ukraine.
6. State Statistics Service of Ukraine (2013), "Statystychnyj shhorichnyk Ukrai'ny za 2012 rik", available at: <http://www.ukrstat.gov.ua/> (Accessed 30 July 2014).
7. State Statistics Service of Ukraine (2013), "Ukraine's foreign trade. Statistical Yearbook", available at: <http://www.ukrstat.gov.ua/> (Accessed 30 July 2014).
8. State Statistics Service of Ukraine (2011), "Fishery Ukraine. Statistical Yearbook", available at: <http://www.ukrstat.gov.ua/> (Accessed 30 July 2014).
9. The Verkhovna Rada of Ukraine (2004), The Law of Ukraine "On the National Program of Fisheries of Ukraine for the period till 2010", available at: <http://zakon4.rada.gov.ua/laws/show/1516-15> (Accessed 30 July 2014).
10. The Verkhovna Rada of Ukraine (2002), The Law of Ukraine "On the National Program shipbuilding fishing fleet Ukraine for 2002—2010", available at: <http://zakon4.rada.gov.ua/laws/show/2987-14> (Accessed 30 July 2014).
11. Cabinet of Ministers of Ukraine (2011), "On approval of the State Target Economic Program of Fisheries for 2012-2016", available at: <http://zakon4.rada.gov.ua/laws/show/1245-2011-%D0%BF> (Accessed 30 July 2014).

Стаття надійшла до редакції 09.06.2014 р.

УДК 94(477)''1991/2014'':330.341.42

В. М. Опанасенко,

к. е. н., доцент кафедри історії та теорії господарства,

Київський національний економічний університет ім. В. Гетьмана, м. Київ

ІСТОРИЧНИЙ АНАЛІЗ ДЖЕРЕЛ ФОРМУВАННЯ ТІНЬОВИХ ПРОЦЕСІВ У НЕЗАЛЕЖНІЙ УКРАЇНІ

V. Opanasenko,

k. e. s., assistant professor history and theory of economy, DVNZ "Kyiv National Economic University V. Hetmana"

HISTORICAL ANALYSIS OF THE SOURCES OF SHADOW PROCESSES IN INDEPENDENT UKRAINE

У статті розглянуто проблему розповсюдження тіньової економіки в Україні в період кінця XX — початок XXI століть. Визначено причини тіньової економіки в Україні які не залежать від податкових навантажень на приватне підприємництво. Зроблений акцент на взаємозалежність між розвитком нелегальних інститутів та діяльністю державних установ, особливо через існування бюрократичного апарату управління. Показано негативні сторони української державної номенклатури. Зроблено аналіз тіньових аспектів приватизації державних підприємств, прикладом якого стала приватизація збанкрутілих заводів та фабрик, безконтрольні державні субсидії та таке інше. Проаналізовано вплив інфляційних процесів на підвищення нелегальної діяльності, особливо в перші роки незалежності. Окреслено ефективну протидію у державній політиці щодо зменшення тіньових процесів, не лише за допомогою санкцій за порушення умов заборони, які потребують значних бюджетних коштів, а й утворення нормативної та соціальної системи взаємодії між суб'єктами економічної діяльності та державою.

This paper considers the problem of propagation of shadow economy in Ukraine during the late twentieth beginning of the XXI century. Identified causes of the shadow economy in Ukraine that are independent of the tax load to a private enterprise. Focuses on the interdependence between the development of illegal institutions and government agencies, in particular the existence of a bureaucratic administration. Shown negative aspects Ukrainian state nomenclature. The analysis of the shadow aspects of privatization of state enterprises, an example of which was the privatization of bankrupt factories and factories, uncontrolled government subsidies and so on. The influence of inflation on the increase of illegal activities, especially in the first years of independence. Outlined an effective response to public policy to reduce shadow processes, not only with sanctions for breach of the prohibition which require substantial budget and the formation of regulatory and social interaction between economic agents and state.

Ключові слова: тіньова економіка, бюрократична система, приватизація, корупція, кримінальна економіка.

Key words: shadow economy, bureaucracy, privatization, corruption, criminal economy.

ПОСТАНОВКА ПРОБЛЕМИ

Тіньові процеси притаманні будь-якій економічній системі, а її рівень показує наскільки є ефективною діяльність державних органів управління та контролю за господарською діяльністю. Слугує думка, що нелегальні інститути підказують, в якому напрямі повинна діяти політика держави, щоб задовольнити бажання та потреби споживачів тіньових продуктів, тим самим розширити межі економічної діяльності приватного сектору економіки. В незалежній Україні за різними підрахунками тіньова економіка складає від 35% до майже 70% ВВП. Такий розбіг даних спричинений більше небажанням державних органів управління розкривати дійсні причини появи та розповсюдження тінізації в країні через поєднання останнього з апаратом державного управління. Тому розкриття причин формування тіньового сектора економіки є пріоритетною умовою економічного розвитку нашої держави.

АНАЛІЗ ОСТАННІХ ДОСЛІДЖЕНЬ

Аналіз тіньових процесів в нашій державі залишається актуальним на всьому історичному проміжку нашої молоді держави. Особливо останнім часом ця тема стала актуальною після проголошення державної боротьби з корупцією, відмиванням "брудних" грошей та інше. За державним замовленням Національний інститут стратегічних досліджень розробив аналітичну доповідь щодо сучасних масштабів та шляхів подолання тінізації в Україні, цими ж проблемами займаються досить велика кількість науковців України: професор Варналій З.С., Мазур І.І., Зозуля О.С., Огреба С.В. та інші, але здебільшого науковці цікавляться сучасним перебігом розвитку даного економічного явища і не занурюються в історичний пласт його розвитку навіть за такий незначний період часу. Тому автор вважає, що комплексний аналіз всіх складових тіньових процесів в історичному контексті є досить актуальним задля глибшого дослідження даної проблеми.

ЗАВДАННЯ СТАТТІ

Завданням даної статті є окреслення впливу всіх соціальних складових на формування тіньової економіки в незалежній Україні та визначення можливих шляхів подолання даної суспільної проблеми.

РЕЗУЛЬТАТИ

Під "тіньовою економікою" у даний час розуміють усю сукупність економічної діяльності, що не враховує офіційна статистика, і не включають у валовий національний продукт країни. У тіньовій економіці є три складові: неформальна, прихована, кримінальна. Найменш економічно загрозовою є неформальна тіньова економіка, до якої відноситься ведення особистих підсобних господарств, репетиторство та інше. В економіці така форма тіньової економіки розповсюджена тому, що держава не виконує одну з основних своїх функцій — створення сприятливих умов для забезпечення матеріальної підтримки своїх громадян.

Другою частиною тіньової економіки виступає прихована господарська діяльність, яку ще називають позаподатковою, тобто це діяльність прихована від оподаткування. Відразу потрібно зазначити, що хоча отримання неоподаткованих доходів і є загрозою для державного бюджету, але держава має всі важелі впливу на зменшення цієї складової тіньової економіки.

Окремою частиною тіньового сектора економіки є кримінальна економіка. До неї належить виробництво, розподіл, обмін і споживання соціально небезпечних і руйнівних для розвитку особистості заборонених видів продукції і послуг, крадіжки, розкрадання, наркобізнес, корупція, відмивання коштів і фальшивомонетництво, торгівля людьми тощо.

У багатьох країнах, і особливо в тих, котрі переживають складні періоди трансформації тіньова економіка не тільки складає помітну частину економічної діяльності, але і продовжує розширюватися. Однак навіть там, де масштаби явища і загальне соціально-економічне тло приблизно однакові, структура тіньового сектора істотно розрізняються. Сама природа розвитку тіньової економіки полягає в мотивації пошуку альтернативних, більш сприятливих шляхів застосування наявних ресурсів навіть за межами діючого законодавства, а індикатором існування тіньового сектора завжди виступає алогічність системи господарювання.

Динаміка економічного розвитку України за останні роки свідчить про відсоткове зростання тіньового сектору економіки відносно рівня ВВП (за інтегральним показником): 2004 — 28%; 2005 — 28%; 2006 — 28%; 2007 — 28%; 2008 — 34%; 2009 — 39%; 2010 — 38%; 2011 — 33,5%; 2012 — 34% (згідно з даними Міністерства економічного розвитку і торгівлі України) [4, с. 12; 2].

Основною причиною тіннізації економіки вважають надмірний податковий тягар, проте ця думка, хоча вона і переважає, не повною мірою відповідає дійсності. До такого висновку спонукають наступні статистичні дані — в Україні загальне податкове навантаження на підприємство складає 55,5 %, у Франції — 65,8 %, в Австрії — 55,5 %, у Швеції — 54,6 %. Водночас масштаби тіньової економіки у країнах ОЕСР сягають лише 10 — 25 % [5].

На сучасному етапі економічного розвитку України, аналітичні оцінки свідчать, що до найістотніших чинників тіннізації національної економіки належать наступні:

— Суперечливість і дублювання законодавчої та нормативно-розпорядчої бази в окремих секторах, що відтворює низький рівень структурних компонентів індексу економічної свободи.

— Недієвість організаційно-інституціональних механізмів антикорупційного законодавства [4, с. 16].

На початку 90-х років минулого століття, до вищевказаних проблем додалися соціальні умови життя українського суспільства, а саме: по-перше, це велика

кількість безробітного молодого населення, що стало умовою утворення кримінального тіньового сектора економіки, по-друге, наявність громіздкого чиновницького апарату, по-третє, соціальне розшарування населення, що призвело до опортуністичної поведінки як бідного населення, через відсутність вибору прожиття, так і заможного — через відсутність способів їх покарання.

Характеристикою тіньової економіки в Україні на початку її незалежності стало об'єднання другої та третьої форм тіннізації. Утворилася система поєднання кримінальних соціальних елементів з державними органами влади, та криміналізація самого апарату управління. Бюрократична система повністю залежить від політичної верхівки держави і разом з представниками останньої має пряме відношення до розвитку та керуванню господарської системи. За допомогою бюрократії уряд має можливість контролювати всі сторони життя суспільства і поступово ставить себе поза суспільством і над ним. Держава стає багатомільйонною суспільства, формується бюрократичне панування.

Додатковим стимулюючим ефектом розвитку нелегальних процесів є і сама робота органів державного управління України, яка характеризується низькою швидкістю усіх її процесів та постійною зміною форм державної документації. Також слід відмітити таку особливість діяльності українських органів державного управління як їх розташування у різних частинах міста та такий нонсенс як одночасність часів прийому у державних службовців. Окреслені факти призводять до утворення залежності приватних підприємств від бюрократичної системи управління, що в свою чергу призводить до розширення тіньової економіки через або надання хабарів задля пришвидшення бюрократичного процесу чи навпаки стимулювання незареєстрованої діяльності підприємств, через небажання витрачати час та кошти на узаконення своїх дій. Лише в 2011 р., через майже 20 років незалежності, в Україні були прийняті закони для боротьби з корупцією. Це Закон України "Про засади запобігання і протидії корупції" та Закон України "Про внесення змін до деяких законодавчих актів України щодо відповідальності за корупційні правопорушення".

Через можливість прямого впливу на бюрократичну систему держави, політична верхівка України використала державні важелі економічного впливу на процес первинного нагромадження капіталу в Україні вже на початку 90-х років ХХ ст. В Україні утворилися монополістичні угруповання з наявними можливостями впливу на законодавчу владу чи навіть поєднання політичних та економічних важелів в одних руках. Прикладом такого поєднання чи впливу є весь процес проведення приватизації в Україні. Наприкінці 1991 року Верховна Рада України затвердила "Концепцію роздержавлення і приватизації підприємств, землі та житлового фонду", яка дозволила почати роботу над ключовими законопроектами про приватизацію. Перший етап приватизації в Україні офіційно почався у 1992 році після створення нормативно-правової бази, до якої увійшли: Законом України "Про приватизацію державного майна", Закон України "Про приватизаційні сертифікати", Закон України "Про приватизацію невеликих підприємств" та "Державна приватизаційна програма".

У перші роки проведення приватизації "популярністю" користувалася схема викупу акцій державних підприємств його керівництвом після того, як воно доводило свої підприємства до рівня нерентабельних, збиткових чи навіть збанкрутілих, що, за умови гіперінфляції, давало можливість викупити акції у державі за кошти які у десятки разів були меншими, ніж їх ринкова вартість. До цього можна додати таку статистику, що в 1993 р. в арбітражних судах України перебувало 38 позовів про банкрутство, в 1994 р. — 194, в 1995 р. — 2 тис., у 1996 р. — 2,8 тис., в 1997 р. — 6,7 тис. І якщо зіста-

вити ці роки з роками проведення приватизації, то виникає небезпідставне припущення про тіншову схему приватизації в Україні.

Сам процес стримування приватизації, як приклад мораторій на її проведення у 1995 році, був зумовлений тим, що керівники великих державних підприємств, знаходячись при владі чи маючи парламентське лобі, отримувало здебільшого безоплатні державні дотації та субсидії на господарський розвиток великих державних підприємств, цільове використання яких не контролювалося.

Ще одним яскравим доказом тіншової приватизаційної схеми стала реприватизація одного з найпотужніших українських заводів по переробці металу — "Криворіжсталь", який було перепродано індійській компанії "Міттал Стіл" за 4 млрд 792 млн дол. США — суму, яка у 6 разів перевищила суму першого його продажу і яка стала становити майже 50% всіх надходжень до бюджету від приватизації за весь період незалежності України [1].

Через відсутність законодавчої бази на початку незалежності популярністю у приватних підприємців користувалась тіншова схема через бартерний обмін, задля приховування прибутку від оподаткування. Для боротьби з цією схемою тінзації в Україні лише в квітні 1998 року була прийнята постановою Кабінету Міністрів України № 333 "Про заходи щодо скорочення товарообмінних (бартерних) операцій у господарському обороті України", за якою заборонялося використовувати бартер як форму взаємозаліку між підприємствами.

Інфляційні процеси, що виникли в економіці нашої країни, особливо в перші роки незалежності, створили можливості для тіншового збагачення. Відомими способами збагачення були махінації з товарними запасами, які списувалися за одним числом з державних підприємств при вказуванні доінфляційної ціни, а реалізовувалися у поточному часі за новими цінами, це давало можливість керівникам підприємств привласнювати фактичний прибуток та не платити податки. Інший спосіб збагачення базувався на використанні кредитів як приватних, так і державних. Коли ще неформована фінансова система, відсутній механізм розрахунку дійсних кредитних відсотків, а натомість присутній вплив неформальних відносин в органах державного управління, є можливість вузькому колу осіб отримати кредит під певний відсоток, який на практиці був безумовно нижчим ніж рівень інфляції, що призводило до безболісного його повернення і отримання надприбутків [3, с. 14] з одного боку та збільшення державного боргу навіть за умови їх повернення з іншого.

Найбільш соціально небезпечною формою тіншової економіки є кримінальна її складова. Головною проблемою кримінальної економіки є не приховування власної протизаконної діяльності, а легалізація доходів. Такі структури не мають жодного легального входу для ресурсів і жодного легального виходу продукту чи доходів. Тому кримінальні суб'єкти господарювання часто використовують легальне прикриття для приховування власної протизаконної діяльності задля "відмивання" отриманих доходів. Також кримінальна економіка пов'язана з корумпованістю апарату управління, що служить їй і формою захисту від держави загалом і методом легалізації доходів. Позиція держави стосовно кримінальної економіки повинна бути однозначною: послідовне виконання вимог законів, які її забороняють, і не менш послідовне посилення економічної та юридичної відповідальності.

ВИСНОВКИ

Роблячи підсумки вищезазначеного потрібно відмітити, що задля стабільного економічного розвитку в нашій державі повинна проводитися ефективна політика боротьби з тіншовою економікою. По-перше,

вона повинна проходити на трьох рівнях: національному, регіональному та міжнародному. По-друге, стосуватися наступних напрямів: боротьба з корупцією; зміни в податковій політиці; обмеження тінзації ринку робочої сили; боротьба з відмиванням брудних коштів; боротьба з кримінальним сектором тіншової економіки.

Заходи по боротьбі з тіншовими процесами повинні носити комплексний характер. Протидія негативним проявам тіншової економіки не повинна обмежуватися лише санкціями за порушення умов заборони, оскільки для ефективного запровадження санкцій необхідна велика кількість бюджетних коштів. Основною зброєю в арсеналі українського уряду повинні стати наступні заходи: прозоре податкове, кримінальне та цивільне право; високий рівень оплати праці державних службовців; висока якість надання державних послуг населенню; ефективний механізм захисту прав і свобод громадян перед посяганнями державних структур; дієвий ринковий механізм та високий рівень конкуренції. Саме ці умови, а не жорсткі санкції, є фундаментом для боротьби з тіншовою економікою в будь-якій країні. Трансформація тіншової економіки та подолання корупції є не лише чинником економічного зростання, вирішення низки соціальних питань, але й першочерговим завданням на шляху до становлення високоцивілізованої держави.

Література:

1. Маскалевич І. "Криворіжсталь": десять лет одного часа // Зеркало недели. — 2005. — 29 окт. — 4 нояб.
2. Оцінка обсягів тіншової економіки в Україні [Електронний ресурс]. — Режим доступу: http://www.me.gov.ua/control/uk/searcher?searchPublishing=1&searchDocarch=1&search_param=%F2%B3%ED%FC%EE%E2%EE%BF&x=5&y=7
3. Пинзеник В.М. Коні не винні, або Реформи чи їх імітація. — К.: Видавничий центр "Академія", 1998. — 128 с.
4. Тіншова економіка в Україні: масштаби та напрями подолання: аналіт. доп. / Т.А. Тишук, Ю.М. Харазішвілі, О.В. Іванов; за заг. ред. Я.А. Жаліла. — К.: НІСД, 2011. — 96 с.
5. The Influence of the economic crisis on the underground economy in Germany and the other OECD-countries in 2010: a (further) increase [Електронний ресурс]. — Режим доступу: <http://www.econ.jku.at/members/Schneider/files/publications/LatestResearch2010/ShadEcOECD2010.pdf>

References:

1. Maskaleyvych, I. (2005), "Kryvorozhstal': ten years, one hour", *Dzerkalo tyzhnia*, 29 Oct. — 4 Nov.
2. The official site Ministry of Economic Development and Trade of Ukraine (2014), "Evaluation of the shadow economy in Ukraine", available at: http://www.me.gov.ua/control/uk/searcher?searchPublishing=1&searchDocarch=1&search_param=%F2%B3%ED%FC%EE%E2%EE%BF&x=5&y=7 (Accessed 17 March 2014).
3. Pynzenyk, V.M. (1998), *Koni ne vynni, abo Reformy chy ikh imitatsiia* [Horses are not to blame either reform or their imitation], Akademiia, Kyiv, Ukraine.
4. Tyschuk, T.A. Kharazishvili, Yu.M. Ivanov, O.V. and Zhalila, Ya.A. (2011), *Tin'ova ekonomika v Ukraini: masshtaby ta napriamy podolannia: analit. dop.* [Shadow economy in Ukraine: the magnitude and direction of overcoming the analytical report], NISD, Kyiv, Ukraine.
5. The Influence of the economic crisis on the underground economy in Germany and the other OECD-countries in 2010: a (further) increase (2012), available at: <http://www.econ.jku.at/members/Schneider/files/publications/LatestResearch2010/ShadEcOECD2010.pdf> (Accessed 23 March 2014).

Стаття надійшла до редакції 10.06.2014 р.

О. А. Пластун,
к. е. н., доцент кафедри бухгалтерського обліку та аудиту,
ДВНЗ "Українська академія банківської справи НБУ", м. Суми
В. А. Пластун,
к. е. н., доцент кафедри фінансів,
ДВНЗ "Українська академія банківської справи НБУ", м. Суми

РОЛЬ І МІСЦЕ ТЕХНІЧНОГО АНАЛІЗУ В СУЧАСНІЙ МЕТОДОЛОГІЇ ПРОГНОЗУВАННЯ ЦІН НА ФІНАНСОВИХ РИНКАХ

О. Plastun,
Candidate of economics, associated professor, Chair of accounting and audit, Ukrainian academy of banking
of the National bank of Ukraine, Sumy
V. Plastun,
Candidate of economics, associated professor, Chair of finance Ukrainian academy of banking
of the National bank of Ukraine, Sumy

THE ROLE OF THE TECHNICAL ANALYSIS IN FINANCIAL MARKETS FORECASTING

Стаття присвячена аналізу ролі і місця технічного аналізу в сучасній методології прогнозування цін на фінансових ринках. Зокрема проаналізовано сутність та базові методи технічного аналізу. На підставі аналізу історичних аспектів розвитку технічного аналізу та основних теоретичних положень, що лежать в його основі, в роботі виділено ключові постулати технічного аналізу. Визначено, що основні методи технічного аналізу доцільно згрупувати на графічні, математичні та циклічні. Проведено ретельний аналіз існуючої наукової літератури, що присвячена оцінці ефективності технічного аналізу. Вказано на неоднозначність результатів та плюралізм поглядів на ефективність технічного аналізу. Виявлено типові вади, що супроводжують подібного роду дослідження. На конкретному прикладі продемонстровано механізм дії деяких з них. Зроблено висновки про неоднозначність результатів ефективності технічного аналізу.

This article analyzes the role of the technical analysis in methodology of forecasting prices in financial markets. In particular, analysis of the nature and basic methods of technical analysis was provided. On the basis of the historical aspects of technical analysis and fundamental theoretical positions behind it's the basic postulates of technical analysis were formulated. Classification technical analysis methods was proposed. A thorough review of the existing scientific literature devoted to assessing the effectiveness of technical analysis was provided in the article. The ambiguity of the results and pluralism of views on the effectiveness of technical analysis was specified. Typical defects that accompany this kind of research were revealed. On a concrete example we demonstrate the mechanism of actions of some of them. The conclusions about the effectiveness of the ambiguity of the results of technical analysis were done.

*Ключові слова: технічний аналіз, прогнозування цін на фінансові активи, фінансовий ринок.
Key words: technical analysis, financial assets price forecasting, financial market.*

ПОСТАНОВКА ПРОБЛЕМИ

Проблеми аналізу фінансової інформації з метою прогнозування майбутнього руху цін та конвертації цих знань у прибутки турбували вчених, особливо практиків, з часів появи фінансових ринків. Взагалі, якщо аналізувати позицію безпосередніх учасників біржових торгів, а не вчених-теоретиків, то питання чи можливо взагалі прогнозувати ціни на фінансові активи як таке не існує, оскільки очевидно, що це можливо. Єдине питання, яке хвилює учасників біржової діяльності — як зробити якісний прогноз та отримати конкурентну перевагу перед іншими.

Отже, в той час як у наукових колах можливість прогнозування не лише ставилась під сумнів, а навіть заперечувалась (гіпотеза ефективного ринку), практиками створювались різні науково-методичні підходи до прогнозування цін на фінансові активи. Найбільш розповсюдженими підходами, принаймні в середовищі практиків (трейдерів, брокерів, інвесторів тощо) є технічний та фундаментальний аналіз.

Технічний аналіз, на протипагу фундаментальному аналізу, концентрує увагу на аналізі минулих значень цін з метою прогнозування їх майбутнього руху. Він ґрунтується на переконанні, що "ринок враховує все", і,

отже, у поведінку ціни вже включені всі значимі фактори (економічні, політичні тощо). Якщо ринок дійсно є ринком, то рухи цін утворюються в результаті прийняття його учасниками великої кількості рішень. Результатом таких рішень є зміни в ринкових (біржових) цінах. Аналізуючи їх, учасники отримують доступ до всієї ринкової інформації. Для здійснення цього технічний аналіз володіє значним арсеналом інструментів щодо отримання корисної інформації з графіків цін та результатів торгів.

Технічний аналіз широко використовується на практиці для прогнозування цінових рядів. Незважаючи на те, що більшість статистичних досліджень показали, що послідовні зміни цін лінійно незалежні, і ціни на фінансові активи є результатом суто випадковим, проте цілий ряд вчених відзначає, що залежність зміни цін може бути такою складною, що створюється видимість відсутності зв'язку, в той час як реально минулі ціни здійснюють вплив та пов'язані з цінами у майбутньому.

АНАЛІЗ ОСТАННІХ ДОСЛІДЖЕНЬ І ПУБЛІКАЦІЙ

Ідеї та методи технічного аналізу виникли та активно популяризувались на Заході. Найбільший вплив на його розвиток здійснили Ч. Доу, В. Гамільтон, Р. Рі. Наукова база технічного аналізу була розширена і уточнена Р. Едвардсом, Д. Магі, У. Уайлдером, М. Прінгтом та Д. Мерфі. Що стосується вітчизняних вчених, то варто відзначити роботи Е. Наймана, О. Сохацької та інших.

ФОРМУВАННЯ ЦІЛЕЙ СТАТТІ

В академічних колах технічний аналіз не розглядаються як джерело отримання прибутку, оскільки вважається, що цінові рухи носять випадковий характер і в принципі є непрогнозованими. В той же час широке його використання на практиці свідчить на користь його ефективності. Наявність такого роду протиріч потребує додаткових наукових досліджень з метою оцінки ефективності технічного аналізу та визначення доцільності його використання для прогнозування цін на фінансові активи.

ВИКЛАД ОСНОВОГО МАТЕРІАЛУ

Технічний аналіз представляє собою метод прогнозування руху цін на базі минулих значень цін, обсягу і відкритого інтересу.

М. Прінг пропонує наступне визначення технічного аналізу — це підхід до інвестицій, який базується на ідеї, що ціни рухаються наведено, а їх напрямком визначається зміною ставлення інвесторів під впливом різних сил — економічних, політичних та психологічних. Мистецтво технічного аналізу (М. Прінг використовує саме термін "мистецтво"), полягає у визначенні тренду на відносно ранній стадії, і використанні цієї тенденції для прогнозування та прийняття торгових рішень, поки критична маса свідчень не доведе, що тенденція змінилася [15].

Технічний аналіз включає в себе різні техніки прогнозування такі, як графічний аналіз, аналіз та розпізнавання паттернів, циклічний та статистичний аналіз, побудова комп'ютерних технічних торговельних систем тощо.

Своїй появі технічний аналіз завдячує Чарльзу Доу, редактору Wall Street Journal, який на початку двадцятого сторіччя визначив базові принципи та методологію технічного аналізу. Науковий розвиток теорія Доу отримала в роботах В. Гамільтона (1922), Р. Рі (1932).

Ч. Доу вважав, що очікування учасників біржових торгів щодо майбутнього стану економіки країни матеріалізуються у вигляді ринкових ордерів, які, в свою чергу, спричиняють рух цін на фінансові активи. Причому рух цін, як правило, випереджає безпосередню появу тих подій, на які вони відреагували.

Теорія Доу припускає, що вся інформація врахована в середніх значеннях ціни на фінансові активи,

отже, немає іншої інформації, необхідної для прийняття торгових рішень. Доу виділяє три типи рухів ринку: первинний (також називається основним), вторинний (проміжний) і третинний (другорядний). Причому ці рухи є направленими вгору або вниз. Направлені рухи цін називаються трендами (тенденціями). Таким чином, основною метою технічного аналізу є виявлення зміни тренду на ранній стадії. Другорядні тренди (третинні), як правило, набагато більше залежать від випадкових подій і новин, ніж вторинні і первинні тенденції, тому їх значно важче визначити. Відповідно до теорії Доу тренди поділяються на бичачі (зростаючі) і ведмежі (падаючі).

Після робіт В. Гамільтона і Р. Рі наукова база технічного аналізу була розширена і уточнена Р. Едвардсом, Д. Магі, У. Уайлдером та Д. Мерфі. Саме їх роботи перетворили технічний аналіз на стандартний інструмент аналізу та прогнозування фінансових ринків, що використовується багатьма фінансовими практиками для прогнозування майбутнього руху цін на будь-які види фінансових активів, починаючи з акцій та облігацій, закінчуючи ф'ючерсами та опціонами.

Центральною позицією технічного аналізу є твердження, що ціни враховують все. Тобто немає потреби моніторити та аналізувати економічні новини, оскільки всі вони вже відображені в ціні, достатньо лише подивитись на графік. Логіка в даному випадку наступна: якщо ринок формує ціни із інформації, то має бути можливість і зворотного процесу — отриманні інформації з цін [1].

Прогнозування цін на базі технічного аналізу засноване на даних (результатах) попередніх торгів, найбільш важливими з яких є ціни та обсяги торгів.

Як і будь-яка теорія, технічний аналіз має свої постулати. Основними з них є наступні:

1. Рухи цін на активи включають в себе всі фактори. Це означає, що ціни чутливі до всіх зовнішніх чинників, будь-то виступ американського президента, інформація про рівень інфляції в Мексиці, чи ураган в Каліфорнії. Згідно з теорією Доу будь-який фактор, який може вплинути на попит або пропозицію, завжди знайде своє відображення в ціні. Звичайно, землетруси і цунами непередбачувані, але вони миттєво враховуються ринком і відображаються в динаміці цін.

2. Ціни рухаються наведено. Це означає, що цінові рухи не є випадковими і рухаються у певному напрямі. Направлений рух називається трендом. Тренди бувають трьох видів: бичачий (рух вгору), ведмежий (рух вниз) і флет (ціни рухаються в певному діапазоні).

3. Історія повторюється. Даний постулат базується на існуванні паттернів — типових структур, що відображають цінову динаміку та зустрічаються час від часу. Їх існування пов'язують з особливостями людської психології.

Серед додаткових постулатів виділяють такі:

— індекси мають підтверджувати один одного — будь-який торговий сигнал має підтверджуватись (генеруватись) сигналами інших індексів (індикаторів);

— обсяг торгів має підтверджувати тренд — обсяг торгів повинен збільшуватись в напрямку основної тенденції;

— тенденція існує доти, доки не з'являються явні сигнали, що вона змінилась.

Методологія технічного аналізу для різних типів фінансових ринків однакова. Все різноманіття методів технічного аналізу умовно можна розділити на три групи (рис. 1).

Дамо стислу характеристику основних методів технічного аналізу.

До графічних відносять ті методи, які використовують для прогнозування візуальний аналіз цінової динаміки. Головною перевагою цих методів є простота використання. Основним недоліком вважається суб'єктивність (різні технічні аналітики на одному графі-



Рис. 1. Класифікація методів технічного аналізу

ку можуть побачити різні графічні фігури та зробити різні висновки за результатами аналізу). В цілому ці методи є важливою і необхідною складовою технічного аналізу і достатньо ефективні в поєднанні з іншими методами.

Технічний аналіз на сьогодні є одним з найбільш розповсюджених методів аналізу та прогнозування фінансових ринків, якому присвячені тисячі книжок, журналів та наукових публікацій, на його базі створені спеціальні торгівельні системи (торгові роботи), що є превалюючими учасниками на сучасних фінансових ринках. Штат будь-якої інвестиційної чи брокерської компанії, банку чи іншої фінансової компанії, що має справу з аналізом фінансових ринків, обов'язково містить посаду(и) технічних аналітиків.

Наведемо деякі статистичні дані щодо поширеності та рівня використання технічного аналізу в сучасному фінансовому середовищі.

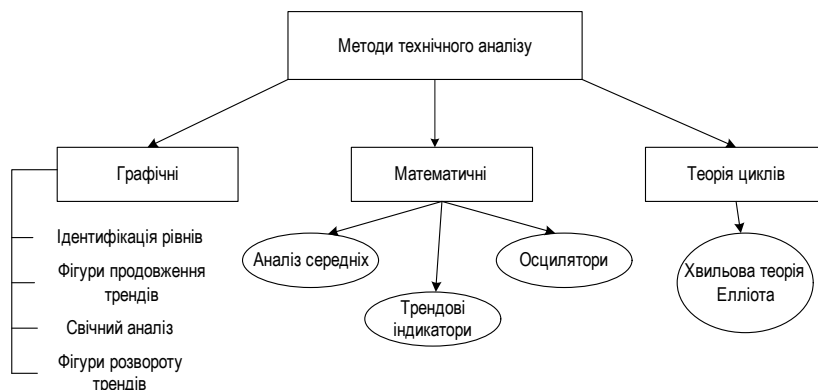
М. Тейлор і Г. Аллен (1992) провели опитування у 1988 році від імені Банку Англії серед головних валютних дилерів у Лондоні. Воно показало, що як мінімум 90 відсотків респондентів орієнтувались на результати технічного аналізу при проведенні оцінки поточного та майбутнього стану ринку. Переважна більшість головних дилерів розглядають технічний і фундаментальний аналіз як додаткові форми аналізу, частина з них припускає, що результати технічного аналізу є самодостатніми. Додатковим аргументом щодо необхідності та важливості використання технічного аналізу наводиться думка, що оскільки багато трейдерів використовують його при прийнятті рішень, він таким чином може впливати на ринкові ціни [17].

Л. Менхоф (1998) провів анкетування серед валютних дилерів банків та інвестиційних фондів у Німеччині в серпні 1992 року. Він дійшов висновку, що багато учасників ринку використовують технічний аналіз як інструмент з аналізу фінансових ринків [13].

Ю. Чонг і М. Чінн (1999) провели поштове опитування серед американських валютних трейдерів у період між жовтнем 1996 року і листопадом 1997 року. Результати показують, що в цей період часу технічна торгівля превалювала над фундаментальною (30 % трейдерів проти 25 % відповідно) [5].

Аналогічні дослідження, проведені С. Ірвіном та В. Брорзенном, І. Маршем, Т. Оберлехнером та багатьма іншими підтверджують, що технічний аналіз широко використовується учасниками різних фінансових ринків при прийнятті ними рішень. Нами було систематизовано результати опитувань та наукових досліджень, присвячених ролі і значенню технічного аналізу в практичній діяльності учасників фінансових ринків (інвесторів, трейдерів, аналітиків тощо). Результати представлені в таблиці 1.

Як вже зазначалося, технічний аналіз сам по собі є одним із головних факторів, що визначає рух цін на фінансові активи. Дослідження, проведене Групою Тридцяти у 1985 році, показало, що 97 % опитуваних

представників банків та 87 % представників інвестиційних фондів вважають, що технічний аналіз здійснює значний вплив на ринок [9].

Якщо проаналізувати структуру торгів провідних фінансових ринків світу, то можна побачити, що більше половини обсягів торгів (а це трильйони доларів в день) припадають на операції торгових роботів, дії яких базуються на алгоритмах, побудованих з використанням технічного аналізу [1].

Варто відмітити, що популярність та значимість технічного аналізу протягом двадцятого сторіччя демонструвала тенденцію до постійного зростання. Так, за даними журналу "Euromoney", в 1978 році із 22 опитуваних фірм, що займалися прогнозуванням цін на фінансові активи, 19 використовували в основному фундаментальний аналіз при прийнятті рішень і лише 3 — технічний. Десять років потому (1988 рік) ситуація змінилась радикально — із 25 опитуваних фірм лише 7 використовували фундаментальний аналіз, натомість 18 при прийнятті рішень орієнтувались на результати технічного аналізу [7].

Значна кількість досліджень ефективності технічного аналізу в цілому та його окремих методів, проведена закордонними дослідниками, дає досить неоднозначні результати. Деякі з них свідчать на користь технічного аналізу — його використання дозволяє досягти кращих результатів, ніж стратегія "купуй і тримай". Зокрема, такі результати отримані в дослідженнях М. Рай та Д. Торстон (1996), Ф. Парізі та А. Васкес (2000) та Д. Васіліу, Н. Еріотіс, С. Папатамасіу (2006), які аналізували відповідно фінансові ринки Гонконгу, Чилі, Греції. Комплексне дослідження, результати якого також свідчать на користь технічного аналізу, було проведене Х. Бесемдайндер та К. Чанг (1995) (були проаналізовані різні фінансові ринки Гонконгу, Японії, Кореї, Таїланду тощо за період з 1975 по 1991 р.). Результати, що підтверджують результативність та ефективність технічного аналізу, були отримані А. Коулз, Е. Ло, Ю. Хан, К. Ян, К. Нілі та багатьма іншими.

Дослідженням, що дало друге життя технічному аналізу в науковому середовищі, стала стаття В. Брок, Д. Лаконішок, Б. Лебарон (1992), які проаналізували доходність 26 торгових стратегій, побудованих на базі методів технічного аналізу. Об'єктом аналізу виступив індекс Доу-Джонса та значення цін закриття протягом ста років. В. Брок, Д. Лаконішок, Б. Лебарон довели, що більшість із цих стратегій генерували значно більшу доходність, ніж стратегія "купуй та тримай" [4].

Д. Ісаков та Д. Марті (2009) також аналізували доходність ряду технічних стратегій, побудованих на базі використання ковзних середніх. Аналіз результатів за період з 1994 по 2008 роки засвідчив, що стратегії на базі технічного аналізу генерували доходність в інтервалі 274—572 %, в той час як ринок в середньому показував доходність тільки у 90 %. Такі результати вони пояснюють тим, що стратегії на базі технічного аналізу генерують сигнали як на купівлю, так і на продаж, що знач-

Таблиця 1. Роль і місце технічного аналізу в сучасній методології прогнозування цін на фінансових ринках

Автори дослідження	Коротка характеристика дослідження	Результати дослідження
М. Тейлор та Г. Аллен (1992)	Опитування у 1988 році від імені Банку Англії серед головних валютних дилерів у Лондоні	Принаймні 90 відсотків респондентів констатували вплив технічного аналізу на формування прогнозів та прийняття рішень
Л. Менхоф (1998)	Анкетування серед валютних дилерів банків та інвестиційних фондів у Німеччині в серпні 1992 р.	Більшість учасників ринку використовують технічний аналіз як інструмент з аналізу фінансових ринків
Ю. Чонг та М. Чінн (1999)	Поштове опитування серед американських валютних трейдерів у період між жовтнем 1996 року і листопадом 1997 року	Технічна торгівля превалювала над фундаментальною (30 % трейдерів проти 25 % відповідно)
Г. Гріфіоен (1985)	Опитування думок учасників ринку на специфіку функціонування валютного ринку в 1985 році	97 % опитуваних представників банків та 87 % представників інвестиційних фондів вважають, що технічний аналіз здійснює значний вплив на ринок
В. Брорсен та С. Ірвін (1987)	Опитування консультативних груп великих ф'ючерсних фондів у 1986 році	Більше половини радників відповіли, що вони поклалися на комп'ютерні технічні торгові системи при складанні прогнозів та рекомендацій
Ю. Луй та Д. Моул (1998)	Опитування валютних дилерів у Гонконгу в 1995 році	Дилери вважають, що технічний аналіз був більш корисним, ніж фундаментальний аналіз у прогнозуванні та визначенні тенденцій і точок повороту
Ю. Чонг та І. Марш (2000)	Опитування практиків на міжбанківському валютному ринку в Гонконгу, Токіо і Сінгапурі в 1995 році	Близько 40 % дилерів вважають, що технічні торгові системи є основним фактором, що визначає обмінний курс в середньостроковій перспективі
Ю. Чонг та М. Чінн (2001)	Опитування американських валютних трейдерів, проведене в 1998 році	Близько 30 % трейдерів вказали, що технічний аналіз найкраще відповідає їх торговим стратегіям. Близько 31 % з торговців відповіли, що торгівля на базі технічного аналізу є основним фактором, що визначає зміни валютного курсу на часовому обрії до 6 місяців
Т. Оберлехнер (2001)	Опитування валютних трейдерів і фінансових журналістів у Франкфурті, Лондоні, Відні та Цюриху в 1996 році	Для валютних трейдерів технічний аналіз, був більш важливим інструментом прогнозування, аніж фундаментальний аналіз на часовому горизонті до 3 місяців, а для фінансових журналістів він був більш важливим на горизонті до 1 місяця

Джерело: [2].

но підвищує потенціал по генерації доходів. Крім того, на сьогодні широко використовується кредитне плече (можливість здійснювати операції з фінансовими активами на суму, що перевищує в декілька разів наявні у інвестора/трейдера кошти) для здійснення угод на фінансових ринках [10].

Ч. Парк та С. Ірвін (2007) були менш категоричними в позитивних оцінках і дійшли висновку, що технічний аналіз є прибутковим на валютних та товарних ринках, в той час як на фондових ринках не демонструє статистично значимих позитивних результатів [14].

Незважаючи на популярність та розповсюдженість технічного аналізу, його цінність ставить під сумнів багатьма науковцями. Зокрема гіпотеза ефективного ринку цілком і повністю заперечує дієздатність технічного аналізу. Аргументується це тим, що на ефективних ринках будь-які спроби отримати прибуток за рахунок використання наявної інформації марні, оскільки ринки є інформаційно ефективними. У сучасній науковій літературі існує значна кількість критиків як технічного аналізу в цілому, так і результатів, що він або його окремі методи показують.

Історія біржової діяльності накопичила значну кількість прикладів некомпетентності та неадекватності як технічного, так і фундаментального аналізу. Одним із найбільш резонансних прикладів, пов'язаних із неадекватністю технічного аналізу, є історія з фондом LTCM (один із найбільших хеджових фондів у світі свого часу). Цей хедж-фонд торгував на основі математичних моделей М. Скоулза і Р. Мертона (розробники моделі Блека-Скоулза, за яку у 1997 році вони отримали Нобелівську премію з економіки). Методологічні недоліки та невідповідність моделі поточній ринковій ситуації та стану і поведінці ринків призвели до того, що у 1998 році фонд змушений був

ініціювати процедуру банкрутства, а наслідки його діяльності ледь не призвели до початку світової фінансової кризи [8].

Однією з головних проблем технічного аналізу (і чому досить часто його називають не наукою, а мистецтвом) є значний рівень суб'єктивізму в інтерпретації результатів технічного аналізу — це стосується в першу чергу візуального розпізнавання певних паттернів (різні технічні аналітики на одному і тому ж самому графіку можуть побачити зовсім різні графічні фігури, а частина може взагалі їх не побачити), інтерпретації сигналів індикаторів щодо наявності/відсутності трендів, точок розвороту (оскільки одні індикатори можуть сигналізувати про наявність на ринку тенденції, інші ж, навпаки, даватимуть сигнали про її відсутність). Суб'єктивність проявляється і у виборі набору індикаторів та їх параметрів при побудові торгової стратегії.

Як зауважує Г. Гріфіоен, ще однією проблемою, що ставить під сумнів результати досліджень ефективності технічного аналізу, є присутність так званої систематичної помилки (publication bias). Суть її полягає в тому, що науковці, які проводять дослідження ефективності технічного аналізу, воліють публікувати виключно позитивні результати досліджень. У випадку негативних результатів дослідження просто не публікується. Як наслідок маємо нерівномірний розподіл результатів наукових досліджень на користь позитивної характеристики технічного аналізу [8].

Ряд положень технічного аналізу досить важко обґрунтувати на теоретичному рівні та представити у вигляді певної економічної моделі, що, звичайно, не сприймається у наукових колах.

До того ж ефективність технічного аналізу ставлять під велике питання, оскільки результати його застосування досить часто є некоректними з наукової

Таблиця 2. Результати стратегії "Ранкова покупка" протягом перших чотирьох місяців 2011 року

Місяць	Прибуток/збиток, дол.	Доходність за місяць, %	Річна доходність, %
Січень	142	14	170
Лютий	127	13	152
Березень	276	28	331
Квітень	209	21	251

точки зору (результати розглядаються на ізольованих часових проміжках, тобто вибірка є нерепрезентативною, не проводиться оцінка статистичної значущості результатів, не враховуються транзакційні витрати при оцінці ефективності тієї чи іншої технічної стратегії тощо).

Важливим методичним недоліком, що характерний для більшості апологетів технічного аналізу, є так званий *data-snooping bias* — методичний нюанс, який полягає в тому, що дослідники вивчають поведінку тисяч різноманітних торгових стратегій на однакових наборах даних, тому не дивно, що деякі з них виявляються прибутковими. Втім, на думку Д. Ісакова, це є випадковістю та недоліком методології, а не реальним станом справ. Такі "прибуткові" стратегії за умов тестування на інших даних демонструють далеко не такі позитивні результати [10].

М. Йенсен та Г. Бенінгтон (1969, с. 470) впевнені, що якщо володіти достатньою кількістю часу та обчислювальними потужностями, на обмеженій заздалегідь визначеній вибірці фінансових даних (або навіть просто випадково генерованих даних) цілком можливо знайти комбінацію правил технічного аналізу, що будуть прибутковими. Звичайно, що ці "прибуткові" правила на інших вибірках даних аналогічних результатів не продемонструють. Тобто мова йде про випадковий збіг обставин [11].

Наприклад, Х. Бесемдайндер та К. Чанг (1998) довели, що результати, отримані В. Брок, Д. Лаконішок, Б. Лебарон (1992), за умови врахування транзакційних витрат з позитивних перетворюються у негативні. А.Р. Салліван (1999) виявив присутність *data-snooping bias* у результатах В. Брок, Д. Лаконішок, Б. Лебарон (1992).

Для того, щоб продемонструвати, яким чином вибірка може вплинути на висновки щодо ефективності тієї чи іншої стратегії технічного аналізу, розробимо торгову стратегію, яка в принципі не може бути ефективною, та покажемо механізм дії *data-snooping bias*. Пропонується наступна стратегія (назвемо її "Ранкова покупка") для роботи з валютною парою EUR/USD: купівля EUR/USD на початку американської торгової сесії та закриття її перед закінченням. Як бачимо, стратегія не базується на якихось логічних припущеннях, а діє так, ніби наявний позитивний тренд по валютній парі EUR/USD, при тому що жодної перевірки на фактичну наявність тренду не робиться. Таким чином, робота стратегії базується на неперевіреному та необгрунтованому припущенні, що робить її заздалегідь недієвою.

Втім тестування даної стратегії протягом перших чотирьох місяців 2011 року показало на її ефективність. При стартовому депозиті в 1 000 доларів США результати були наступними (табл. 2).

Досить часто авторам таких "прибуткових" стратегій цього більш ніж достатньо, щоб декларувати їх як провір у методології аналізу та прогнозування фінансових ринків та джерела отримання гарантованих надприбутків.

Що ж стосується реального стану справ стосовно аналізованої стратегії, то вже в травні 2011 р. вона продемонструвала місячну доходність в мінус 59 %, що означає втрату більшої половини депозиту і майже всіх прибутків, що були отримані до цього. Аналіз результатів стратегії протягом 2011 року показав, що

протягом року депозит було би втрачено повністю. Аналогічна картина спостерігалась і за результатами 2010 року.

Таким чином, маніпулюючи вибіркою, можна з будь-якої стратегії зробити прибуткову.

Варто відмітити, що наукова методологія на сьогодні володіє певним інструментарієм для перевірки статистичної значимості ефективності роботи тієї чи іншої торгової стратегії. Мова йде про так звану перевірку адекватності А. Вайта (*White's Reality Check (RC)*) [18].

Перевірка ефективності торгових стратегій на базі технічного аналізу, що були отримані В. Брок, Д. Лаконішок, Б. Лебарон (1992), з використанням перевірки адекватності Вайта, проведена Р. Салліваном, А. Тіммерманом та А. Вайтом (1999), засвідчила, що прогнозна здатність аналізованих стратегій зникає [16]. Таким чином, перевірка результатів на статистичну значимість є обов'язковою. Хоча, як свідчать результати ряду досліджень, підхід Вайта теж не позбавлений недоліків, оскільки здатний викривляти результати, бо є дуже чутливим до включення до бази порівняння неякісних та неважливих моделей.

Неврахування цих методологічних нюансів призводить до отримання невірних оцінок. П. Куанг, проаналізувавши майже 26 000 варіантів торгових стратегій, побудованих на базі технічного аналізу, дійшов висновку, що сотні і навіть тисячі з них, за умови наявності в методиках оцінки методологічних недоліків є прибутковими, деякі з них показують доходність, що перевищує 30 % річних. Втім проведення експерименту, що враховує перелічені вище методологічні недоліки, дає результати, протилежні до попередніх, — майже всі стратегії, що були прибутковими, стали збитковими або такими, чий прибуток є незначним [12].

Західними вченими було проведено цілий ряд аналогічних досліджень оцінки ефективності технічного аналізу з урахуванням перелічених вище методологічних недоліків. Деякі з них свідчать про нецільність використання його методології. Зокрема дослідження, проведене Дж. Фангом, Б. Якобсеном, Я. Кін (2012), показало, що здатність основних технічних стратегій до генерації адекватних прогнозів є досить обмеженою. В ході даного дослідження були проаналізовані результати роботи 26 класичних стратегій на базі методів технічного аналізу протягом 1987—2011 років на прикладі індексу Доу-Джонса [6].

Важливим висновком ряду нещодавніх досліджень є те, що ефективність технічного аналізу останнім часом значно знизилась. Як свідчать результати, ринки стають все більш ефективними, що призводить до падіння результативності технічного аналізу.

ВИСНОВКИ

Незважаючи на відсутність єдності в науковому середовищі щодо ефективності та доцільності використання технічного аналізу при побудові стратегій, широке його використання серед практиків та потужний математичний апарат, що лежить в його основі, обумовлюють важливість та перспективність даного методу. І хоча базові передумови технічного аналізу не можна назвати бездоганними з позиції логіки та економічного наповнення, широке його використання трейдерами при-

зводить до того, що він здатний генерувати сигнали, кращі за випадковий вибір. Тим не менш досить часто такі результати пояснюються неврахуванням типових вад, помилок у методології оцінки ефективності технічного аналізу. В даному дослідженні було виявлено такі вади. До них у першу чергу відносяться publication bias — систематична помилка науковців, які воліють публікувати виключно позитивні результати досліджень. У випадку негативних результатів дослідження просто не публікується; data-snooping bias — методичний нюанс, який полягає в тому, що дослідники вивчають поведінку тисяч різноманітних торгових стратегій на однакових наборах даних як результат, хоча б одна зі стратегій виявиться "ефективною"; іншими типовими методологічними вадами є те, що результати розглядаються на ізольованих часових проміжках, тобто вибірка є нерепрезентативною, не проводиться оцінка статистичної значущості результатів, не враховуються транзакційні витрати при оцінці ефективності тієї чи іншої технічної стратегії.

Література:

1. Оверченко М. Торговий робот спровоцировал очередной сбой на Nasdaq биржах [Електронний ресурс] / М. Оверченко. — Режим доступа: http://www.vedomosti.ru/finance/news/4625471/torgovij_robot_sprovociroval_ocherednoj_sboj_na_nasdaq
2. Пластун О.Л. Прогнозування фінансових ринків: сучасні концепції та нові підходи: монографія / О.Л. Пластун. — Суми: ДВНЗ "УАБС НБУ", 2014. — 401 с.
3. Bass A. The Predictors: How a band of maverick physicists set out to beat Wall Street / Bass A. — London. — Penguin Books Ltd, London, 2000. — 320 p.
4. Brock W. Simple Technical Trading Rules and the Stochastic Properties of Stock Returns / W. Brock, J. Lakonishok, B. LeBaron // The Journal of Finance. — 1992. — 47. — P. 1731—1764.
5. Cheung Y. Macroeconomic Implications of the Beliefs and Behavior of Foreign Exchange Traders / Y. Cheung, M. Chinn // NBER working paper. — 7417. — 1999.
6. Fang J. Predictability of the Simple Technical Trading Rules: An Out-of-Sample Test [Electronic source] / J. Fang, B. Jacobsen, Y. Qin. — Mode of access: <http://ssrn.com/abstract=2066182>
7. Frankel J. Chartists, fundamentalists and the demand for dollars / J. Frankel, K. Froot // Greek Economic Review. — 1988. — 10. — pp. 49—102.
8. Griffioen G. Technical Analysis in Financial Markets [Electronic source] / G. Griffioen // University of Amsterdam — Faculty of Economics and Business (FEB). Date posted: July 20, 2004. Working Paper Series. — Mode of access: http://papers.ssrn.com/sol3/papers.cfm?abstract_id=566882
9. Han Y. A New Anomaly: The Cross-Sectional Profitability of Technical Analysis [Electronic source] / Y. Han, K. Yang, G. Zhou. — Mode of access: <http://ssrn.com/abstract=1656460>
10. Isakov D. Technical Analysis with a Long Term Perspective: Trading Strategies and Market Timing Ability [Electronic source] / D. Isakov, D. Marti // International Conference of the French Finance Association (AFFI), May 11—13, 2011. — Mode of access: <http://ssrn.com/abstract=1833613>
11. Jensen M. Random Walks and Technical Theories: Some Additional Evidence / M. Jensen, G. Benington // Journal of Finance. — 1969. — 25. — P. 469—482.
12. Kuang P. Illusory Profitability of Technical Analysis in Emerging Foreign Exchange Markets [Electronic source] / P. Kuang, M. Schröder, Q. Wang. — Mode of access: <http://ssrn.com/abstract=1586278>
13. Menkhoff L. The noise trading approach — questionnaire evidence from foreign exchange / L. Menkhoff // Journal of International Money and Finance. — 1998. — 17. — P. 547—564.

14. Park C. The Profitability of Technical Analysis: A Review (2004) [Electronic source] / C. Park, S. Irwin // AgMAS Project Research Report No. 2004-04. — Mode of access: http://papers.ssrn.com/sol3/papers.cfm?abstract_id=603481
15. Pring M. Introduction to Technical Analysis / M. Pring. — McGraw-Hill, New York. — 1997. — 304 p.
16. Sullivan R. Data-snooping, Technical Trading Rule Performance, and the Bootstrap / R. Sullivan, A. Timmermann, H. White // Journal of Finance. — 1999. — 54. — P. 1647—1691.
17. Taylor M. The use of technical analysis in the foreign exchange market / M. Taylor, H. Allen // Journal of International Money and Finance. — 1992. — 11. — P. 304—314.
18. White H. A reality check for data snooping / H. White // Econometrica. — 2000. — Vol. 68, No. 5. — P. 1097—1126.

References:

1. Overchenko, M. (2012), "Torgoviy robot sprovoциroval ocherednoj sboj na Nasdaq", available at: http://www.vedomosti.ru/finance/news/4625471/torgovij_robot_sprovociroval_ocherednoj_sboj_na_nasdaq
2. Plastun, O. (2014), Prognozuvannya finansovyh rynkiv: suchasni koncepcii ta novi pidhody [Financial markets forecasting: modern conceptions and new approaches] DVNZ "UABS NBU", Sumy, Ukraine.
3. Bass, A. (2000), The Predictors: How a band of maverick physicists set out to beat Wall Street, Penguin Books Ltd, London, UK.
4. Brock, W. (1992), "Simple Technical Trading Rules and the Stochastic Properties of Stock Returns", The Journal of Finance, vol. 47, pp. 1731—1764.
5. Cheung, Y. (1999), "Macroeconomic Implications of the Beliefs and Behavior of Foreign Exchange Traders", NBER working paper, vol. 7417.
6. Fang, J. (2012), "Predictability of the Simple Technical Trading Rules: An Out-of-Sample Test", available at: <http://ssrn.com/abstract=2066182>
7. Frankel, J. (1988), "Chartists, fundamentalists and the demand for dollars", Greek Economic Review, vol. 10, pp. 49—102.
8. Griffioen, G. (2004), "Technical Analysis in Financial Markets", available at: http://papers.ssrn.com/sol3/papers.cfm?abstract_id=566882
9. Han, Y. (2011), "A New Anomaly: The Cross-Sectional Profitability of Technical Analysis", available at: <http://ssrn.com/abstract=1656460>
10. Isakov, D. (2011), "Technical Analysis with a Long Term Perspective: Trading Strategies and Market Timing Ability", available at: <http://ssrn.com/abstract=1833613>
11. Jensen, M. (1969), "Random Walks and Technical Theories: Some Additional Evidence", Journal of Finance, vol. 25, pp. 469—482.
12. Kuang, P. (2010), "Illusory Profitability of Technical Analysis in Emerging Foreign Exchange Markets", available at: <http://ssrn.com/abstract=1586278>
13. Menkhoff, L. (1998), "The noise trading approach — questionnaire evidence from foreign exchange", Journal of International Money and Finance, vol. 17, pp. 547—564.
14. Park, C. (2004), "The Profitability of Technical Analysis: A Review", available at: http://papers.ssrn.com/sol3/papers.cfm?abstract_id=603481
15. Pring, M. (1997), Introduction to Technical Analysis, McGraw-Hill, New York.
16. Sullivan, R. (1999), "Data-snooping, Technical Trading Rule Performance, and the Bootstrap", Journal of Finance, vol. 54, pp. 1647—1691.
17. Taylor, M. (1992), "The use of technical analysis in the foreign exchange market", Journal of International Money and Finance, vol. 11, pp. 304—314.
18. White, H. (2000), "A reality check for data snooping", Econometrica, vol. 68, No. 5, pp. 1097—1126.

Стаття надійшла до редакції 16.06.2014 р.

УДК 336.763

М. В. Адаменко,

к. е. н., доцент кафедри фінансів суб'єктів господарювання та інноваційного розвитку, Криворізький економічний інститут ДВНЗ "Криворізький національний університет", м. Кривий Ріг

Ю. Б. Кашубіна,

к. е. н, в. о. декана фінансово-кредитного факультету, Криворізький економічний інститут, ДВНЗ "Криворізький національний університет", м. Кривий Ріг

Д. В. Колосовський,

магістр, Криворізький економічний інститут, ДВНЗ "Криворізький національний університет", м. Кривий Ріг

СУТНІСНО-ФУНКЦІОНАЛЬНА ХАРАКТЕРИСТИКА ОПЦІОНУ ТА ЙОГО ЗАСТОСУВАННЯ ДЛЯ МОТИВАЦІЇ ПРАЦІВНИКІВ КОРПОРАЦІЇ

M. Adamenko,

CSc. (Economics), associate professor, Department of business entities finance and innovation development of Economic Institute of SIHE "Kryvyi Rih National University", Kryvyi Rih,

Yu. Kashubina,

CSc. (Economics), Acting Dean of the Faculty of Finance and Credit of Economic Institute of SIHE "Kryvyi Rih National University", Kryvyi Rih,

D. Kolosovskiy,

Master of Economic Institute of SIHE "Kryvyi Rih National University", Kryvyi Rih

THE ESSENTIAL-FUNCTIONAL CHARACTERISTICS OF THE OPTION AND ITS APPLICATION TO MOTIVATE EMPLOYEES OF THE CORPORATION

У статті визначено економічну сутність опціону як похідного фінансового інструменту, який може бути застосовано у корпораціях. Запропоновано систему функцій опціону, яку сформовано через дослідження його сутнісних характеристик та видів. Розкрито зміст запропонованих функцій. Досліджено мотиваційну функцію опціону як таку, яка забезпечує підвищення ефективності діяльності корпорації на основі мотивації її топ-менеджерів і провідних спеціалістів за рахунок продажу їм опціонів на акції банку за пільговою ціною. Розглянуто досвід зарубіжних корпорацій у використанні опціону для зацікавленості певних груп працівників у результатах діяльності, що спонукає їх розробляти рекомендації з удосконалення та оптимізації функціонування корпорацій. Визначено, що в Україні відсутній будь-який досвід застосування опціонних мотиваційних програм. Розглянуто загальні риси та можливості їх застосування у діяльності вітчизняних корпорацій.

The article defines the economic essence of the option as a derivative financial instrument that can be used in corporations. The system of option features is proposed which was formed through the study of its essential characteristics and types. The content of the proposed functions is articulated. The motivational function of the option as the one that enhances the effectiveness of the corporation activity based on the motivation of its top managers and leading specialists due to the sale of options on shares of the bank at a discounted price to them is investigated. The experience of foreign corporations to use the option for certain groups of workers interested in the results of activities that encourage them to develop recommendations for improving and optimizing the functioning of corporations is studied. It was determined that in Ukraine there isn't any experience of using the option motivational programs. The general characteristics and their possible application in the activities of domestic corporations are considered.

*Ключові слова: корпорація, опціон, опціонна мотиваційна програма, фінансовий інструмент, функції.
Key words: corporation, option, option motivational program, financial instrument, functions.*

ПОСТАНОВКА ПРОБЛЕМИ

На сьогоднішній день в Україні виникла актуальна проблема в залученні капіталу для забезпечення розвитку корпорацій. Залучений капітал є основою для здійснення їх господарської діяльності, однак через фінан-

сову кризу велика кількість українських корпорацій потерпає від його недостатності. Тому вони вимушені розвивати нові способи та методи акумуляції тимчасово вільних коштів. Одним з таких методів є використання опціонів.

Таблиця 1. Визначення сутності опціону

Автор	Визначення
Гриценко Л. [6]	Опціон – це інструмент строкового фінансового або товарного ринків, який відображає право (але не зобов'язання) на купівлю (опціон-кол) чи продаж (опціон-пут) базового активу за визначеною ціною на деяку фіксовану дату у майбутньому (європейський опціон) або у будь-який момент до визначеної дати (американський опціон)
Дамодаран А. [4]	Опціоном називається інструмент фінансового або товарного строкового ринку, який стосується покупки (кол-опціон) або продажу (пут-опціон) базисного активу (звичайно стандартної кількості акцій або біржового товару) за обумовленою ціною (ціною закінчення, або страйковою ціною) на деяку фіксовану дату в майбутньому (європейський опціон) або в будь-який момент до деякої фіксованої дати в майбутньому (американський опціон), якщо власнику опціону захочеться зробити це; інакше він має право операцію не проводити
Рош Дж. [8]	Опціон – це право, а не обов'язок, прийняти те чи інше управлінське рішення
Де Ковні Ш. [9]	Опціон – це контракт між продавцем і власником опціону, за яким власник опціону отримує право, а не зобов'язання, купити у продавця опціону або продати йому заздалегідь визначену суму однієї валюти в обмін на іншу (або на національну грошову одиницю) за обумовленим валютним курсом
Редхед К. [10]	Опціони – це такі похідні інструменти, які дають можливість страхувати фінансові інвестиції від змін цін окремих видів активів, що покладені в основу цих опціонів

Складено авторами.

Український фондовий ринок знаходиться лише на початкових етапах розвитку і має недостатній досвід у сфері випуску опціонів як способу додаткового залучення капіталу. Використання опціонів позитивно відзначиться як на діяльності корпорацій (опціони будуть слугувати джерелом додаткового залучення капіталу), так і на розвитку фондового ринку України (оскільки випуск опціонів сприятиме розширенню фондового ринку України та його клієнтської бази).

Крім того, в зарубіжній практиці застосування опціонів має й інше призначення — як засіб мотивації топ-менеджерів і провідних спеціалістів до ефективної праці шляхом продажу їм опціонів на акції корпорації за пільговою ціною. В Україні вид мотивації шляхом участі працівників у власності достатньо відомий, однак застосування опціонів з цією метою не набуло поширення.

Зважаючи на це, можна стверджувати, що дослідження опціонів та можливості їх застосування у діяльності корпорації є актуальним.

АНАЛІЗ ОСТАННІХ ДОСЛІДЖЕНЬ І ПУБЛІКАЦІЙ

У даний момент часу розвиток теорії опціонів та опціонних мотиваційних програм набуває широкого розповсюдження за межами України. Існує багато ґрунтовних наукових досліджень з цього питання, авторами яких є Дж. К. Халл [1], А. Фельдман [2], А. Буренін [3], А. Дамодаран [4], М. Лімітовський [5] та інші. Нажаль, в українській сучасній науковій літературі результати дослідження сутності, змісту, функцій опціонів та їх застосування з метою мотивації представлені дуже обмежено (автори: Л. Гриценко [6], Т. Антропова [7]).

Крім того, розглядаючи опціони науковці основну увагу приділяють вивченню їх сутності і застосування на фондовому ринку, а функції опціонів та можливість їх використання в межах корпорації розглядається дуже обмежено.

МЕТА ДОСЛІДЖЕННЯ

Метою дослідження є визначення сутнісно-функціональної характеристики опціону та розгляд можливостей його застосування для мотивації працівників вітчизняних корпорацій.

ВИКЛАД ОСНОВНОГО МАТЕРІАЛУ ДОСЛІДЖЕННЯ

Опціон як дериватив вид похідних цінних паперів має довгу історію становлення і розвитку, але, незважаючи на це, в сучасній економічній літературі існують різні думки стосовно його сутності (табл. 1).

З таблиці 1 видно, що більшість вчених сходяться на думці, що опціон — це право купити або продати фінансовий актив за обумовленою ціною.

На основі розгляду поглядів науковців, у даному дослідженні під опціоном нами розуміється дериватив, що засвідчує право його держателя відмовитися від угоди, або, навпаки, купити чи продати основний цінний папір (товар, валюту) за обумовлену опціоном ціну, протягом терміну або на обумовлену дату, що ним передбачено.

Опціон є одним із видів строкових угод, які можуть укладатися як на біржовому, так і на позабіржовому ринках.

Розрізняють: американський опціон — право держателя бути реалізоване будь-коли протягом опціонного строку; європейський опціон — реалізується лише після настання терміну виконання зобов'язань, тобто на фіксовану дату, яка зазначається у опціоні.

Продавець опціону зобов'язаний забезпечити безумовне і безвідкличне право покупця на здійснення операції чи відмову від неї. Розрахунки за операціями з опціонами здійснюються на день реалізації об'єкту купівлі-продажу.

Залежно від прав, що надаються власнику (покупцю) опціону, останній поділяється на такі види:

а) опціон на продаж, або опціон продавця чи пут-опціон — дає власнику (покупцю) опціону право на продаж через визначений час за наперед обумовленою ціною певного виду фінансового чи іншого активу. Продавець пут-опціону зобов'язаний купити такий актив у покупця опціону;

б) опціон на купівлю, або опціон покупця чи кол-опціон — дає власнику право на купівлю через визначений час за наперед обумовленою ціною певного активу, який йому зобов'язаний продати продавець опціону [5].

Опціон на відміну від ф'ючерсної чи форвардної угоди є угодою "несиметричною", а саме в той час коли ф'ючерсні та форвардні угоди є обов'язковими для виконання обома учасниками угоди, опціон дає власнику право виконати чи не виконати угоду, а для продавця є обов'язковим для виконання. Опціон виконується, коли ситуація на ринку сприятлива для покупця опціону і несприятлива для продавця. Продавець опціону приймає на себе ризики, пов'язані з несприятливими ціновими змінами на ринку і за це отримує від покупця винагороду — премію, яку називають ціною опціону. Ціна активу, що зафіксована в опціонному контракті, за якою буде продано актив, називають страйковою ціною, або ціною виконання.

Таблиця 2. Система функцій опціону

Назва функції	Зміст функції
Спекулятивна функція	Передбачає отримання доходів на спекулятивних операціях шляхом реалізації права купівлі-продажу базових активів
Функція самостраховання	Полягає у страхуванні фінансових інвестицій від змін цін окремих видів активів, що покладені в основу цих опціонів
Мотиваційна функція	Передбачає вид довгострокової мотивації керуючого складу та провідних фахівців, за рахунок продажу їм опціонів на акції корпорації за пільговою ціною
Функція мобілізації грошових коштів	Полягає у забезпеченні механізму формування додаткових фінансових ресурсів за рахунок реалізації права придбання фінансових активів (цінних паперів)
Платіжна функція	Полягає у тому, що опціон можна використовувати як засіб платежу

Авторська пропозиція.

На ринку опціонів проводять операції дві основні категорії учасників: хеджери і спекулянти. Фінансові посередники (спекулянти), як правило, не займаються купівлею-продажем окремих опціонів, а реалізують опціонні стратегії (позиції), які полягають у формуванні портфеля опціонів з різноманітними характеристиками.

Як було визначено вище, опціонні угоди укладаються як на біржовому, так і на позабіржовому ринках. Опціонні угоди укладаються на тих самих біржах, що й інші строкові угоди, хоча існують також спеціальні біржі для опціонів, наприклад, Чиказька біржа опціонів [7].

Основні відмінності між біржовими і позабіржовими опціонами такі: біржові опціони мають стандартизовані страйкові ціни та дати виконання; при торгівлі опціонами на біржі значну роль відіграють клірингові палати; витрати з проведення операцій на біржовому ринку значно менші від витрат на ведення операцій поза біржею; опціони, як і інші цінні папери, що перебувають у обігу на біржі, більш ліквідні, ніж позабіржові; вторинний ринок позабіржових опціонних контрактів досить обмежений.

З розгляду сутності, видів та змісту функціонування опціонів на ринку видно, що опціони, як вид похідних цінних паперів, можуть виконувати певні функції. Зважаючи на це, набуло подальшого розвитку формування системи функцій опціону (табл. 2).

Запропоновані нами функції опціону дозволяють поглибити теоретичні аспекти дослідження його сутності. Вважаємо, що в межах даного дослідження найбільшого значення набуває розгляд мотиваційної функції опціону.

В Україні мотиваційна функція опціону не виконується. Огляд спеціалізованих джерел та засобів масової інформації показав, що українські корпорації для мотивації топ-менеджерів і провідних фахівців не залучають опціони, хоча у зарубіжній практиці такий досвід широко застосовується. Це може пояснюватися наступним:

по-перше, відсутністю знань та досвіду у власників стосовно роботи з опціонами та опціонними мотиваційними програмами;

по-друге, існує слабка активність українського вторинного ринку цінних паперів;

по-третє, тим, що для більшості громадян України грошова винагорода у короткостроковому періоді є важливішою, ніж отримання грошей у перспективі внаслідок володіння акціями або здійснення спекулятивної операції відносно них, хоч як би це не було вигідно.

На нашу ж думку, опціонна мотивація топ-менеджерів і провідних фахівців комерційних банків, які мають достатньо високу оплату праці та орієнтовані на більш високі цілі, ніж отримання зарплати, може бути ефективною. Крім того, зараз, в умовах кризи, як ніколи існує необхідність у залученні інвестиційних активів, які будуть використані для фінансування корпорацій. Ці кошти можуть бути залучені у повному обсязі за умови, якщо корпорація буде мати високий фінансовий результат, отримання якого у великому ступеню залежить від ефективності праці персоналу та якості управління.

У зарубіжній практиці одним з поширених способів мотивації є участь працівників у власності корпорації. Цей спосіб може бути реалізований шляхом продажу опціонів на придбання акцій корпорації топ-менеджерам і провідним фахівцям, що в ній працюють (опціонні мотиваційні програми). Тобто інструментом, який забезпечує мотивацію працівника опціонами, є не сам конкретний актив, а право купівлі акцій на пільгових умовах.

На практиці опціонні мотиваційні програми однією з перших застосувала корпорація Merck [4]. Згодом їх почали використовуватися у корпораціях Intel та Bonduelle [1]. Лідером мотивації за допомогою опціонних програм є США, де за останні два десятиліття кількість корпорацій, які практикують поширення акцій серед персоналу збільшилось майже вдвічі, а також за аналогічний період в Англії кількість власників акцій придбаних за рахунок опціонних програм збільшилась втричі і перевищила показник у 8 млн осіб (що складає близько 20 % дорослого населення) [2]. Підтвердженням поширення опціонів серед провідних менеджерів в зарубіжній практиці є дані таблиці 3.

Проведені дослідження дозволили означити загальні риси опціонних мотиваційних програм, які застосовуються зарубіжними корпораціями для менеджерів:

1. В основі такої програми — опціон, право на використання якого співробітник корпорації отримує пропорційно протягом 4—5 років.

2. Ціна виконання опціону, як правило, визначається як ринкова ціна акції на день укладання опціонного контракту.

3. Загальний термін дії опціону за опціонною мотиваційною програмою залежить від умов, які передбачені в договорі. У середньому цей термін складає від 5 до 10 років.

Таблиця 3. Склад компенсаційного пакету члена ради директорів американської корпорації

Складає пакету	Частка в пакеті, %
Опціон на акції	25
Фіксована щорічна виплата за членство в раді директорів	50
Виплата за участь у засіданні ради директорів	14
Виплата за участь в поточному управлінні корпорацією	11
Усього	100

Джерело: [4].

4. Опціон, який придбано працівником за опціонною мотиваційною програмою забороняється перепродавати протягом усього терміну його дії.

В Україні відсутній будь-який досвід використання опціонних мотиваційних програм. Але в Росії вони широко використовують на практиці великими російськими корпораціями, а у банківській сфері у 2013 році опціонні мотиваційні програми були запропоновані до реалізації у ВТБ та Сбербанку.

Як показує російський досвід, учасниками опціонних мотиваційних програм, як правило, виступають ключові менеджери (топ-менеджери, керівники відокремлених і провідних структурних підрозділів).

Способи виконання опціонних мотиваційних програм застосовується в двох варіантах: лінійне виконання — учасник має право на придбання акцій в стовідсотковому розмірі після закінчення терміну дії опціону (наприклад, у ВАТ "Мобільні ТелеСистеми"); поступове виконання — учасник купує права на придбання акцій рівними частками протягом усього терміну дії опціонного договору (наприклад, у АБ "Газпромбанк").

Найбільш розповсюдженим способом визначення ціни опціону в російській практиці є фіксація ціни виконання на рівні ринкової ціни акції на момент прийняття рішення про опціонні мотиваційні програми (у ВАТ "Мобільні ТелеСистеми"). Інші варіанти — це середньозважена ринкова ціна акції розрахована за певний період (у ВАТ "ЛУКОЙЛ"), ціна вища за середньозважену ринкову вартість (у ВАТ "ВимпелКом"), або за ціною нижчою за середньозважену ринкову вартість (у ВАТ "ОМЗ").

Для персоналу українських корпорацій спосіб мотивації за рахунок опціонних мотиваційних програм є досить перспективним, оскільки працівники отримують право придбати частину активів корпорації у власність з подальшою можливістю отримання дивідендів, що створює зацікавленість працівника-власника у проведенні успішної її діяльності як в поточному періоді, так і в майбутньому. При цьому учасники опціонних мотиваційних програм не отримують права впливати на загальну стратегію розвитку корпорації, оскільки кількість акцій під реалізацію за опціонами, як правило, не перевищує 5—10 %.

На наш погляд, така політика мотивації шляхом участі у власності повинна бути результативною та забезпечить позитивний ефект, оскільки за рахунок реалізації опціонів буде відбуватися залучення додаткових коштів для фінансування корпорації та забезпечуватиметься задоволення інтересів їх працівників як співвласників.

ВИСНОВКИ І ПЕРСПЕКТИВИ ПОДАЛЬШИХ ДОСЛІДЖЕНЬ

Таким чином, нами уточнено сутнісну характеристику опціону як деривативу, що засвідчує право його держателя відмовитися від угоди, або, навпаки, купити чи продати основний цінний папір (товар, валюту) за обумовлену опціоном ціну, протягом терміну або на обумовлену дату, що ним передбачено. На основі визначення сутності опціону набуло подальшого розвитку дослідження його функціональної характеристики. Запропоновано визначати такі функції опціону: спекулятивну, самострахування, мотиваційну, мобілізації грошових коштів та платіжну.

Особливу увагу при дослідженні опціону запропоновано приділяти мотиваційній його функції. Суть її полягає у забезпеченні підвищення ефективності діяльності корпорації на основі мотивації її топ-менеджерів і провідних спеціалістів за рахунок продажу їм опціонів на акції банку за пільговою ціною. Виявлено, що українські корпорації опціонні мотиваційні програми взагалі не застосовують, хоча досвід зарубіжних корпорацій показує високі результати при використанні опціонів для зацікавленості певних груп працівників у підвищенні ефективності їх праці. На основі розгляду загальних рис

та можливостей застосування опціонних мотиваційних програм визначено, що їх застосування у діяльності вітчизняних корпорацій може мати позитивний ефект.

Література:

1. Халл Дж. К. Опционы, фьючерсы и другие производные финансовые инструменты: пер. с англ. / К. Дж. Халл. — 6-е изд. — М.: ООО "И.Д. Вильямс", 2007. — 1024 с.
2. Фельдман А.Б. Производные финансовые и товарные инструменты / А.Б. Фельдман. — М.: Экономика, 2012. — 240 с.
3. Буренин А.Н. Форварды, фьючерсы, опционы, экзотические и погодные производные / А. Н. Буренин. — М.: ООО "НТО", 2005. — 534 с.
4. Дамодаран А. Инвестиционная оценка. Инструменты и методы оценки любых активов / Пер. с англ. / А. Дамодаран. — 2-е изд. — М.: Альпина Бизнес Букс, 2004. — 1342 с.
5. Лимитовский М.А. Инвестиционные проекты и реальные опционы на развивающихся рынках / М.А. Лимитовский. — М.: Дело, 2004. — 473 с.
6. Гриценко Л.Л. Обгрунтування доцільності використання реальних опціонів при управлінні інвестиційними проектами / Л.Л. Гриценко, А.А. Губар // Економіка, фінанси, право. — 2010. — № 2. — С. 9—13.
7. Антропова Т. Як утримати топ-менеджера в компанії на термін більше року / Т. Антропова // Компанія. — 2008. — № 035. — С. 54—57.
8. Рош Дж. Стоимость компании. От желаемого к действительному / Дж. Рош. — Минск: Гревцов Паблшер, 2008. — 352 с.
9. Де Ковни Ш., Такки К. Стратегия хеджирования / Ш. Де Ковни, К. Такки. — М.: Инфра-М, 1996. — 208 с.
10. Рэдхэд К., Хьюс С. Управление финансовыми рисками / К. Рэдхэд, С. Хьюс. — М.: Инфра-М, 1996. — 288 с.

References:

1. Hall, Dzh. K. (2007), *Options, futures and other derivatives*, 6 ed., I.D. Vil'jams, Moscow, Russia.
2. Fel'dman, A. B. (2012), *Proizvodnye finansovye i tovarnye instrumenty* [Derivative financial and commodity instruments], *Jekonomika*, Moscow, Russia.
3. Burenin, A. N. (2005), *Forvardy, f'juchersy, opciony, jekzoticheskie i pogodnye proizvodnye* [Forwards, futures, options, exotic and weather derivatives], *NTO*, Moscow, Russia.
4. Damodaran, A. (2004), *Investicijonnaja ocenka. Instrumenty i metody ocenki ljubyh aktivov* [Investment valuation. Tools and techniques for assessment of any assets], 2 ed, *Al'pina Biznes Buks*, Moscow, Russia.
5. Limitovskij, M. A. (2004), *Investicijonnye proekty i real'nye opciony na razvivajushhihsja rynkah* [Investment projects and real options in emerging markets], *Delo*, Moscow, Russia.
6. Hrytsenko, L. L. and Hubar, A. A. (2010), "Substantiation of expediency the use of real options in the management of investment projects", *Ekonomika, finansy, pravo.*, vol. 2, pp. 9—13.
7. Antropova, T. (2008), "How to keep a top manager in the company for more than a year", *Kompanija*, vol. 035, pp. 54—57.
8. Rosh, Dzh. (2008), *Stoimost' kompanii. Ot zhe-laemogo k dejstvitel'nomu* [Value of the company. From the desired to actual], *Grevcov Publisher*, Minsk, Belarus.
9. De Kovni, Sh. and Takki, K. (1996), *Strategija hedzhirovanija* [Hedging strategy], *Infra-M*, Moscow, Russia.
10. Rjedhjed, K. and H'jus, S. (1996), *Upravlenie finansovyimi riskami* [Financial risk management], *Infra-M*, Moscow, Russia.

Стаття надійшла до редакції 20.06.2014 р.

С. Т. Пілецька,

к. е. н., доцент, докторант, Національний авіаційний університет, м. Київ

ТЕОРЕТИКО-МЕТОДОЛОГІЧНИЙ ПІДХІД ДО ФОРМУВАННЯ ЛОКАЛЬНИХ МЕХАНІЗМІВ АНТИКРИЗОВОГО УПРАВЛІННЯ ЕКОНОМІЧНОЮ СТІЙКІСТЮ ПІДПРИЄМСТВА

S. Piletska,

PhD in Economics, Associate Professor, Candidate of economics sciences, National Aviation University, Kyiv

THEORETICAL IS METHODOLOGICAL APPROACH TO FORMING OF LOCAL MECHANISMS
OF ANTICRISIS MANAGEMENT OF ENTERPRISE ECONOMIC FIRMNESS

Запропоновано механізм антикризового управління економічною стійкістю підприємства, який має комплексний, системний характер і представляє взаємодію локальних механізмів різної природи, що дозволяє істотно розширити потенційні можливості з його практичного використання. Він сприяє забезпеченню розробки і здійснення стратегії у рамках забезпечення економічної стійкості підприємства з повнішим обліком змін, що відбуваються не лише в системі підприємства, але і в зовнішньому економічному просторі. Реалізація функцій механізму антикризового управління економічною стійкістю підприємства відбувається шляхом постійного обміну інформацією з зовнішнім середовищем функціонування підприємства та локальними механізмами, дія яких базується на принципах комплексної системи антикризового управління економічною стійкістю. Розроблений механізм антикризового управління економічною стійкістю підприємства найбільш інформативно відображає послідовність змін в системі управління, економічних зв'язків, що оцінюють трансформацію економіки та потенціал підприємства за стадіями його життєвого циклу. Усе це завдяки системному застосуванню дозволяє забезпечити отримання ефекту синергії та дає змогу досягти мети механізму антикризового управління економічною стійкістю підприємства.

The mechanism of anticrisis management of enterprise economic firmness is proposed, that has complex, system character and presents co-operation of local mechanisms of different nature that allows substantially extending potential possibilities on his practical use. He promotes the development and implementation of the strategy in the framework of economic firmness of enterprise, taking full account of changes occurring not only in the system of enterprise, but also in external economic space. Implementation mechanism of anticrisis management of enterprise economic firmness takes place by continuous exchange of information between environment of functioning of enterprise and local functioning mechanisms that is based on principles of the complex system of anticrisis management economic firmness. Designed mechanism of anticrisis management of enterprise economic firmness is most informative represents the sequence of changes in control system, economic relations that estimate transformation of economy and potential of enterprise on the stages of its life cycle. All of it allows obtaining synergy effect due to systemic use, and allows you to achieve objective mechanism of anticrisis management of enterprise economic firmness.

*Ключові слова: механізм, управління, антикризове управління, економічна стійкість, життєвий цикл.
Key words: mechanism, management, anticrisis management, economic firmness, life cycle.*

ВСТУП

За останні роки промислові підприємства України функціонують в умовах дефіциту фінансових ресурсів для забезпечення потреб не тільки економічного розвитку, а й їх операційної діяльності. Важкий фінансовий стан підприємств, викликаний кризовими процесами в економіці країни, нестабільним політичним станом, помилками у фінансовій політиці держави, при-

звели до структурних диспропорцій в системі розширеного відтворення, зниження конкурентоспроможності продукції на внутрішньому та зовнішньому ринку, інвестиційної активності. У зв'язку з цим необхідним є чітке розуміння впливу розгортання економічної кризи на економічну стійкість підприємства і застосуванні своєчасних заходів з її управління на підприємстві.



Рис. 1. Система організаційно-економічних локальних механізмів антикризового управління економічною стійкістю підприємства

АНАЛІЗ ОСТАННІХ ДОСЛІДЖЕНЬ ТА ПУБЛІКАЦІЙ

Проблеми антикризового управління висвітлені в дослідженнях таких авторів, як Ареф'єва О.В. [1], Жадько А.О. [2], Лігоненко Л.О. [3], Пилипчук В.В. [4], Приходько Н.П. [5], Прохорова В.В. [6], Ситник Л.С. [7], Родченко В.В. [8], Штангрет А.М. [9] та ін.

МЕТА СТАТТІ

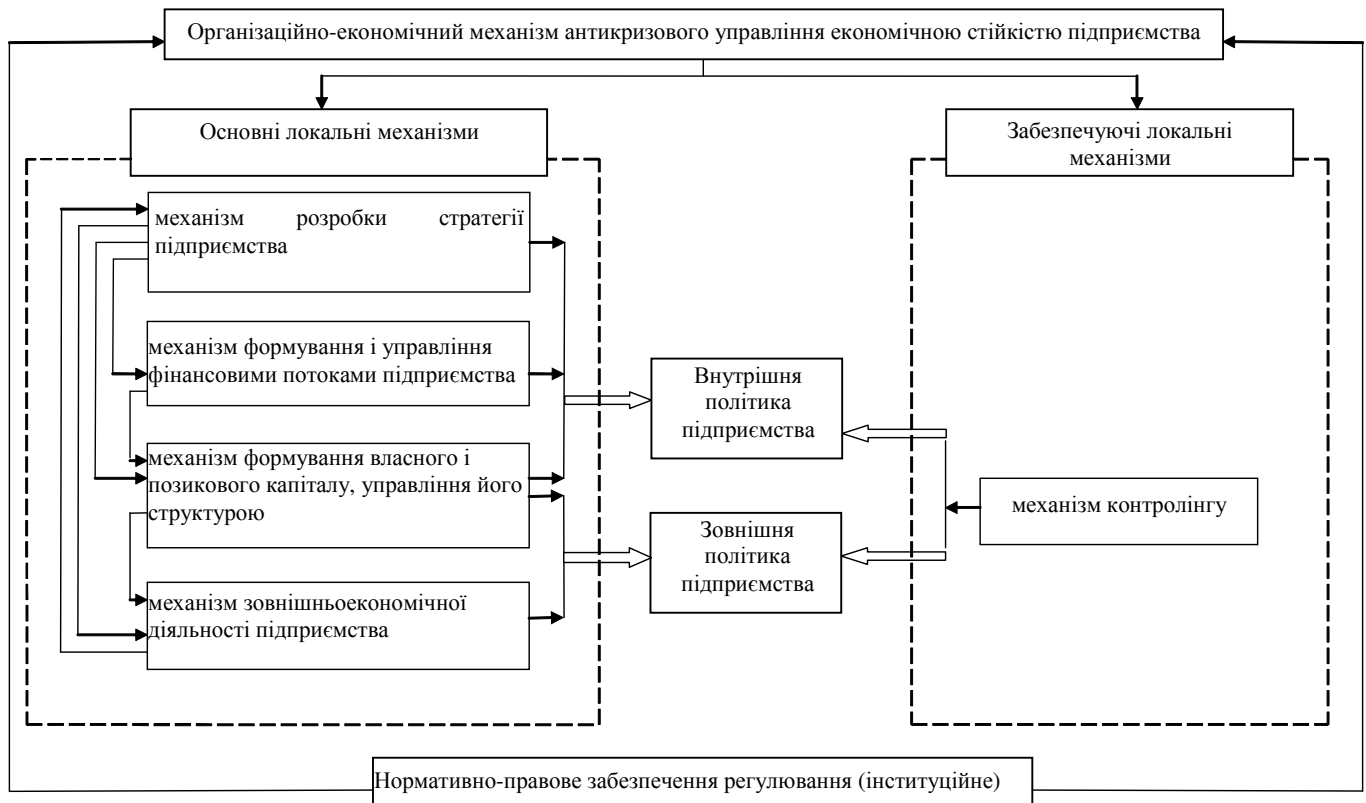
Метою статті є формування організаційно-економічного механізму антикризового управління економічною стійкістю підприємства на основі взаємодії локальних механізмів різної природи, що дозволяє подолати розгортання кризових процесів, мінімізувати вплив зовнішнього середовища (циклічності економічних процесів) та відновити, забезпечити або підвищити економічну стійкість підприємства.

ВИКЛАДАННЯ ОСНОВНОГО МАТЕРІАЛУ

Аналіз досліджень зарубіжних і вітчизняних авторів показує, що відсутні системні наукові дослідження проблем антикризового управління підприємством. Це свідчить про необхідність формування організаційно-економічного механізму антикризового управління економічною стійкістю підприємства.

Головною метою організаційно-економічного механізму антикризового управління економічною стійкістю підприємства є забезпечення економічної стійкості підприємства, яке досягається за допомогою максимального використання його потенціалу для забезпечення в достатньому обсязі оборотним капіталом антикризових заходів.

Оскільки діяльність підприємства незалежно від стадії кризового процесу повинна бути направлена на досягнення достатності оборотних коштів не тільки для подолання його прояву, але і на подальший розвиток, організаційно-економічний механізм антикризового управління підприємством повинен мати комплексний характер, а саме: включати локальні механізми, кожний з яких спрямований на підвищення ефективності впрова-

дження комплексної системи антикризового управління економічною стійкістю підприємства.

Реалізація функцій механізму антикризового управління економічною стійкістю підприємства відбувається шляхом постійного обміну інформацією з зовнішнім середовищем функціонування підприємства та локальними механізмами, дія яких базується на принципах комплексної системи антикризового управління економічною стійкістю.

Ефективність дії організаційно-економічного механізму антикризового управління як на рівні внутрішньої, так і на рівні зовнішньої політики підприємства визначається дієвістю основних та забезпечуючого локальних організаційно-економічних механізмів (рис. 1).

Основні локальні механізми обумовлюють дієвість організаційно-економічному механізму антикризового управління економічною стійкістю підприємства за всіма сферами його функціонування, тим самим сприяючи досягненню достатності оборотного капіталу для антикризових заходів направлених на забезпечення економічної стійкості.

Антикризове управління економічною стійкістю на рівні внутрішньої політики підприємства забезпечується наступними основними локальними механізмами: механізмом розробки стратегії підприємства, механізмом формування і управління фінансовими потоками та, частково, механізмом формування власного і позикового капіталу, управління його структурою.

Антикризове управління економічною стійкістю на рівні зовнішньої політики підприємства здійснюється шляхом активізації наступних основних локальних механізмів: механізму зовнішньоекономічної діяльності підприємства та, частково, механізму формування власного і позикового капіталу, управління його структурою.

Забезпечуючий локальний механізм контролінгу діє як на рівні внутрішньої, так і на рівні зовнішньої політики підприємства на всіх стадіях життєвого циклу підприємства.

Основний локальний механізм розробки стратегії підприємства є визначальним, оскільки правильно вибрана стратегія є ефективним механізмом антикризового управління економічною стійкістю підприємства, бо вона моделює використання науково-технічного, фінансово-економічного, соціального та організаційного потенціалу підприємства. Цикл стратегічного антикризового управління економічною стійкістю підприємства має довгостроковий період, включає цикли середньострокового (оперативного) і короткострокового (поточного) управління, що забезпечує безперервність реалізації стратегії.

Стратегічне антикризове управління економічною стійкістю підприємства припускає не тільки формування однієї загальної стратегії, але й розробку окремих її видів, що визначають перспективи розвитку в певній сфері діяльності промислових авіапідприємств.

Стратегічне антикризове управління економічною стійкістю підприємства зв'язано з розв'язуванням таких ключових завдань. По-перше, де і як мобілізувати фінансові ресурси в обсягах, необхідних для забезпечення антикризових заходів забезпечення економічної стійкості підприємства. По-друге, як формувати фінансові потоки підприємства й управляти ними, щоб це максимально сприяло ефективності антикризових заходів для забезпечення економічної стійкості підприємства. По-третє, як регулювати зовнішньоекономічну діяльність, щоб забезпечити економічну стійкість підприємства.

Стратегічне антикризове управління економічною стійкістю підприємства встановлює об'єкти, процеси, учасників її формування та реалізації, механізми, що забезпечують досягнення цілей в межах заданих обмежень, і через фінансові ресурси сприяє координації інших функціональних стратегій. Сутність стратегії розкривається в її функціях, обумовлених функціями фінансів підприємств.

З погляду створення умов для безперервного процесу відтворення в умовах розгортання кризового процесу визначальним є основний локальний механізм формування власного і позикового капіталу, управління його структурою. Потреба в капіталі — об'єктивне явище в умовах антикризового управління економічною стійкістю підприємства, оскільки зростає потреба в оборотних коштах, оновленні та модернізації основних фондів, використанні нових технологій та матеріалів, пошуку нових ринків збуту. Одним з основних завдань підприємства в умовах розгортання кризових процесів є мобілізація та використання фінансових ресурсів, які забезпечують необхідні фінансові умови для ефективного функціонування та ведення господарської діяльності. Недолік фінансового капіталу та використання не повною мірою всіх можливих джерел фінансування не дає їм можливості здійснювати ефективні заходи антикризового управління економічною стійкістю підприємства.

Таким чином, основний локальний механізм формування власного і позикового капіталу та управління його структурою за рахунок обґрунтування емісійних джерел власного та позикового капіталу створює умови фінансово-ресурсної достатності для результативності проваджених антикризових заходів для відновлення, забезпечення або підвищення економічної стійкості підприємства.

Сьогоднішнє місце промислових авіапідприємств в світових господарських зв'язках характеризується неготовністю їх до високоефективних форм зовнішньоекономічної співпраці, особливо в умовах розгортання кризових процесів. Експортна орієнтація промислових авіапідприємств потребує визначення існуючих та потенційних конкурентних переваг, а також чинників, які формують механізм фінансового регулювання їх зовнішньоекономічної діяльності. Це вимагає подальшого вдосконалення системи регулювання зовнішньоекономічних зв'язків на основі контрактів.

Отже, основний локальний механізм зовнішньоекономічної діяльності на основі управління ризиками зовнішньоекономічного контракту, створює умови ефективного провадження антикризових заходів та дозволяє забезпечити або відновити його економічну стійкість підприємства.

Один із складових механізму антикризового управління економічною стійкістю підприємства — основний локальний механізм формування та управління фінансовими потоками вимагає особливої уваги.

По-перше, своєчасність, повнота й безперервність фінансових потоків підприємства забезпечує дієвість фінансово-виробничої діяльності, ефективність антикризових заходів, направлених на забезпечення економічної стійкості, оскільки для досягнення прибутковості фінансово-виробничої діяльності, крім наявності певної суми коштів, необхідно забезпечити її в довгостроковій перспективі з урахуванням обсягів платіжного обороту підприємства.

По-друге, фінансовий потік несе в собі великий обсяг інформації про: структуру й характер зміни у фінансових активах та зобов'язаннях підприємства; появу нових фінансових інструментів; участь кожного підрозділу підприємства в перерозподілі фінансових ресурсів; механізм взаємин підприємства із зовнішнім середовищем; залежність підприємства від ринку товарів та сировини, а також від позикового капіталу.

По-третє, із напрямку й змісту фінансового потоку можна судити про ефективність антикризового управління, що здійснюється на підприємстві. Механізм управління фінансовими потоками повинен базуватися на методах, що враховують розвиток кризового процесу, та бути спрямованим на мінімізацію ризиків зменшення економічної стійкості.

Слід зазначити, що механізм формування й управління фінансовими потоками на основі врахування потенційних можливостей підприємства дозволяє синхронізувати фінансові потоки за обсягом та в часі, знизити негативний вплив циклічності розвитку економіки, підвищити дієвість антикризового управління на всіх етапах життєвого циклу та стадії розгортання економічної кризи та забезпечити або підвищити економічну стійкість.

Забезпечуючий локальний механізм антикризового управління економічною стійкістю підприємства, яким є механізм контролінгу, це, з одного боку, самостійний механізм, дієвість якого простежується при ухваленні управлінських рішень, що дуже важливо на усіх етапах життєвого циклу підприємства, а з другого — підвищує ефективність дії основних локальних механізмів.

У умовах розгортання кризових процесів на підприємстві системна організація контролю набуває особливого значення, контролю відведена особлива регулятивна роль по відношенню до антикризового управління економічною стійкістю підприємства на усіх стадіях його життєвого циклу функціонування.

Контролінг антикризового управління економічною стійкістю підприємства є елементом управління, сприяючим ухваленню ефективних антикризових рішень. Слід визнати, що для ефективного антикризового управління усі економічні суб'єкти повинні здійснювати контроль, від результативності якого безпосередньо залежить забезпечення економічної стійкості. Реалізація сутнісних можливостей контролінгу забезпечує створення ефективно функціонуючої системи контролю, а це, у свою чергу, багато в чому сприяє успішному рішення проблеми антикризового управління. Як функція управління контролінг антикризового управління економічною стійкістю підприємства повинен контролювати своєчасність, результативність антикризових заходів з метою досягнення економічної стійкості.

У антикризовому управлінні економічною стійкістю підприємства контролінг може мати значення при попередженні розгортання кризового процесу чи забез-

печенні мінімізації негативних наслідків його настання. Контролінг дозволяє уловлювати слабкі сигнали можливої кризи — в цьому його переваги відносно інших типів управління.

Отже, необхідність забезпечуючого локального механізму контролінгу проявляється в наступному: на всіх етапах життєвого циклу і стадіях прояву кризового процесу за рахунок забезпечення максимально ефективною реалізації таких функцій, як планування, облік, аналіз, контроль, регулювання, інформаційне забезпечення, служить основою проведення будь-яких заходів, спрямованих на обґрунтування та ефективність впровадження антикризових заходів для мінімізації негативних наслідків прояву кризових процесів (економічної кризи) та відновлення, досягнення або підвищення економічної стійкості.

Найважливішим питанням при формуванні механізму антикризового управління економічною стійкістю підприємства є комплексне опрацювання проблем нормативно-правового регулювання. Нормативно-правове регулювання антикризового управління економічною стійкістю підприємства зважає на специфіку державного регулювання процедур банкрутства, необхідність диференціації підприємств за ознакою відповідності зовнішнім ознакам банкрутства з обґрунтуванням критеріїв диференціації, зміна системи арбітражного управління спрямована на підвищення якості і ефективності управління нестійким підприємством через розвиток механізму взаємодії органів управління підприємством і арбітражним керівником.

Нормативно-правове регулювання (інституційне) спрямовано на правове забезпечення механізму антикризового управління економічною стійкістю підприємства, що особливо важливо в системі формування комплексності рішення поставлених завдань, а у випадку абсолютної збитковості підприємства — на проведення передбачених чинним законодавством відповідних процесів і процедур.

ВИСНОВКИ

Отже, запропонований механізм антикризового управління економічною стійкістю підприємства має комплексний, системний характер і передбачений взаємодією локальних механізмів різної природи, що дозволяє істотно розширити потенційні можливості по його практичному використанню; він сприяє забезпеченню розробки і здійснення стратегії у рамках забезпечення економічної стійкості підприємства з повнішим обліком змін, що відбуваються не лише в системі підприємства, але і в зовнішньому економічному просторі.

Розроблений механізм антикризового управління економічною стійкістю підприємства найбільш інформативно відображає послідовність змін в системі управління (через взаємодію інформаційного механізму, механізму контролінгу і нормативно-правового регулювання (інституційне)), економічних зв'язків, що оцінюють трансформацію економіки та потенціал підприємства за стадіями його життєвого циклу.

Усе це завдяки системному застосуванню дозволяє забезпечити отримання ефекту синергії та дає змогу досягти мети механізму антикризового управління економічною стійкістю підприємства.

Кожен з локальних механізмів слід розглядати як систему організаційних і економічних елементів, яким властиві власні форми управлінського впливу на економічні та організаційні параметри комплексної системи антикризового управління економічною стійкістю підприємства із метою подолання прояву кризових процесів, мінімізації впливу зовнішнього середовища (циклічності економічних процесів) та відновлення, забезпечення або підвищення економічної стійкості.

Література:

1. Ареф'єва О.В. Економічна стійкість підприємства: сутність, складові та заходи її забезпечення / О.В. Аре-

ф'єва, Д.М. Городинська // Актуальні проблеми економіки. — 2008. — № 8 (86). — С. 83—91.

2. Жадко А.О. Антикризове управління підприємством: сутність, етапи здійснення та основні антикризові заходи / А.О. Жадко [Електронний ресурс]. — Режим доступу: <http://intkonf.org/zhadko-ao-antikrizove-upravlinnya-pidpriemstvom-sutnist-etapi-zdiysnennya-ta-osnovni-antikrizovi-zahodi/>

3. Лігоненко Л.О. Антикризове управління підприємством: [монографія] / Л.О. Лігоненко. — К.: Київ. нац. торг.-екон.ун-т, 2001. — 580 с.

4. Пилипчук В.В. Антикризисное управление / В.В. Пилипчук. — Владивосток: ТИДОТ ДВГУ, 2003. — 123 с.

5. Приходько Н.П. Сутність антикризового управління на підприємстві / Н.П. Приходько [Електронний ресурс]. — Режим доступу: <http://masters.donntu.edu.ua/2011/iem/potatuev/library/article02.htm>

6. Прохорова В.В. Антикризове управління підприємством як система заходів його ефективного розвитку / В.В. Прохорова // Вісник Національного технічного університету "Харківський політехнічний інститут". Збірник наукових праць. Тематичний випуск: Технічний прогрес і ефективність виробництва. — Харків: НТУ "ХПІ". — 2009. — № 35. — С. 12—21.

7. Ситник Л.С. Організаційно-економічний механізм антикризового управління підприємством: [монографія] / Л.С. Ситник. — Донецьк: ІЕП НАН України, 2000. — 504 с.

8. Родченко В.В. Концептуальні підходи до проблеми побудови системного антикризового управління підприємством / В.В. Родченко [Електронний ресурс]. — Режим доступу: http://www.nbu.gov.ua/ejournals/PSPE/2010_2/Rodchenko_210.htm

9. Штангрет А.М. Антикризове управління підприємством: навч. посібник / А.М. Штангрет, О.І. Копилук. — К.: Знання, 2007. — 335 с.

References:

1. Aref'ieva, O.V. and Horodyn'ska, D.M. (2008), "Economic firmness of enterprise: essence, constituents and measures of her providing", *Aktual'ni problemy ekonomiky*, vol. 8 (86), pp. 83—91.

2. The official site of scientific conferences (2013), "Zhadko A. O. Antikrizove upravlinnya pidpriemstvom: sutnist, etapi zdiysnennya ta osnovni antikrizovi zahodi", available at: <http://intkonf.org/zhadko-ao-antikrizove-upravlinnya-pidpriemstvom-sutnist-etapi-zdiysnennya-ta-osnovni-antikrizovi-zahodi/> (Accessed 1 November 2013).

3. Lihonenko, L.O. (2001), *Antykryzove upravlinnya pidpriemstvom* [Crisis management by the entity], Kyiv. nats. torh.-ekon. un-t, Kyiv, Ukraine.

4. Pilipchuk, V.V. (2003), *Antikrizisnoe upravlenie* [Anticrisis management], TIDOT DVGU, Vladivostok, Possija.

5. The official Portal of masters of DONNTU (2013), "Prihodko, N.P. Sutnist antikrizovogo upravlinnya na pidpriemstvi", available at: <http://masters.donntu.edu.ua/2011/iem/potatuev/library/article02.htm> (Accessed 1 November 2013).

6. Prokhorova, V. V. (2009), "Antykryzove upravlinnia pidpriemstvom iak sistema zakhodiv joho efektyvnoho rozvytku", *Visnyk Natsional'noho tekhnichnoho universytetu "Kharkivs'kyj politekhnichnyj instytut"*, vol. 35, pp. 12—21.

7. Sytnyk, L.S. (2000), *Orhanizatsijno-ekonomichnyj mekhanizm antykryzovoho upravlinnia pidpriemstvom* [Organizationally is an economic mechanism of anticrisis an enterprise], ІЕП НАН України, Donets'k, Ukraine.

8. The official site of national library of Ukraine of Vernadsky's V.I. name (2013), "Rodchenko, V. V. Kontseptualni pIdhodi do problemi pobudovi sistemnogo antikrizovogo upravlinnya pidpriemstvom", available at: http://www.nbu.gov.ua/ejournals/PSPE/2010_2/Rodchenko_210.htm (Accessed 1 November 2013).

9. Shtangret, A. M. (2007), *Antikrizove upravlinnya pidpriemstvom* [Crisis management by the entity], Znannya, Kyiv, Ukraine.

Стаття надійшла до редакції 20.06.2014 р.

М. М. Бердар,

к. е. н., доцент, доцент кафедри підприємництва,

Київський національний університет імені Тараса Шевченка, м. Київ

ФІНАНСОВА СТРАТЕГІЯ СТІЙКОГО РОЗВИТКУ ПІДПРИЄМСТВА І ПІДХОДИ ДО ЇЇ ОБГРУНТУВАННЯ

M. Berdar,

Ph.D., Associate Professor of Entrepreneurship Taras Shevchenko National University Kyiv, Ukraine

FINANCIAL STRATEGY OF STEADY DEVELOPMENT ENTERPRISE AND GOING ARE NEAR HER GROUND

У статті розглянуто пріоритетні напрями формування і реалізації фінансової стратегії стійкого розвитку підприємства, аналіз теоретико-методологічних питань формування і реалізації фінансової стратегії стійкого розвитку підприємства, обґрунтування її місця та значення у загальній системі управління підприємством.

The article considered priority directions of forming and realization financial strategy of steady development enterprise, analysis theoretical and methodological questions of forming and realization of financial strategy steady development of enterprise, ground of her place and value in general control system by an enterprise.

Ключові слова: фінансова стратегія, стійкий розвиток, стратегічна діагностика, підприємство, пріоритетні напрями.

Key words: financial strategy, steady development, strategic diagnostics, enterprise, priority directions.

ПОСТАНОВКА ПРОБЛЕМИ

На початковому етапі ринкових перетворень в Україні розроблялася методологія стратегічного управління, у тому числі і фінансового. При цьому автори виходили з того, що функції управління зводяться до розробки фінансових планів і бюджетів за основними показниками діяльності підприємства і його структурних підрозділів. Кінцевим результатом такого підходу було вирішення питань з управління фінансовими ресурсами і капіталом господарюючого суб'єкта.

З подальшим розвитком ринкових і товарно-грошових відносин ускладнилися умови функціонування підприємств, використовується процесний підхід до фінансового управління, обґрунтований класиком адміністративної (класичної) школи управління Д. Файолем [15]. Основна ідея цього підходу полягає у безперервності процесу управління, який досягається сукупністю п'яти початкових функцій: передбачати, планувати, організовувати, розпоряджатися, контролювати.

На сьогодні потреба формування фінансової стратегії є важливим складником успішного функціонування будь-якого підприємства незалежно від розміру, організаційно-правової форми та виду діяльності. Проте аналіз окремих публікацій дав змогу виявити, що дотеперішні науково-методичні підходи стосовно питань формування фінансової стратегії належно не розроблені як у науковому, так і в організаційно-практичному аспекті. Про це свідчить відсутність обґрунтування єдиної послідовності етапів процесу формування фінансової стратегії, принципів його здійснення, методичних рекомендацій, які б комплексно враховували різні характеристики підприємств, передусім у фармацевтичній галузі.

АНАЛІЗ ОСТАННІХ НАУКОВИХ ДОСЛІДЖЕНЬ

Різними аспектами проблеми стратегічного менеджменту за останні роки присвячено багато праць зарубіжних та вітчизняних економістів, в яких достатньо детально розглядається методологія формування та

реалізації фінансової стратегії підприємства, чим підкреслюється актуальність даної проблеми.

Проблеми фінансової стратегії підприємств досліджувалися у роботах багатьох вітчизняних і закордонних авторів, у тому числі В.І. Арачія, В.Д. Базилевича, А.М. Бірманя, І.А. Бланка, П.М. О.Ю. Гусєва, Макаренка, Н.В. Мици, І.П. Хоминича, І.В. Шевченка та ін. Вони внесли вагомий вклад до теорії і практики формування фінансової стратегії підприємств. У їх роботах проаналізовані різноманітні аспекти побудови фінансової стратегії підприємств в умовах командно-адміністративної, кризової, перехідної та ринкової моделях економіки. Незважаючи на достатній рівень вивченості проблеми формування та реалізації фінансових стратегій підприємства, і досі залишаються невирішеними багато питань. До цього часу не сформовані у теоретичному, так і в практичному аспектах методичні підходи до формування фінансових стратегій стійкого розвитку підприємства, про що свідчить відсутність єдиного визначення та обґрунтування єдиної послідовності етапів процесу формування фінансової стратегії стійкого розвитку підприємства, принципів її реалізації, методичних рекомендацій щодо здійснення, які б комплексно враховували як кількісні, так і якісні характеристики суб'єкта господарювання щодо використання економічних ресурсів.

Аналіз досліджень щодо фінансового управління і питання формування механізму фінансової стратегії стійкого розвитку показує, що у вітчизняній економічній науці вони усебічно і комплексно не розглянуті і носять односторонній характер, оскільки, як правило, не виходять за рамки фінансових категорій. У своїх дослідженнях економісти не проводять чіткого розмежування між визначеннями економічної і фінансової стратегії.

МЕТА СТАТТІ

Метаю статті є аналіз теоретико-методологічних питань формування і реалізації фінансової стратегії

стійкого розвитку підприємства, обґрунтування її складових, пріоритетних напрямів, місця та значення у загальній системі управління підприємством і відтворення вартості підприємства.

ВИКЛАД ОСНОВНОГО МАТЕРІАЛУ

Необхідно відмітити, що дослідження економічного поняття "фінансова стратегія стійкого розвитку підприємства" характеризується сутнісною природою ключових економічних категорій (фінансові ресурси, капітал, вартість, фінансова рівновага, фінансово-економічна стійкість, фінансові відносини, ефективність), які виступають фундаментом її побудови. Рух цих категорій, підпорядкований законам ринкових трансформацій, їх участь у відтворювальному процесі, специфічність їх характеру з точки зору розподільчої, регулюючої і контрольної функції для будь-якого підприємства визначають прийняття рішень, у тому числі і по вибору альтернатив фінансової стратегії.

Отже, можна зробити висновок про те, що фінансова стратегія стійкого розвитку підприємства як економічна категорія, з одного боку, характеризує економічні відносини між їх учасниками, а з іншої — визначає поведінку підприємства в ринковому середовищі і формує його стратегічну позицію.

Традиційний підхід до обґрунтування механізму фінансової стратегії орієнтується головним чином на вирішення загальних завдань управління таких, як організаційні питання формування окремих стратегій (конкурентної, інноваційної, інвестиційної, виробничої, фінансової), інформаційне, економічне і ресурсне їх забезпечення [1; 5, 10; 11; 12].

Забезпечення стійкості розвитку, на думку А.П. Колесникова [6, с. 97], повинно відповідати не лише умовам динамічної теорії, а й конкретизованим вимогам, а механізму правління стійким розвитком підприємства повинні включати такі елементи: оцінка процесів, що тривають на підприємстві, з погляду його стійкого розвитку; вибір стратегічного напрямку сталого розвитку підприємства; визначення додаткових тактичних пріоритетів стійкого розвитку; оцінка стратегічного й тактичного напрямів розвитку з позиції його стійкості.

О.Ю. Гусєва [4, с. 86] пов'язує забезпечення розвитку підприємства із стратегічними змінами, що, зокрема, виходить з обґрунтування фокусу необхідних стратегічних змін.

При обґрунтуванні механізму забезпечення стійкого розвитку підприємства О.М. Гончаренко акцентує увагу на необхідності адаптивного управління, яке покликане підвищити "прозорість" середовища для своєчасного маневру ресурсами й запобігання втраті його стійкості. Досягнення цієї мети передбачає виокремлення в системі управління стійкістю підприємства таких блоків: прогнозування зміни зовнішнього середовища; структурна й параметрична адаптація системи управління на основі прогнозованої інформації, що надійшла; формування плану проведення із застосуванням налаштованих на необхідний режим моделей планування та імітації виконання планових рішень; оцінка й аналіз стійкості підприємства при реалізації розробленого плану діяльності; діагностика діяльності підприємства; коригування умов планування (при виявленні нестійкості показників); розгляд, затвердження й виконання плану діяльності; аналіз реалізації плану діяльності й ухвалення рішення [3, с. 133].

Як відомо, управління господарською діяльністю не може зводитися лише до ухвалення поточних управлінських рішень із окремих її аспектів. За словами І.О. Бланка, "... на сучасному етапі все більше число підприємств усвідомлює необхідність перспективного управління господарською діяльністю на основі наукової методології передбачення її напрямів і форм, адаптації до загальних цілей розвитку підприємства і вимогам зовнішнього середовища, що змінюються" [2].

Формування фінансової стратегії передбачає послідовність певних етапів. По-перше, воно неможливе без збору інформації про ринкове середовище функціонування підприємства (конкурентів, постачальників, клієнтів, посередників, державні органи та служби, банківські установи) та її детального аналізу. На цьому етапі фінансові менеджери повинні застосовувати відповідний фінансовий інструментарій: мікроекономічне фінансове планування, прогнозування, стратегічний і фінансовий аналіз (зокрема SWOT-аналіз, що охоплює аналіз слабких і сильних сторін підприємства, ризиків і додаткових можливостей), статистичні методи та економіко-математичне моделювання. Після виконання аналітичної роботи, здійснення відповідних розрахунків, обговорення альтернативних варіантів розвитку подій приймається управлінське рішення щодо вибору фінансової стратегії, яку надалі деталізують за напрямками фінансової політики й реалізують згідно з планом [7, с. 5].

І.А. Бланк виділяє такі принципи, яких необхідно дотримуватися при розробці фінансової стратегії:

- 1) розгляд підприємства як відкритої соціально-економічної системи, здатної до самоорганізації;
- 2) облік базових стратегій операційної діяльності підприємства;
- 3) переважна орієнтація на підприємницький стиль стратегічного управління фінансовою діяльністю;
- 4) виділення домінантних сфер стратегічного фінансового розвитку;
- 5) забезпечення гнучкості фінансової стратегії, альтернативності стратегічного фінансового вибору, постійного використання результатів технологічного процесу в фінансовій діяльності;
- 6) облік фінансового ризику в процесі прийняття стратегічних фінансових рішень;
- 7) орієнтація на професійний апарат фінансових менеджерів у процесі реалізації фінансової стратегії, забезпечення розробленої фінансової стратегії підприємства відповідною організаційною структурою управління фінансовою діяльністю [1, с. 97—105].

Таким чином, фінансова стратегія повинна забезпечувати формування та ефективне використання фінансових ресурсів; визначення оптимальних напрямків їх інвестування; відповідність фінансових дій можливостям та стану підприємства.

Сукупність різноманітних видів стратегій підприємства являє собою його "стратегічний набір". З урахуванням місця фінансової стратегії стійкого розвитку у стратегічному наборі підприємства визначають її основні характеристики у світлі парадигми стратегічного управління: фінансова стратегія стійкого розвитку підприємства є одним з видів його функціональних стратегій. Функціональний статус визначається тим, що вона охоплює лише один із видів діяльності підприємства, а її розробка є однією з найважливіших функцій фінансового менеджменту; забезпечує охоплення всіх основних напрямів розвитку фінансової діяльності та фінансових відносин підприємства; формує специфічну фінансову мету довгострокового розвитку підприємства; забезпечує вибір найбільш ефективних напрямів досягнення фінансової мети підприємства; фінансова стратегія має враховувати змінні умови зовнішнього середовища у процесі фінансового розвитку підприємства та адекватно реагувати на ці зміни; забезпечує адаптацію до змін зовнішнього середовища шляхом корегування напрямів формування та використання фінансових ресурсів підприємства.

Формування фінансової стратегії пов'язане з постановкою цілей і завдань підприємства, підтримкою фінансових взаємозв'язків між підприємством і суб'єктами навколишнього середовища (фінансовим ринком, державними регулюючими органами, спеціалізованими фінансовими інститутами, діловими партнерами і т.д.). Підприємство досягає своїх стратегічних фінансових

Таблиця 1. Пріоритетні напрями формування і реалізації фінансової стратегії стійкого розвитку підприємства

Складові фінансової стратегії	Пріоритетні напрями
1. Визначення місії	Установка на стійкий розвиток підприємства на основі підтримки його вартості
2. Механізм забезпечення фінансової стратегії	Формування базису для вибору фінансової стратегії стійкого розвитку
Експрес-діагностика	Дослідження і аналіз сприятливих і несприятливих ситуацій, виявлення «вузьких місць»
Стратегічна діагностика	Формування інформаційної бази для оцінки потенціалу фінансово-економічної стійкості і вибору фінансової стратегії
Діагностика фінансової рівноваги	Визначення цільових параметрів фінансової рівноваги: ліквідності, рентабельності і фінансової стійкості
Діагностика ефективності фінансової діяльності	Комплексна оцінка ефективності фінансової діяльності
Фінансове планування	Побудова моделі фінансового планування
3. Процедури формування фінансової стратегії стійкого розвитку підприємства	Вибір оптимальної фінансової стратегії стійкого розвитку підприємства
Комплексна діагностика потенціалу фінансово-економічної стійкості	Інтегральна оцінка потенціалу фінансово-економічної стійкості
Оптимізація структури фінансових ресурсів, капіталу	Розрахунок оптимальної структури фінансових ресурсів, капіталу при різних варіантах фінансової стратегії
Вибір фінансової стратегії	Процедури вибору фінансової стратегії
4. Механізм реалізації фінансової стратегії стійкого розвитку підприємства	Розробка стратегічного фінансового плану
Розробка стратегічного фінансового плану	Обґрунтування процедури складання стратегічного фінансового плану: прогнозного балансу, таблиць прогнозних показників фінансових результатів і грошових потоків
Прогнозування стійкого розвитку на основі стратегічної вартості	Процедури прогнозування стратегічної вартості підприємства
Комплексна оцінка ризику	Оцінка ризику і зон синергетичного ефекту фінансової стратегії

цілей, коли зазначені взаємозв'язки відповідають її внутрішнім фінансовим можливостям, а також дозволяють їй залишатися сприйнятливою до зовнішніх соціально-економічних вимог [14, с. 186].

Особливу увагу необхідно зосереджувати при формуванні фінансової стратегії на виокремлення її завдань, зокрема:

- дослідження характеру та закономірностей формування фінансів у ринкових умовах господарювання;
- розробка й підготовка можливих варіантів формування фінансових ресурсів підприємства та дій фінансового керівництва в разі нестійкого або кризового фінансового стану підприємства;

- визначення фінансових відносин з постачальниками та покупцями, бюджетами всіх рівнів, банками та іншими фінансовими інститутами;

- виявлення резервів і мобілізація ресурсів підприємства для найбільш раціонального використання виробничих потужностей, основних фондів та обігових коштів;

- забезпечення підприємства фінансовими ресурсами, необхідними для виробничо-господарської діяльності;

- забезпечення ефективного вкладення тимчасово вільних грошових коштів підприємства з метою отримання максимального прибутку;

- визначення засобів проведення успішної фінансової стратегії та стратегічного використання фінансових можливостей, нових видів продукції та підготовки кадрів підприємства до роботи в ринкових умовах господарювання, їх організаційної структури й технічного оснащення;

- визначення фінансових стратегічних поглядів імовірних конкурентів, їх економічних і фінансових здібностей, розробка та здійснення заходів щодо забезпечення фінансової стійкості;

- розробка способів підготовки виходу з кризового стану;

- розробка методів управління кадрами підприємства в умовах нестійкого або кризового фінансового стану;

- координація зусиль усього колективу на його подолання [8, с. 240].

На сьогодні не достатнього досліджені такі важливі питання, як організаційно-методичне забезпечення фінансової стратегії; діагностика потенціалу фінансово-економічної стійкості; вибір альтернатив фінансової стратегії стійкого розвитку підприємства; інформаційне забезпечення її реалізації. Крім того, як правило, у вказаних вище роботах не приділяється достатньої уваги розробці методів оцінки керованих параметрів вартості підприємства таких, як структура фінансових ресурсів, капіталу, стратегічна вартість, фінансова рівновага, потенціал фінансово-економічної стійкості. В той же час така методична база, безумовно, потрібна в умовах динамічних змін ринкового середовища, в першу чергу, для обґрунтування вибору фінансової стратегії стійкого розвитку підприємства. Це пов'язано з тим, що в нових економічних умовах постійно змінюються пріоритети. Тому вирішення питань по забезпеченню стійкого розвитку підприємства вимагає постійного коригування методів управління на основі розробки і реалізації цілісної концепції механізму фінансової стратегії для регулювання відтворювальних процесів і зростання вартості підприємства.

Теоретичною і методологічною основою формування фінансової стратегії є класичні теорії бізнесу і фінансового менеджменту у взаємозв'язку з окремими положеннями теорій фінансової рівноваги, фінансово-економічної стійкості і економічного зростання [1; 9; 13]. Застосування положень цих теорій для побудови концепції фінансової стратегії стійкого розвитку підприємства ускладнене незавершеністю і недосконалістю організаційних механізмів регулювання фінансових відносин і структурними змінами умов господарювання. Враховуючи це і керуючись концепцією фінансового менеджменту і системним підходом, обґрунтовують принципову характеристику пріоритетних аспектів фінансової стратегії стійкого розвитку підприємства (табл. 1).

З методологічної точки зору основний зміст фінансової стратегії включає набір правил для прийняття рішень, серед яких ключовими є: правила діагностування, обґрунтовані на реалізації системного і ситуаційного підходу при дослідженні різних чинників, що впливають на процес вибору фінансової стратегії підприємства (інструменти, моделі, методики); правила, за якими встановлюють інструменти фінансового планування і прогнозування діяльності центрів фінансової відповідальності і підприємства в цілому; правила структури-

З методологічної точки зору основний зміст фінансової стратегії включає набір правил для прийняття рішень, серед яких ключовими є: правила діагностування, обґрунтовані на реалізації системного і ситуаційного підходу при дослідженні різних чинників, що впливають на процес вибору фінансової стратегії підприємства (інструменти, моделі, методики); правила, за якими встановлюють інструменти фінансового планування і прогнозування діяльності центрів фінансової відповідальності і підприємства в цілому; правила структури-

зації і інтегральної оцінки потенціалу фінансової стійкості підприємства; правила перетворення якісної і кількісної інформації для обґрунтування вибору альтернатив фінансової стратегії стійкого розвитку підприємства.

У такій постановці фінансова стратегія є науково обґрунтованою моделлю дій, спрямованою на реалізацію регулюючої функції рішень у сфері управління створенням і відтворенням вартості підприємства.

Успіх фінансової стратегії підприємства гарантується, коли стратегічні цілі відповідають реальним фінансовим можливостям підприємства, коли чітко централізоване фінансове управління, а методи його втілення є гнучкими й адекватними змінам фінансово-економічних параметрів стійкого розвитку підприємства. Формування фінансової стратегії підприємства визначається змінами зовнішнього середовища. А це визначає необхідність постійного вивчення проблеми фінансової стратегії, взаємозв'язку її з тактичними рішеннями.

ВИСНОВКИ

З методологічної точки зору формування механізму фінансової стратегії стійкого розвитку підприємства буде утворюватися на основі таких концептуальних положень.

Фінансова стратегія повинна мати управлінську орієнтацію, тобто, спрямована на досягнення загальних стратегічних і тактичних цілей підприємства по забезпеченню стійкого зростання його вартості. Враховуючи це, її розглядають як центральний елемент загальної стратегії управління, який має тісний взаємозв'язок з іншими функціональними стратегіями: конкурентною, виробничою, інвестиційною, інноваційною. Тобто фінансову стратегію формують ті ж умови і чинники, серед яких окремі займають визначальну роль у забезпеченні ефективності реалізації загальної економічної стратегії. До таких чинників слід віднести, в першу чергу, динамічні зміни характеристик зовнішнього (коливання валютних курсів, процентних ставок, інфляція, податкова політика) і внутрішнього середовища (ефективність операційної і фінансової діяльності, фінансова рівновага, потенціал фінансово-економічної стійкості). По суті, фінансова стратегія є стержневою в загальній концепції стратегії управління і має бути їй адекватною як за цілями, так і за пріоритетами.

Література:

1. Бланк І.А. Основы финансового менеджмента. — К.: Ника-Центр, 2008. — 512 с.
2. Бланк І.А. Финансовая стратегия предприятия / И.А. Бланк. — К.: Ника-Центр: Эльга, 2004. — 720 с.
3. Гончаренко О.М. Прогнозування стійкого розвитку підприємства [Електронний ресурс]. — Режим доступу: http://archive.nbuv.gov.ua/portal/natural/Vnulp/Menegment/2010_691/21.pdf
4. Гусева О.Ю. Розвиток підприємства і стратегічні зміни: сутність, принципи, взаємозв'язок / О.Ю. Гусева // Сталій розвиток економіки. — 2012. — № 6 (16). — С. 85—89.
5. Коласс Б. Управление финансовой деятельностью предприятия. Проблемы, концепции и методы: учеб. пособие / Пер. с франц.; Под ред. проф. Я.В. Соколова. — М.: Финансы, ЮНИТИ, 2005. — 576 с.
6. Колесніков А.П. Засади механізму забезпечення стійкого розвитку підприємств / А.П. Колесніков // Інноваційна економіка. — 2013. — № 3 (41). — С. 97—100.
7. Макаренко П.М., Аранчій В.І., Зоря О.П., Лашко Ю.П. / Формування фінансової стратегії підприємства та її значення у конкурентному ринковому середовищі [Електронний ресурс]. — Режим доступу: www.pdaa.edu.ua/sites/default/files/nppdaa
8. Мица Н.В. Економічна сутність та роль фінансової стратегії в системі управління підприємством /

Н.В. Мица, В.В. Мица // Вісник Запорізького національного університету. — 2010. — № 3 (7). — С. 239—247.

9. Мескон М.Х., Альберт М., Хедоури Ф. Основы менеджмента: Пер. с англ. — М.: Дело, 2007. — 704 с.

10. Панков В.А. Управление стоимостью наукоемкого машиностроительного предприятия: теория и практика. — СПб.: Науч. мысль, 2003. — 424 с.

11. Тренев Н.Н. Стратегическое управление: учеб. пособие для вузов. — М.: Изд-во "ПРИОР", 2008. — 288 с.

12. Хоминич І.П. Финансовая стратегия компаний: Науч. изд. — М.: Изд-во Рос. экон. акад., 2007. — 156 с.

13. Шевченко І.В. Организационно-экономические аспекты формирования конкурентной стратегии экономического роста России // Финансы и кредит. — 2009. — № 9. — С. 67—75.

14. Янковська В.А. Фінансова стратегія та її роль у розвитку підприємства // Вісник НТУ "ХПІ". Серія: Актуальні проблеми управління та фінансово-господарської діяльності підприємства. — Харків: НТУ "ХПІ". — 2013. — № 50 (1023). — С. 182—187.

15. Henry Fayol. Industrial and General Administration. — New York: Harper & Row, 1943.

References:

1. Blank, I.A (2008), "Bases of financial management", Nika-Center, Kyiv, Ukraine.
2. Blank, I.A. (2004), "Financial strategy of enterprise", Nika-Center, Kyiv, Ukraine.
3. Goncharenko, O.M. (2010), "Prognostication of steady development enterprise" available at: http://archive.nbuv.gov.ua/portal/natural/Vnulp/Menegment/2010_691/21.pdf (Accessed 22 June 2013).
4. Guseva, O.Y. (2012), "Development of enterprise and strategic changes: essence, principles, intercommunication", Steady development of economy, vol. 1, pp. 85—89.
5. Kolass, B. (2005), "Menedzhment by financial activity of enterprise", Problems, conceptions and methods: Train aid / Transl. with franus.; Edited prof. Y.V. Sokolova, Finances, YUNITI, Moscow, Russia.
6. Kolesnikov, A.P. (2013), "Principles of mechanism providing of steady development enterprises", Innovative economy, vol. 1, pp. 97—100.
7. Makarenko, P.M. Aranchiy, V.I. Zorya, O.P. and Lashko, Y.P. (2010), "Forming of financial strategy enterprise and its value in the competition market environment", available at: www.pdaa.edu.ua/sites/default/files/nppdaa (Accessed 20 June 2013).
8. Mica, N. V. (2010), "Economic essence and role of financial strategy in control system by an enterprise", Announcer of the Zaporozhia national university, vol. 1, pp. 239—247.
9. Meskon, M.Kh. Albert, M. and Khedouri, F. (2007), "Management bases", Transl. with engl., Delo, Moscow, Russia.
10. Pankov, V.A. (2003), "Management the cost of scientific machinebuilding enterprise: theory and practice", Saint Petersburg, Russia.
11. Trenev, N.N. (2008), "Strategic management: Studies. manual for the institutes of higher", Publishing House "PRIOR", Moscow, Russia.
12. Khominich, I.P. (2007), "Financial strategy of companies", Scientific publishing house, Moscow, Russia.
13. Shevchenko, I.V. (2009), "Organizational-economic aspects of forming of competition strategy the economy growing of Russia", Finances and credit, vol. 1, pp. 67—75, Moscow, Russia.
14. Yankovska, V. A. (2013), " Financial strategy and its role in development of enterprise", Kharkov, Ukraine, vol. 1, pp. 182—187.
15. Henry, Fayol (1943), "Industrial and General Administration", New York: Harper & Row.

Стаття надійшла до редакції 24.06.2014 р.

Є. В. Коноплястий,
доктор філософії в галузі ділового адміністрування

ІННОВАЦІЙНА СТРАТЕГІЯ УПРАВЛІННЯ РЕГІОНАЛЬНИМИ ЕКОЛОГІЧНИМИ СИСТЕМАМИ (НА ПРИКЛАДІ МІСТА КИЄВА)

Y. Konopliastyi,
Doctor of philosophy in Business Administration

INNOVATIVE REGIONAL ECOLOGY SYSTEMS MANAGEMENT STRATEGY
(THE EXAMPLE OF KIEV)

У статті розглянуто основні чинники впливу людської діяльності на екологічну та соціально-економічну складову. Визначено перехідні процеси у перепроєктуванні культури суспільства та формуванні мирної і стійкої глобальної системи "людина-природа-суспільство".

This article reviews the main factors of human activities influence on the ecological and socio-economic component. Transition processes for redesigning society culture and shaping a peaceful and sustainable global system "human-nature-society" are defined.

Ключові слова: інноваційна стратегія управління екологічними системами, екологічна та соціально-економічна система, екологічна культура суспільства, система "людина — природа — суспільство", марнотратство, війна, забруднення навколишнього середовища, система автоматичного управління, адміністративно-бюрократичний апарат, сценарне планування, альтернативні екологічні новаційні технології, науково-технічний та виробничо-технічний центри, державна безпека.

Key words: innovative environment management strategy, environmental and socio-economic system, the environmental culture of society, the system of "human-nature-society" waste, war, pollution, automatic control system, administrative bureaucracy, scenario planning, alternative innovative environmental technologies, scientific-technical and production-technical centers, public safety.

Наші пращури стверджували, що немає ані минулого, ані майбутнього, ані прийдешнього, а є лише одна течія життя — теперішнє, яке тримається на нас (стоїть), нині існуючих, і на всій лінії роду, до якого ми належимо. Тому ми, нинішні, з нинішніх часів — МИ в одному ряду з нашими пращурами ...

(Буквиця)

ВСТУП

Самознищення, на шлях до якого вступило людство, є прямим наслідком того, що ми накоїли в минулому, і вимагає повного перепроєктування культури, в результаті якого навіть саме виникнення існуючих нині основних екологічних та соціально-економічних потреб стане абсолютно неприпустимим.

Ідеальною моделлю мирної і стійкої глобальної цивілізації є співіснування "людини — природи — суспільства" як єдиної системи. Всі екологічні та соціально-економічні перетворення мають бути спрямовані на удосконалення цієї моделі, де права людини будуть не просто заявлені на папері, а втілені в життя.

Єдиним шляхом до побудови ідеальної моделі "людина — природа — суспільство" є втілення інноваційної стратегії управління регіональними екологічними системами.

Спробуємо усвідомити, що відбувається з нами зараз. Аналізуючи шкоду, спричинену навколишньому

середовищу, доходимо висновку, що ми наближаємося до точки неповернення, з якої природа сама диктуватиме нам свої умови: або ми продовжимо жити за застарілими екологічними і соціально-економічними традиціями зі звичним для нас мисленням, тим самим загрожуючи майбутнім поколінням, або ми застосуємо новий набір цінностей, більш відповідних засадам стійкого розвитку суспільства, з великими можливостями і вибором.

ПОСТАНОВКА ЗАВДАННЯ

Нинішня культура суспільства привчила нас до радикальності у марнотратстві ресурсів. В умовах економічної нерівності практично у всіх сферах людської діяльності виникають конкуренція та війни. Війни завжди починалися задля заволодіння ресурсами або конкурентними перевагами в глобальних масштабах, і ціна цьому жахлива. Війна — це повне фіаско у вирішенні міжнародних, міжнаціональних, міжетнічних та інших

Модель системи управління розвитком



Рис. 1. Автоматична система управління розвитком

розбіжностей і найбільш нерациональна розтрата ресурсів, найціннішим з яких є людські життя.

Проблеми в системі "людина — природа — суспільство" залишатимуться доти, доки кілька сімей (кланів) контролюватимуть більшу частину ресурсів через адміністративно-бюрократичний апарат, і доки грошовий прибуток ставитиметься понад благополуччя людей.

Взаємозв'язок елементів системи "людина — природа — довкілля" дозволяє прогнозувати життя прийдешніх поколінь. Так, за тенденцією забруднення навколишнього середовища можна передбачити забруднення водних і повітряних басейнів, зменшення кількості родючих земель тощо. Спостерігаючи деградацію екологічної системи, можна спрогнозувати подальші революції, масові насильства, воєнства.

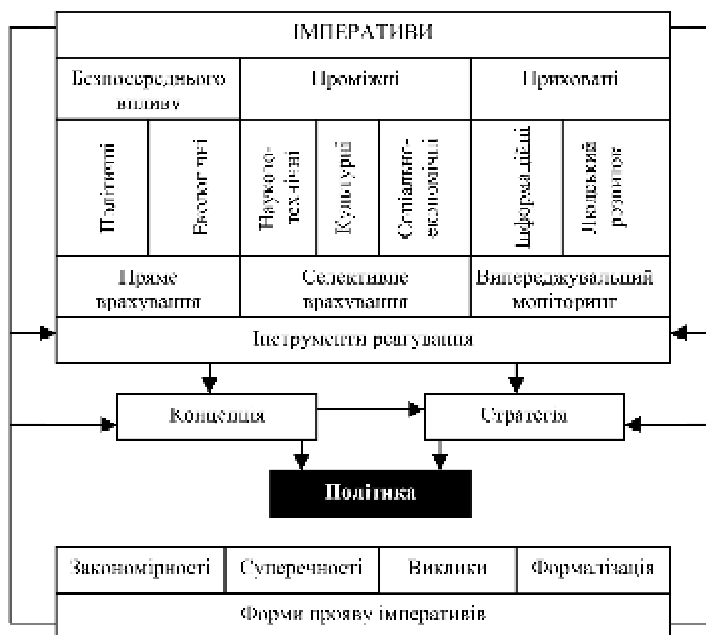
Людський мозок не володіє механізмом диференціації, він не в змозі розпізнати, що добре, а що погано, це може лише життєвий досвід. Генетичний код людини не має нічого спільного з тими процесами, які відбуваються у нас у мозку, все зумовлює середовище нашого існування, отримана інформація, нав'язані стереотипи і образи. Наша поведінка та цінності визначають культуру, в якій ми живемо.

РЕЗУЛЬТАТИ

Шлях до вирішення виникаючих проблем необхідно починати з першопричини: проблеми повинні вирішуватися на більш високому рівні, ніж той, на якому вони виникають, тому потрібні порядні люди в уряді, які б працювали над створенням благополуччя народу. Але навіть якщо на місцях будуть порядні, етично і морально

Модель системи формування інвестиційної політики



Рис. 2. Система автоматичного управління постійним поліпшенням процесів

Модель системи сценарного планування

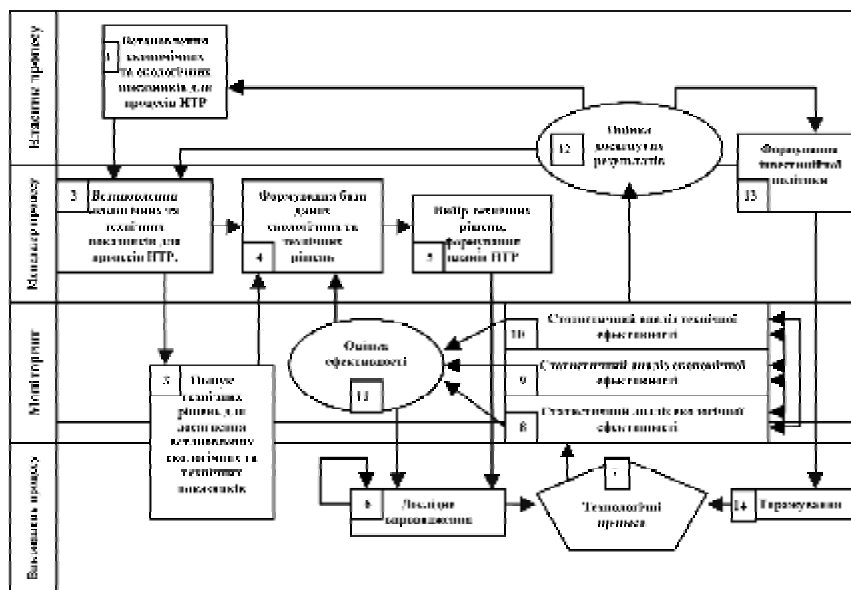

Рис. 3. Етапність стратегічного планування ефективності екологічного менеджменту в муніципальному управлінні

чисті люди, при неправильному використанні ресурсів ми повернемося до того, що вже маємо: обман, злочинство, корупція...

Необхідні моральні якості мають бути підкріплені розумним та вмілим управлінням наявними ресурсами. Неправильне використання ресурсів та енергії призводять до розорення.

Україна багата ресурсами, їх більш, ніж достатньо для задоволення всіх потреб населення, але тільки при розумному розподілі. Втім методи їх розподілу застаріли, більше того — вони суперечать нашому існуванню. Сьогодні у світі є високорозвинені технології, але наша соціально-економічна система відстає від технологічних можливостей, які могли б допомогти вирішити проблему побудови ідеальної моделі "людина — природа — суспільство". Втілення інноваційної стратегії управління регіональними екологічними системами впритул наблизить нас до розв'язання цієї проблеми (рис. 1).

Варто зауважити, що інноваційна стратегія управління регіональними екологічними системами будується на вже наявних ресурсах. Сьогодні у нас достатньо ресурсів, щоб побудувати прогресивну спільноту на основі системи "людина — природа — суспільство". Україна володіє і природними багатствами, і технологіями, і знаннями, залишилося тільки раціонально застосувати їх.

Одним з головних аспектів інноваційної стратегії управління регіональними екологічними системами є поліпшення екологічної обстановки, що потребує впровадження певних екологічних технологій.

Нинішня економічна система, заснована на споживанні ресурсів, вичерпається, якщо чогось не буде вистачати. Якщо перейти до інноваційної стратегії управління регіональними екологічними системами без ресурсів, теж нічого не вийде.

Як тільки ми перейдемо до моделей систем автоматичного управління, які в змозі описати як результат формалізації процесу для змістовного опису, то

зможемо облаштувати таке суспільство, в якому кожен індивід буде жити повноцінно і продуктивно (рис. 2).

Якщо спрямувати міць науки і техніки на турботу про навколишнє середовище, людей і подолання дефіциту робочих місць, штучно створеною існуючою соціально-економічною системою, можна побудувати мирну і стійку глобальну екологічну систему.

Для припинення боротьби олігархічних кланів за природні ресурси України необхідно оголосити, що її територія є загальнонародним надбанням.

Хочемо підкреслити, що підхід до управління регіональними екологічними системами не має нічого спільного з формуванням нового адміністративно-бюрократичного апарату на чолі з корумпованою "елітою", в якому всі інші люди будуть прислужувати "верхівці".

Навпаки, інноваційна стратегія управління регіональними екологічними системами дозволить кожному максимально розкрити свій потенціал, розвиватися в суспільстві, яке працює в інтересах людини, в суспільстві, яке береже і охороняє навколишнє середовище, де всі розуміють, що ми — невід'ємна частина природи.

Реалізації стратегії може сприяти перевага ентузіазму над базовими потребами. Якби не існувало ентузіастів, то і не існувало б відкриттів, зроблених великими умами. Те, що кидає нам виклик, робить нас сильнішими! Необхідно і сьогодні прийняти виклик у вирішенні найважчого завдання — зробити Україну — кращою державою для всіх її жителів, піднявши екологічний та соціально-економічний статус.

Переважання індивідуальності над однаковістю породить новий набір стимулів, найголовнішими з яких стане природа і суспільство, а не дрібні егоїстичні прагнення до особистого збагачення і влади, сприятиме індивідуальному підходу до вирішення проблем, розквіту творчості, винахідливості.

Значущі цілі, які виступають в ролі мотивації і стимулу, сприяють формуванню абсолютно нового мис-

Модель утримання екологічної системи

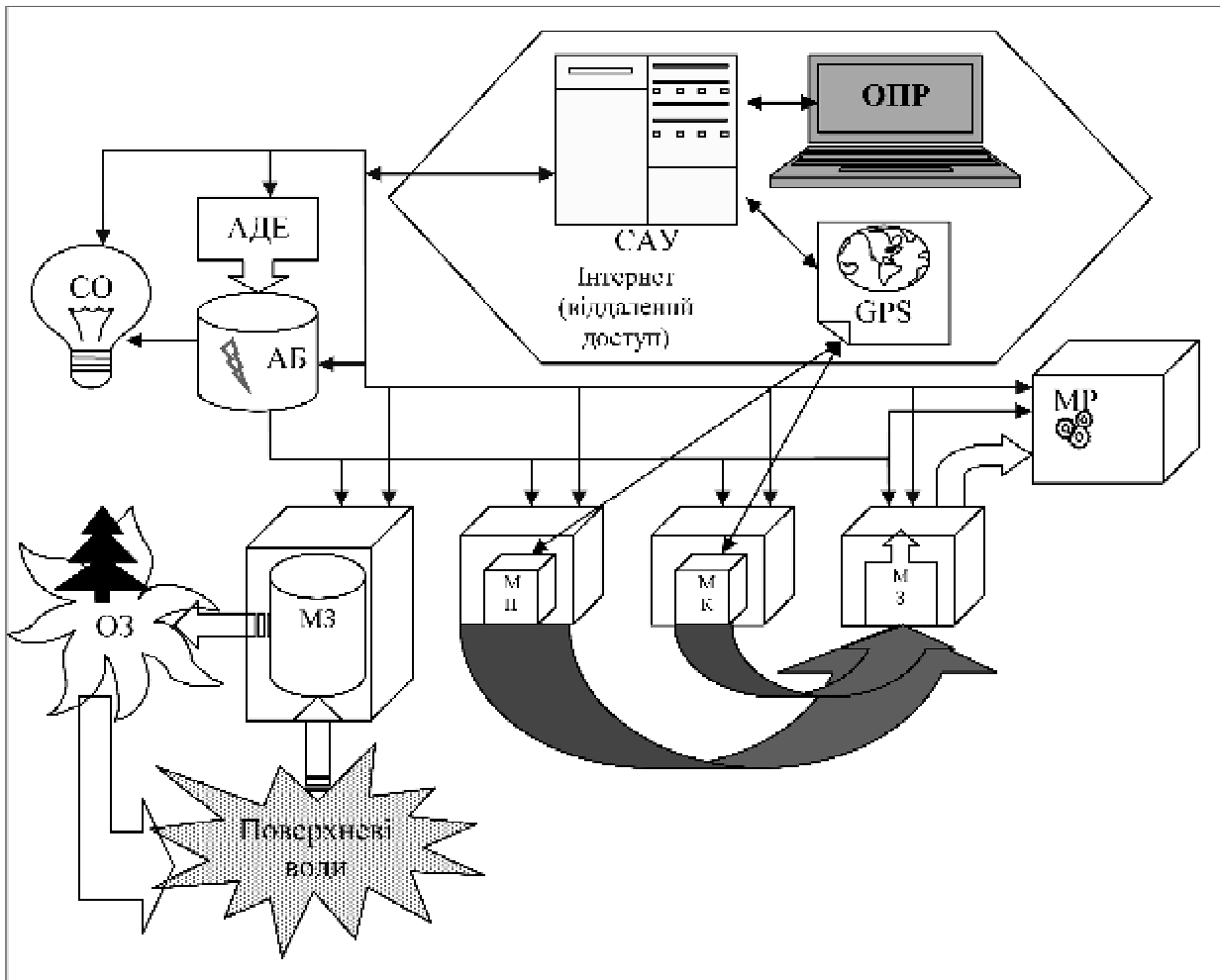

АДЕ — альтернативні джерела енергії; АБ — акумуляторна батарея; СО — система освітлення; САУ — система автоматичного управління; ОПР — особа, що приймає рішення; ОЗ — об'єкт зрошення; МЗ — модуль зрошення; МР — модуль-прибирання; МК — модуль-косовиця; МЗ — модуль збору; МР — модуль-рециклінг.

Рис. 4. Система автоматизованого управління по утриманню екологічної системи

лення в суспільстві: в процесі розв'язання складних творчих завдань зростає інтелектуальний потенціал нації.

Якщо хтось думає, що вирішивши проблему базових потреб, всі стануть жити в кращому середовищі, у задоволенні всім необхідним, він помиляється. Щоб відсутність цікавих завдань не призвела до руйнування системи, перед людством будуть виникати нові, більш складні цілі, де людський мозок буде відображати їх рішення через формалізоване описування і рішення за допомогою моделювання в системах автоматичного управління.

Чим вище наш науковий потенціал, тим ширше наші інтереси, більш насиченим є наше життя. Інноваційна стратегія управління регіональними екологічними системами ґрунтується не на грошовій системі, а на вирішенні проблем і завдань. Основним стимулом її впровадження служить зміна екологічної системи на краще.

Для розумного управління системою "людина — природа — суспільство" необхідна поетапна методика сценарного планування (рис 3). Вся наша інфраструктура повинна бути перепроєктована і працювати як єдина взаємопов'язана система. Це означає, що ми повинні розглядати суспільство як єдине ціле і проводити планування відповідно. Тільки в цьому випадку технології допоможуть подолати виникаючі проблеми, захистивши суспільство від дефіциту і перевиробництва. У

першу чергу необхідно провести повну інвентаризацію всього, що наявне в нашому розпорядженні: фізичні ресурси, виробничі та наукові потужності, персонал і потреби в реалізації проектів. Це дозволить нам визначити необхідні обсяги товарів і послуг.

Майбутня екологічна система буде прагнути до принципів динамічної рівноваги з найвищою ефективністю, без зневаги навколишнім середовищем.

Основним напрямом до досягнення мети є повсюдне впровадження систем автоматичного управління (рис. 4, 5) в найкоротші терміни. Вже у перехідний період слід об'єднати технічні можливості, вчених, інженерів і програмістів.

Існуючі проблеми є скоріше технічними, ніж політичними. Більшість проблем буде вирішено, якщо технічні можливості слугуватимуть всьому суспільству. Як же побудувати таку систему? Потрібно зібрати науковців різних галузей, об'єднавши їх в одну команду, і вказати їм на проблему, що вимагає рішення. Це ні в якому разі не означає, що науковці будуть керувати; це означає, що вони краще знають, як будувати транспортні системи, системи очищення води і повітря, переробки побутових і будівельних відходів.

Інтелектуальна система автоматичного управління, інтегрована в усі аспекти нової і динамічної системи, зможе послужити всьому суспільству (рис. 4). Цю систему можна уявити у вигляді електронної нервової си-

Модель системи екологічного моніторингу

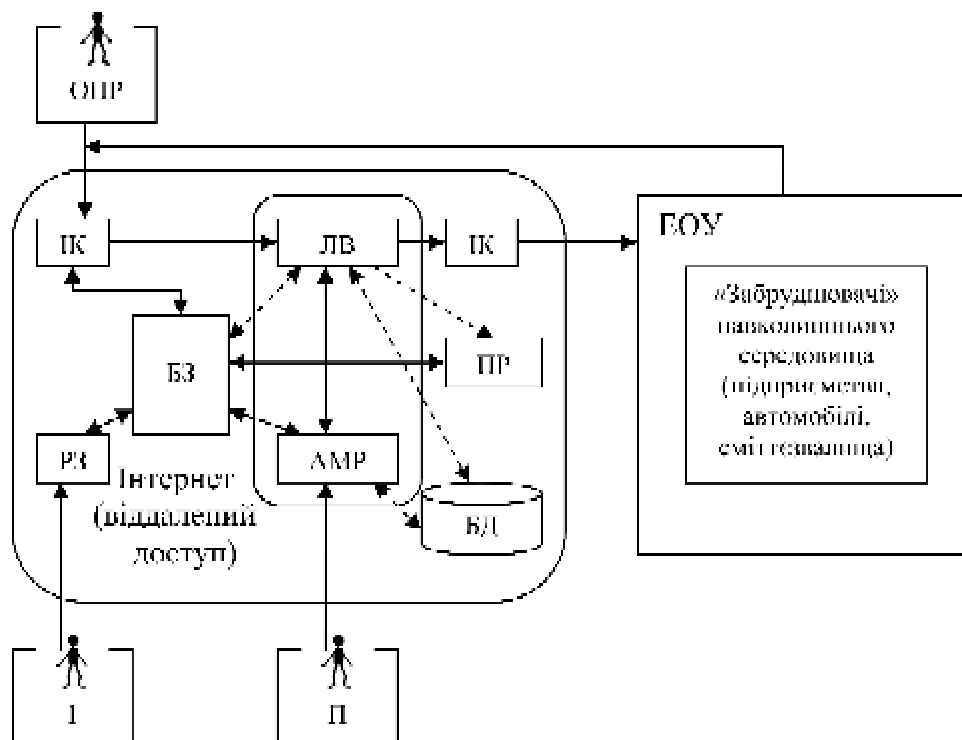

ПК — інтерфейс користувача; ЛВ — логічний висновок; БЗ — база знань; ПР — пояснення рішення; РЗ — редактор знань; АМР — алгоритмічна модель рішення; БД — база даних; ЕОУ — еквівалентний об'єкт управління; ОНР — особа, що приймає рішення; I — інженер; II — програміст.

Рис. 5. Загальна структурна схема Інтелектуальної Автоматизованої Системи Екологічного Моніторингу

стеми, подібної до біологічної, де враховуються всі прошарки нашого суспільства. Її основне призначення — створити рівновагу, а також гарантувати безпеку.

Дана система має будуватися на принципах зворотного зв'язку між природою, людиною і промисловими комплексами, які об'єднуються в єдину систему "людина-природа-суспільство".

Уявимо єдину систему, де безліч систем об'єднані датчиками на підприємствах, заводах, складах, транспортних мережах, де інформація збирається й аналізується для прийняття більш точних рішень (рис. 5), які ґрунтуються на логічних висновках, оснований на базі

даних та бази знань, а не на корпоративних чи приватних інтересах.

Деякі з побоюванням ставляться до технічної сфері. Не варто боятися техносфери, а слід боятися її неправильного застосування, зловживання нею з егоїстичною метою. Не слід забувати, що саме люди вирішують, для яких цілей буде використовуватися техносфера. Якщо технології не звільняють людей від переслідування більш високих цілей, то весь технічний потенціал даремний.

Перед початком впровадження техносфери в єдиний простір, необхідно провести дослідження її пози-

Концепція розвитку управління екологічною системою міста Києва



Рис. 6. Схематичне зображення міста Києва (в центрі)

Альтернативне озеленення



Рис. 7. Житловий масив Троєщина (м. Київ, Деснянський район) (зліва) та озеленення фасаду та даху будівлі (справа)

тивного і негативного впливу на навколишнє середовище.

Все зійде нанівець, якщо немає технічного плану з реалізації та використання ресурсів для досягнення поставленої мети.

Сьогодні велика частина населення України проживає в забруднених, небезпечних і енергомарнотратних містах. Міста необхідно проектувати як єдину живу систему, як єдиний цілісний організм. Набагато ефективніше будувати нові міста, ніж перепроєктувати існуючі, однак питання вибору не стало б на порядку денному, якби не було припущено цілого ряду помилок при містобудуванні в минулому.

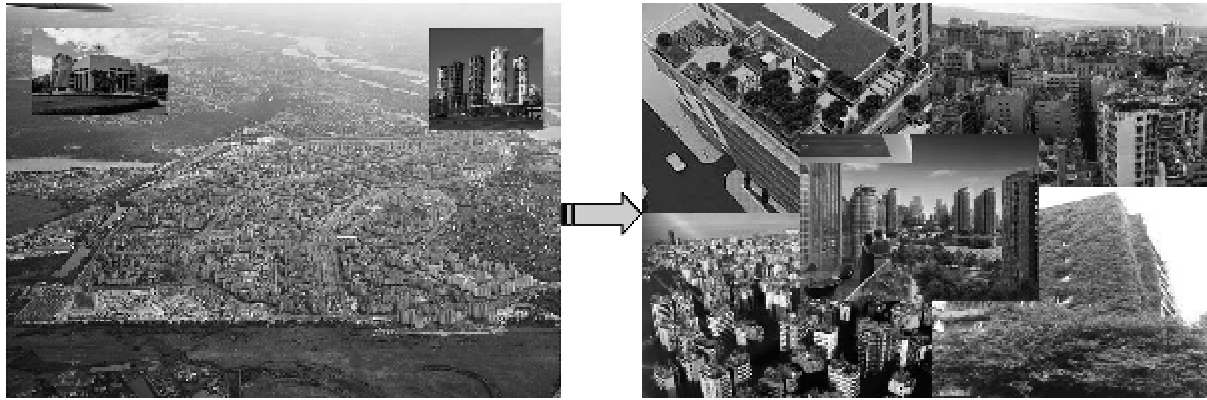
При перепроєктуванні такого міста, як, скажімо, місто-герой Київ необхідно застосувати комплексний підхід з урахуванням його історичного та політичного значення, розподілу жителів, їх переміщення, зайнятості тощо. Зрештою ми можемо дійти висновку, що припущені в минулому помилки при забудові міста є екологічною катастрофою, а якщо враховувати одноманітність в системі життєзабезпечення житлових і адміністративних будівель, то і загрозою безпеці мільйонів людей.

Якщо перепроєктувати місто для задоволення людських потреб, то зникне більшість сучасних проблем (рис. 6). Необхідно децентралізувати адміністративні, бізнесові та інші значущі для населення центри та установи. Розподіл установ у різних районах міста потрібно почати з всебічного розумного планування з найменшими витратами ресурсів і енергії, з урахуванням впровадження новацій і безпеки екологічної системи.

Червоною смугою "1" окреслена межа, за яку слід винести отруюючі докільця підприємства (зліва). Зеленою смугою "2" окреслена межа, за яку слід винести паркінг транспортних засобів, працюючих на двигунах внутрішнього згорання (справа).

У майбутньому спорудження житлових і нежитлових будівель має відрізнитися будівельними новітніми технологіями. Зведення і екструзія конструкцій повинні прискорити і спростити технологічні процеси. Що стосується принципу архітектурної різноманітності, то він призводить до невиправданої розтраті коштів, сил і таланту.

Впровадження альтернативних джерел: сонячних панелей і теплонакопичувачів зможуть вирішити проблеми енергетичної безпеки. Переробка, модернізація і позитивні інфраструктурні перетворення в галузі транспортування, так само призведуть до поліпшення стану екологічної системи та енергетичної незалежності.

Нинішню адміністративну систему складно назвати чесною і справедливою; необхідно створити нову сис-

тему, яка гарантує людині її права і свободи. Якби сьогодні така система працювала, то в українців не було б потреби перейматися проблемами на кшталт мовної, вони б займалися вирішенням проблем, що приховані в екологічній та соціально-економічній системах.

Необхідно відтворити науково-технічний центр, скажімо, на "Київських островах", діяльність якого була б спрямована на благополуччя всього населення. За науково-технічним центром слід звести спортивно-оздоровчий комплекс. Житлові райони необхідно реконструювати далеко від виробничих потужностей, створювати озера, струмки і водоспади.

Виробничо-технічні центри слід розташувати далеко від житлового сектора, уздовж об'їзної дороги міста (рис. 6), тим самим забезпечивши їх екологічну безпеку і здатність легкого і швидкого доступу до них. Через науково-технічний центр ставити перед виробничо-технічними центрами завдання з реалізації програм впровадження альтернативних джерел енергії та екологічного транспорту.

Для зменшення пасажиропотоку слід створювати в багатоквартирних будинках мінікрамниці, мініпекарні, медичні кабінети, перукарні та інші пункти з надання необхідних виробничо-господарських послуг.

Створення або реконструкція квітково-парникових господарств, гідропонних ферм для вирощування як зелених насаджень, так і овочів і фруктів забезпечить зайнятість місцевого населення та зменшення транспортних перевезень.

У місті необхідно застосовувати тільки найчистіші екологічні технології: вітряні, сонячні, геотермальні, теплонакопичувальні, хвильові, п'єзоелектричні, тепловий диференціал тощо. Ця чиста енергія дозволить нам створити екологічну систему, яка забезпечить високу якість життя для нинішніх і майбутніх поколінь. Немає ніякої необхідності використовувати, забруднюючи довкілля вуглеводні викиди. Всі шкідливі викиди необхідно залишити у минулому.

Весь транспорт потрібно інтегрувати в єдину міську систему. Внутрішньоміські перевезення необхідно здійснювати за допомогою електротранспорту, монорейкових поїздів, роблячи пріоритетною екологічну безпеку, а не економію коштів або пошук дешевих рішень.

Транспортна інженерна система повинна включати в себе мережу водопроводів, каналів і систем зрошення. Це не тільки знизить проблему засухи, а й забезпечить населення протипожежними аварійними системами, а також екологічно чистими зонами відпочинку.

Спрямовуючи науково-технічний потенціал на реалізацію інноваційної стратегії управління регіональними екологічними системами, ми почнемо удосконалю-

вати суспільство, досягаючи високого рівня життя. В свою чергу суспільство, яке пройшло трансформацію, буде здатне реалізовуватися іншим чином — воно буде розвиватися, а не дотримуватися порядку, що склався, як це відбувається сьогодні.

Уявіть собі, що ви живете в екологічно чистому (рис. 7), безпечному і високотехнологічному місті, яке працює над розробкою, відтворенням та впровадженням новітніх технологій — у місті, відомому у всьому світі, як високomorальний, цивілізований, науково-технічний центр Європи і всієї планети.

Впровадження даних програм сприятиме розвитку соціально-економічного прогресу та поліпшенню екологічної обстановки.

Інноваційна стратегія управління регіональними екологічними системами не тільки змінить наше довкілля, зробивши його чистим, ефективним і охайним, а й привнесе нову систему цінностей, яка більш доречна для реалізації цілей даного інноваційного підходу.

Чи хочемо ми перейти від культури, заснованої на дефіциті, марнотратстві і руйнуванні навколишнього середовища до стійкої системи "людина — природа — суспільство"? Народ, який не уявляє свого майбутнього, приречений на помилки минулого. Тільки майбутнє дасть відповідь.

ВИСНОВКИ

Спрямувавши розум, навички і технології впровадження інноваційної стратегії управління екологічними системами на благо захисту навколишнього середовища та населення, ми зрозуміємо, що значить по-справжньому бути цивілізованими.

Інноваційна стратегія управління регіональними екологічними системами не тільки змінить наше довкілля, зробивши його чистим, ефективним та естетичним, але й привнесе нову систему цінностей, більш доречну для напрямів реалізації цілей даного інноваційного підходу.

Концепція безпеки, заснована на соціальних та екологічних потребах, гарантує державну безпеку та її територіальну цілісність.

Системний підхід, заснований на екологічній культурі суспільства та впровадженні інтелектуальних систем автоматичного управління, в змозі забезпечити правильні шляхи до вирішення існуючих проблем і недопущення виникнення нових.

Генофонд України унікальний і здатний реалізувати найамбітніші проекти.

Література:

1. Коноплястий Є.В. Вплив сучасного глобалізованого індустріального виробництва на соціально-економічну та екологічну системи / Є.В. Коноплястий // Економіка та держава. — Київ. — № 7. — 2013. — С. 59—62.
2. Коноплястий Є.В. Природна та соціально-економічна системи України / Є.В. Коноплястий // Економіка та держава. — Київ. — № 9. — 2013. — С. 46—49.
3. Коноплястий Є.В. Управління екологічною та соціально-економічною системами міста Києва / Є.В. Коноплястий // Наукові праці МАУП. — Київ: ДП "Видавничий дім "Персонал"— № 3 (38). 2013. — С. 151—158.
4. Коноплястий Є.В. Інноваційна стратегія управління регіональними екологічними системами (на прикладі міста Києва): автореф. дисертації на здобуття наукового ступеня доктора філософії в галузі ділового адміністрування / Є.В. Коноплястий // Міжнародна Кадрова Академія, Міжрегіональна Академія управління персоналом та Міжнародний Відкритий Університет. — Київ, 2014. — С. 21.
5. Коноплястий Є.В. Тенденції формування стратегії управління екологічною системою (на прикладі міста Києва) (в друці).
6. Соціальний розвиток України: сучасні трансформації та перспективи / [С.І. Бандур, Т.А. Заяць, В.І. Ку-

ценко та ін.]; НАН України; Рада по вивченню продуктивних сил України / За ред. Б.М. Данилишина. — Черкаси: Брама-Україна, 2006. — С. 758.

7. Фельдбаум А.А. Основы теории оптимальных автоматических систем. — М.: Наука, 1966. — С. 623.
8. Фельдбаум А.А., Вычислительные устройства в автоматических системах. — М.: Физматгиз, 1959. — С. 800.
9. Чернявський А.Д., Коноплястий Є.В. Інноваційна стратегія управління екологічною системою міста Києва (в друці).
10. Чернявський А.Д. Антикризисное управление. — К.: МАУП, 2000.
11. Чернявський А.Д. Организация управления. — К.: МАУП, 1998.
12. Шукін Б.М. Інвестиційна діяльність. — К.: МАУП, 1998.
13. Головне управління статистики у м. Києві. Соціально-економічне становище м. Києва [Електронний ресурс]. — Режим доступу: <http://gorstat.kiev.ua/p.php3?c=2799&lang=1>
14. Дорошенко І.Г. Екологічні проблеми України [Електронний ресурс]. — Режим доступу: <http://www.bizslovo.org/content/index.php/ru/pryroda-nik/201-ekol-ukr/740-ekologichni-problemy-ukrainy.html>

References:

1. Konopliastyi, Ye.V. (2013), "Influence of the modern globalize industrial production is on the socio-economic and ecological systems", *Ekonomika ta derzhava*, vol. 7, pp. 59—62.
2. Konopliastyi, Ye.V. (2013), "Natural and socio-economic systems of Ukraine", *Ekonomika ta derzhava*, vol. 9, pp. 46—49.
3. Konopliastyi, Ye.V. (2013), "Management ecological and socio-economic systems of Kiev", *Scientific works Inter-regional Academy of personnel management*, vol. 3(38), pp. 151—158.
4. Konopliastyi, Ye.V. (2014), "Innovative management strategy regional ecological systems (the example of Kiev)", Ph.D. Thesis, Business Administration, International Personal Academy, International Open University, *Scientific works Inter-regional Academy of personnel management*, Kyiv, Ukraine.
5. Konopliastyi, Ye.V. (2014), "Trends shaping management strategy ecological system (the example of Kiev)", in print.
6. Bandur, S.I. Zaiats', T.A. and Kutsenko, V.I. (2006), "Social development of Ukraine: the modern transformation and prospects", *Brama-Ukraine*, Cherkasy, Ukraine.
7. Fel'dbaum, A.A. (1963), "Fundamentals of the theory of optimal automatic systems", *Science*, Moscow, USSR.
8. Fel'dbaum, A.A. (1959), "Computing devices in automated systems", *Fizmatgiz*, Moscow, USSR.
9. Cherniavskiy, A.D. and Konopliastyi, Ye.V. (2014), "Innovative management strategy ecological system of Kyiv", in print.
10. Cherniavskiy, A.D. (2000), "Crisis management", K.: IAPM, Kyiv, Ukraine.
11. Cherniavskiy, A.D. (1998), "Management organization", K.: IAPM, Kyiv, Ukraine.
12. Schukin, B.M. (1998), "Investment activity", K.: IAPM, Kyiv, Ukraine.
13. Department of Statistics in Kyiv (2013), "The socio-economic situation of Kiev", available at: <http://gorstat.kiev.ua/p.php3?c=2799&lang=1.pdf> (Accessed april 2013).
14. Doroshenko, Y.H. (2013), "Ecological problems of the Ukraine", available at: <http://www.bizslovo.org/content/index.php/ru/pryroda-nik/201-ekol-ukr/740-ekologichni-problemy-ukrainy.html> (Accessed march 2013).

Стаття надійшла до редакції 26.06.2014 р.

К. А. Малишенко,
к. е. н., доцент, директор Інституту економіки та управління,
РВНЗ Кримський гуманітарний університет, м. Ялта

ФАКТОРИ ІНФОРМАЦІЙНОЇ ЕФЕКТИВНОСТІ ФОНДОВОГО РИНКУ УКРАЇНИ

К. Malyshenko,
Ph.D, Associate Professor, Director of the Institute of Economics and Management,
Graduate Educational Institution Republican Crimean University of Humanities, Yalta

FACTORS OF INFORMATION EFFICIENCY OF THE STOCK MARKET OF UKRAINE

Фондовий ринок є одним з найважливіших елементів розвитку ринкового господарства держави, він є тим механізмом, який забезпечить залучення вільних грошових коштів домогосподарств в реальній сектор економіки. Проте в Україні розвиток фондового ринку рухається досить повільно. Прогнози щодо зростання капіталізації та ліквідності не виправдовуються. При цьому абсолютно необґрунтовано така ситуація оцінюється як стабільна. Дане положення пояснюється відсутністю зв'язку фондового ринку з українською економікою. Ті процеси, які відбуваються в економіці, абсолютно не помітні в динаміці фондового ринку. Український фондовий ринок не характеризується навіть слабкою формою ефективності. Для вирішення даної проблеми в статті визначено фактори інформаційної ефективності, зроблено їх класифікація. Розглянуто теоретичні основи інформаційної ефективності, визначено основні чинники, що впливають на неї і оцінено ситуацію на фондовому ринку України. Проведено дослідження з використанням графічного аналізу, а саме: при розгляді динаміки індексу український біржі.

Stock market is one of the most important elements in the development of the market economy of the state; it is the mechanism that will attract free cash households in the real economy. However, in Ukraine the development of the stock market is moving quite slowly. Growth forecasts capitalization and liquidity are not met. At the same time, this situation is unreasonably assessed as stable. This situation is explained, the lack of communication with the Ukrainian stock market economies. The processes that occur in the economy, is not visible in the dynamics of the stock market. Ukrainian stock market is not characterized by even weak form efficiency. To resolve this problem in the article identifies the factors effectiveness of information made their classification. Consider the theoretical foundations of information efficiency, identify the main factors influencing it and assess the situation on the Ukrainian stock market. The study was conducted by using a graphical analysis, namely when considering the dynamics of the index UE.

*Ключові слова: гіпотеза ефективного ринку, фондовий ринок, ефективність інформації.
Key words: the efficient market hypothesis, stock market, information efficiency.*

ПОСТАНОВКА ПРОБЛЕМИ У ЗАГАЛЬНОМУ ВИГЛЯДІ ТА ЇЇ ЗВ'ЯЗОК ІЗ ВАЖЛИВИМИ НАУКОВИМИ ЧИ ПРАКТИЧНИМИ ЗАВДАННЯМИ

Проблеми розвитку та регулювання фондового ринку привертали увагу багатьох фахівців, про що свідчить значна кількість наукових публікацій, присвячених цій темі, бо інформаційна ефективність фінансового ринку (куди органічно входить і фондовий ринок) нерозривно пов'язана і є необхідною умовою загальноекономічної ефективності розподілу ресурсів в економіці.

АНАЛІЗ ОСТАННІХ ДОСЛІДЖЕНЬ І ПУБЛІКАЦІЙ, В ЯКИХ ЗАПОЧАТКОВАНО РОЗВ'ЯЗАННЯ ДАНОЇ ПРОБЛЕМИ І НА ЯКІ СПИРАЄТЬСЯ АВТОР, ВИДІЛЕННЯ НЕ ВИРІШЕНИХ РАНИШЕ ЧАСТИН ЗАГАЛЬНОЇ ПРОБЛЕМИ, КОТРИМ ПРИСВЯЧУЄТЬСЯ ОЗНАЧЕНА СТАТТЯ

В Україні спостерігається дефіцит вільних грошових коштів, ставки кредитів залишаються одними з

найвищих у світі, що в кінцевому рахунку стримує і без того достатньо повільний розвиток економіки та соціальної сфери України. Для того щоб, вирішити сформульовану проблему необхідно активне використання можливостей фондового ринку, однак через низьку довіру інвесторів, негативний вплив інсайдерів його значення для економіки країни залишається на досить низькому рівні. Природно довіру інвесторів можна завоювати лише забезпечивши доступність інформації.

Вітчизняні вчені, які вивчають проблеми ефективності фондових ринків: Денков Д., Кравчук І. С., Юхимчук В. Д., Лімітовській М., Нурієв С. Налівайській В. Ю., Іванченко І. С., Салтиков С. [1, с. 6–7; 4 с. 9–11; 5 с. 10–12]. Крім того, питань інформаційної ефективності ринку були присвячені роботи Е. Фама, У. Шарпа [9, с. 455–456; 13, с. 383–417] та багатьох інших авторів. Ефективні ринки в теорії фінансового інвестування мають широку перевірку і мають довіру до себе.

ФОРМУЛЮВАННЯ ЦІЛЕЙ СТАТТІ (ПОСТАНОВКА ЗАВДАННЯ)

Розглянути теоретичні основи інформаційної ефективності, визначити основні чинники, що впливають на неї і оцінити ситуацію на фондовому ринку України.

ВИКЛАД ОСНОВНОГО МАТЕРІАЛУ ДОСЛІДЖЕННЯ З ПОВНИМ ОБГРУНТУВАННЯМ ОТРИМАНИХ НАУКОВИХ РЕЗУЛЬТАТІВ

Ринок капіталів називається інформаційно ефективним у тому випадку, якщо в ході формування ринкових цін на активи використовується вся наявна до цього часу інформація [13, с. 383—384]. Основна ідея поняття "ефективний ринок", полягає в тому, що торговці збирають всю доступну їм інформацію і при здійсненні операцій з активами спираються на цю інформацію, а також враховують специфічні особливості ситуації, в якій вони знаходяться. У процесі встановлення цін ринок як би агрегує всю цю інформацію, і ринкова ціна в цьому сенсі як би "відображає" наявну інформацію [7, с. 223—234]. Концепції ефективних ринків були підпорядковані останні тридцять років досліджень. Насправді гіпотеза ефективного ринку (ЕМН — efficient markets hypothesis) йде корінням в початок століття. Її найважливіша функція полягає у виправданні використання імовірнісних розрахунків в аналізі ринків капіталу. Основоположником ідеї того, що ціни можна змоделювати за допомогою ймовірностей, є Л. Башельє (1900 р.) [2]. Його дисертація була революційною, проте вона була проігнорована і забута. Протягом десятиліть, з 1920—1940 рр. в ринковому аналізі домінували фундаменталісти (послідовники Грехема і Додда [14, с. 10—123]) — вони проводять фундаментальний аналіз — виходять у своїх рішеннях з "глобального" стану економіки, стану тих чи інших секторів, перспектив конкретних компаній, причому в своїх оцінках вони виходять з раціональності дій учасників ринку; і техніки (або технічні аналітики), які проводять технічний аналіз — керуються у своїх рішеннях "локальною" поведінкою ринку, для них особливо важливо "поведінка натовпу" як чинника, що суттєво впливає на їх рішення, враховуючи, в тому числі, і психологічні моменти. Тільки лише в 1950 р. утворилася третя група — кількісників (або кількісних аналітиків, послідовників Башельє) — що проводили емпіричні дослідження, виявляючи закономірності на основі історичних даних, будуючи моделі, формуючи відповідні стратегії. Застосування статистичного аналізу до ринків до кінця 40-х років було слабке (за винятком робіт Холбрука Уоркінга та Альфреда Коулса в 30-х роках), проте за цим пішов бурхливий прогрес. Більшість робіт, які стали основою теорії ефективного ринку, були зібрані Кутнер в його класичному томі під назвою "Випадковий характер цін фондового ринку", вперше опубліковані в 1964 році [11, с. 173—183]. Антологія Кутнера, що стала основою для першої "золотої пори" кількісного аналізу, яка розглядала безпосередньо ринкові характеристики, але не зачіпала теорії портфеля. У неї не було включено роботу Марковича, Тобіна і Шарпа [9], яка також з'явилася в цей період. Фама остаточно формалізував спостереження у вигляді гіпотези ефективного ринку (ЕМН — efficient market hypothesis). Він висунув гіпотезу про те, що за наявності на фондовому ринку великої кількості кваліфікованих і добре поінформованих гравців, цінні папери будуть коїтуватися адекватно і враховувати в цінах всю можливу інформацію. Якщо ринок ефективний, то ніяка додаткова інформація або аналіз не зможе перевищити показник прибутковості. Іншими словами, на ефективному ринку ринкова ціна є адекватним показником внутрішньої вартості паперу.

Прийнято розрізняти три форми ринкової ефективності: слабка форма ефективності, якщо вартість ринкового активу повністю відображає минулу інформацію, що стосується даного активу (загальнодоступна в даний момент часу інформація про минулий стан ринку, перш за все по динаміці курсової вартості та обсягах торгівлі фінансовим активом); слабка форма ринкової ефективності говорить про те, що історичні цінові дані ефектив-

но переробляються і повністю враховуються в динаміці цін, отже, вони марні для передбачення їх майбутніх значень.

Середня форма ефективності, якщо вартість ринкового активу повністю відображає не тільки минуле, а й публічну інформацію (поточна інформація, яка стає загальнодоступною в даний момент часу, надана в поточній пресі, звітах компаній, виступах державних службовців, аналітичних прогнозах і т.п.); виходячи з даної гіпотези не існує відмітної переваги або недоліку в торгівлі з новинами або без них [3, с. 56—78]. Таким чином, середня форма гіпотези ефективного ринку протилежна концепції фундаментального аналізу і торгівлі на новинах. По відношенню до технічного аналізу середня форма ефективності також жорстко, як і слабка, стверджує про те, що інформація про минулу динаміку цін враховується ринком миттєво і не може бути використана для прогнозування їх майбутніх значень. Сильна форма ефективності, якщо вартість ринкового активу повністю відображає всю інформацію — минулу, публічну і внутрішню (інсайдерська інформація, яка відома вузькому колу осіб, у силу службового становища, або інших обставин). Сильна форма описує ринок, на якому навіть ті, хто володіє привілейованою внутрішньою інформацією, не можуть використовувати її для отримання надприбутку. Оскільки гіпотеза ефективного ринку суперечить базовим передумовам традиційних підходів до прогнозування цін, вона викликає чимало суперечок, що призвело до неодноразових спроб підтвердити або спростувати її. Проте численні емпіричні дослідження показали неоднозначні результати. Наприклад, у класичній роботі "The random character of stock market prices" (Paul H. Cootner, 1964 [11, с. 173—183]), було показано, що ціни не можуть бути передбачені, оскільки минула цінова активність не має ніякого впливу на їх майбутні значення. Підтримку гіпотезі ефективного ринку надали дослідження, проведені на різних фондових ринках: на американському ринку акцій за 1962—1987 роки; на британському фондовому ринку за 1965—1990 роки; на бразильському ринку по фондовому індексу Ibovespa; по 18 індексах промислового розвинених країн за 1970—1992 роки, що розраховується Morgan Stanley Capital International [4, с. 9—11]. З іншого боку, в роботі Ло МакКінлі (1988, 1999) було показано, що минулі ціни можуть деякою мірою використовуватися для передбачення їх майбутніх значень, що спростовує гіпотезу ефективного ринку.

Фондовий ринок є одним з найважливіших елементів розвитку ринкового господарства держави, він є тим механізмом, який забезпечить залучення вільних грошових коштів домогосподарств в реальний сектор економіки. Проте в Україні розвиток фондового ринку рухається досить повільно і останнім часом спостерігається погіршення його становища. Так, у 2012 українські фондові індекси опустилися до показників 2009-го року. А в 2013 році біржові показники втратили ще більше позицій. За підсумками року індекс Української Біржі опустився на 63,5 пункту або 6,5% (рис. 1), а індекс ПФТС — на 30 пунктів або 9% (рис. 2).

При цьому основне падіння припало на березень — квітень 2013, так що до середини квітня 2013 індекси досягли річних мінімумів: індекс ПФТС опустився до рівня 286 пунктів, а індекс УБ "пробив" рівень в 800 пунктів, досягнувши позначки в 797 пунктів (рис. 3).

Прогнози щодо зростання капіталізації та ліквідності не виправдовуються. При цьому абсолютно необгрунтовано така ситуація оцінюється як стабільна. Дане положення пояснюється відсутністю зв'язку фондового ринку з українською економікою. Ті процеси, які відбуваються в економіці, абсолютно не помітні в динаміці фондового ринку. На підставі аналізу літератури, в якій проводилися дослідження фондових ринків різних країн на їх ефективність з'ясовано, що український фондовий ринок не характеризується навіть слабкої формою ефективності.

Слід виділити основні фактори, які впливають на інформаційну ефективність фондового ринку (рис. 1):

1. Історичний фактор обумовлений тим, що всі інвестори при пошуку вигідної покупки або продажу вивчають динаміку розвитку фондового ринку країни.



Рис. 1. Динаміка індексу Української біржі в 2013 р.

Джерело: [2].



Рис. 2. Динаміка індексу ПФТС в 2013 р.

Джерело: [2].

2. Менталітет інвесторів також робить істотний вплив, а саме: історично сформовані особливості тієї чи іншої нації, психологічні фактори, вплив яких містяться в роботах цілого ряду авторів: наприклад, Б. Грехем, Ч. Мангер, Д.Г. Холланд, Г. Саймон, Е. Тверські і Д. Канеман [13].

3. Технологічний фактор. Інформаційна ефективність залежить, насамперед, від ступеня розвитку інфраструктури фінансового ринку, а також встановлених форм взаємодії між клієнтами і брокерськими компаніями.

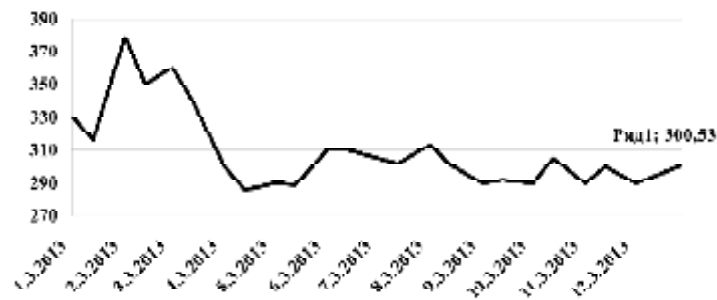
4. Фактор структури та джерел надходження інформації, яка буде використовуватися в аналізі. У літературі даний фактор називають полем інформаційного впливу він складається з:

- історичної інформації;
- загальнодоступної інформації актуального характеру;
- інсайдерської інформації.

Історична інформація включає в себе минулу ринкову інформацію: ціни, обсяги торгів та іншу ринкову інформацію. Загальнодоступна інформація актуального характеру — вся інформація, що отримується з усіх офіційних, доступних, публічних джерел, а також не ринкова інформація про дивідендні виплати, економічні та політичні новини, звіти і прогнози уряду та ін. Інсайдерська інформація —



Рис. 3. Динаміка індексу Української біржі

Джерело: [2].

(англ. Insider information) — несуттєва публічно розкрита службова інформація компанії, яка у разі її розкриття здатна вплинути на ринкову вартість цінних паперів компанії. Сюди можна віднести: інформацію про підготовку зміни керівництва і нової стратегії, про підготовку до випуску нового продукту і до впровадження нової технології, про успішні переговори про злиття компаній або що йде скуповування контрольного пакета акцій; матеріали фінансової звітності, прогнози, що свідчать про труднощі компанії; інформація про тендерні пропозиції (на торгах) до його розкриття публіці. Якщо відносно двох перших типів інформації особливих зауважень немає, то фактор інсайдерської інформації особливо впливає на український ринок, адже він оцінюється як "інсайдерський" і відповідно не прозорий, що допускає можливість гри не за правилами, що для будь-якого інвестора буде тривожним сигналом. Інсайдерська інформація за наведеним вище визначенням взагалі не здатна істотно вплинути на біржовий індекс, якщо вона стосується тільки однієї компанії [10, с. 6—7]. Для вирішення даного протиріччя в деяких дослідженнях виділена інсайдерська інформація другого типу. Інсайдерська інформація другого типу — інформація про можливі перестановки в уряді, проекти законів, що стосуються юридичних і економічних умов ведення бізнесу в країні, політичні рішення, проекти підписання великих державних контрактів, умови міждержавних угод і договорів, чутки про вступ до будь-яких асоціацій та спілок та інша інформаційна складова про економічну державну таємницю.

Саме даний вид інформації використовується для перевірки гіпотези інформаційної ефективності з метою виділення інформаційної асиметричності (Інформаційна асиметрія — ситуація на ринку, при якій інформація доступна тільки деяким, а не всім, учасникам ринку). Тобто коли тільки одна з двох груп власників ресурсів або покупців володіє необхідною для ведення справи інформацією. Обов'язок уряду полягає в подоланні інформаційної асиметрії, встановленні системи ліцензування, кваліфікаційних тестів, контролю, в переслідуванні шахрайства, брехливої реклами і т. п. У нашій країні існує саме така ситуація, а якщо врахувати кількість акцій, що використовуються для розрахунку біржових індексів (наприклад, індекс ПФТС — всього 20 підприємств) і негласних олігархічних об'єднань ("сім'ї"), яких налічується в Україні всього шість, то вплив інсайдерської інформації другого типу є більш ніж значним.

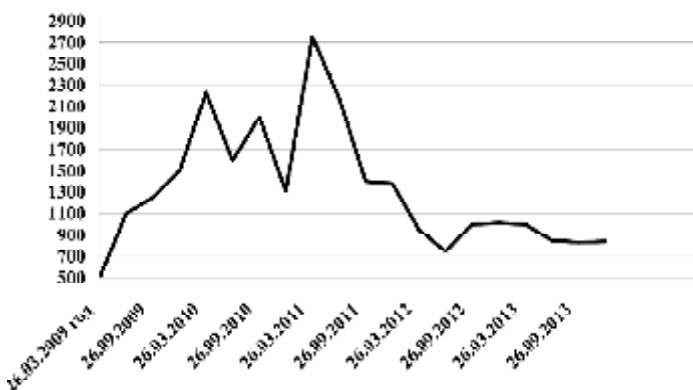
Таким чином, інсайдерська інформація (другого типу) має найбільший вплив на зміну індексу, так як кардинально змінює уявлення про ринок і підвищує волатильність (розмах коливань цін активів). Загальнодоступна інформація при здійсненні публікації має більш рівний вплив, бо більшість інвесторів її не тільки вже знають, але й можуть спланувати не тільки свої дії, але і до всього іншого спрогнозувати дії інших учасників ринку. Норми, які регламентують діяльність ринку цінних паперів, спрямовані на забезпечення чесних і справедливих угод. Торгівля (або підбурювання інших до торгівлі) з використанням публічно нерозкритої інформації підриває довіру інвесторів до ринку цінних паперів. Вони все більше схиляються до переконання, що ті, хто володіє інсайдом або має до неї доступ, отримують переваги перед звичайними інвесторами. Прагнення інвесторів уникати ринків цінних паперів, які вважаються не зовсім чесними, впливає на ліквідність і ефективність ринку. У зв'язку з цим на більшості розвинених ринків акцій діють закони, що забороняють торгівлю інсайдом. В Україні це Закон "Про внесення змін до деяких законодавчих актів України щодо інсайдерської інформації".

5. Розвиненість законодавчої бази. Проблеми в нормативно-правовій базі в нашій країні ще не врегульовані. Короткий огляд законодавства України про фондовий ринок, показує прогалини і недоліки, зокрема необхідність внесення змін в старі закони, юридична неграмотність і недовомовленість при складанні нових нормативно-правових актів, неузгодженість між окремими законами і т. д. Таким чином, для з'ясування причин слабкою інформаційної ефективності і як наслідок низької ліквідності не-

обхідно комплексне вивчення і дослідження загальних правових норм, що регулюють діяльність ринку цінних паперів в Україні, виявлення та узагальнення недоліків в вітчизняному законодавстві, а також розробка рекомендацій щодо вдосконалення законодавства про ринок цінних паперів України. Зміна інституційного середовища здійснює прямий і непрямий вплив на якість функціонування фондового ринку та його форму (ступінь) ефективності.

Ефективність ринків в умовах підвищеної мінливості інституційної структури нестійка, тому що ринкова рівновага в цих умовах також нестійка. У дослідженнях Салтикова [8, с. 23—27] зроблено висновок про фактичну зміну якісного стану російського ринку цінних паперів. У його роботі виявлено відсутність ефективності фондового ринку Росії до 2000 р. і утворенням слабкої форми його ефективності, починаючи з 2000 р. Отже, зміна якісних характеристик стану рівноваги російського фондового ринку кардинально змінилися в результаті його інституційного розвитку. Однак аналіз даних на більш тривалих періодах виявив порушення форми ефективності ринку в окремі періоди, які, на думку автора, викликані переважно інституційними чинниками.

Крім розвитку інституційного середовища для фондового ринку будь-якої країни в цілому і кожної його майданчика окремо потрібні сучасні засоби автоматизації. Розвиток автоматизованого торгового процесу дозволяє підвищувати ефективність ринку. Зростаюча здатність обробляти великі обсяги інформації по торгах дозволяє ЕТС (електронні торгові системи) пов'язувати всі необхідні операції між собою, причому вартість самих торгів значно знижується. Подібний ефект досягається завдяки зменшенню витрат на проведення угоди, адже через електронну систему встановлюється зв'язок між підрозділами і повністю автоматизуються процеси подачі заявки, підтвердження, клірингу та розрахунків, а також процедури управління і контролю за ризиком. Впровадження операційних торгових систем дозволяє істотно прискорити пошук і обробку необхідної перед-торговельної і після-торговельної інформації та відповідно зменшити час на пошук найкращої пропозиції, а для покупця така система дозволяє отримати інформацію про найменші розриви в ціні покупки і продажу. ЕТС дозволяє автоматично відстежувати процеси, що відбуваються в будь-який момент часу, об'єднувати інформацію з різних ринків і робити її доступною для учасників. Однак більша чи менша доступність інформації в ЕТС залежить від системної конфігурації та провайдера, які визначаються потребами й економічним баченням власників систем.

ВИСНОВКИ З ДАНОГО ДОСЛІДЖЕННЯ І ПЕРСПЕКТИВИ ПОДАЛЬШИХ РОЗВІДОК У ДАНОМУ НАПРЯМІ

Отже, розглянувши поняття ефективного ринку, ступеня його ефективності, фактори, що впливають на його ефективність, необхідно відзначити, що одним з найважливіших факторів ефективності фондового ринку, який перешкоджає розвитку ефективності РЦП України, є проблема витоку інсайдерської інформації, хоч і в силу порушення принципу рівного доступу до інформації на ринку, вони заборонені. Виходячи з досвіду сусідніх країн підвищення рівня ефективності ринку можуть сприяти інституціональні зміни і автоматизація торгових систем.

Література:

1. Денков Д. Депутати оголосили війну інсайдерам [Текст] / Д. Денков // Фондовый рынок. — 2011. — № 7. — С. 6—7.
2. Информационный сайт Инфо. Брокер [Электронный ресурс]. — Режим доступа: info.brokerkf.ru
3. Итуэлл Дж. Финансы [Текст] / Дж. Итуэлл, М. Милгейт, П. Ньюмен. — М.: ГУ ВШЭ, 2008. — 445 с.
4. Кравчук І.С. Макроекономічний аспект фундаментального аналізу ринку цінних паперів [Текст] / І.С. Кравчук,



Рис. 4. Фактори інформаційної ефективності

В.Д. Юхимчук // Фондовый рынок, 2011. — № 23. — С. 9—11.

5. Лимитовский М. Эффективен ли российский рынок акций? [Текст] / Лимитовский М., Нуреев С. // РЦБ. — 2005. — № 8. — С. 12—15.

6. Наливайский В.Ю. Исследование степени эффективности российского фондового рынка [Текст] / Наливайский В.Ю., Иванченко И.С. // РЦБ. — 2004. — № 15.

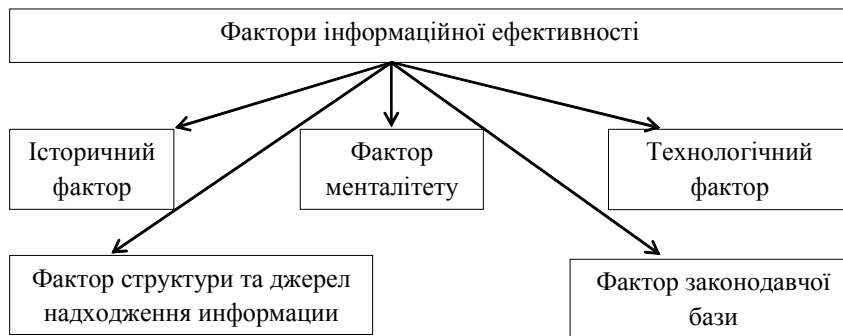
7. Канн Н. Майкл. Технический анализ [Текст]. — Санкт-Петербург: Питер, 2004. — 282 с.

8. Салтыков С. К вопросу о неэффективности российского рынка акций [Текст] // РЦБ, 1998. — № 16. — С. 23—27.

9. Шарп У. Инвестиции [Текст] / У. Шарп, Г. Александер, Дж. Бейли. — М.: ИНФРА-М, 2003, — С. 531.

10. Шевченко, П. Фондовый рынок контролирует инсайдер? [Текст] / П. Шевченко // Фондовый рынок. — 2011. — С. 6—7.

11. Cootner P.H. (1961). Common elements in futures markets for commodities and bonds. American Economic Review 51 (2): 173—183.

12. Cootner P.H. (1962). Stock prices: Random versus systematic changes. Industrial

13. Fama, Eugene (1970), "Efficient Capital Markets: A Review of Theory and Empirical Work," Journal of Finance, 25, 383—417.

14. Graham B. Dodd D. (1996). "Security Analysis". The Classic 1934 Edition. — McGraw-Hill Companies. P. 132.

References:

1. Dyenkov, D. (2011), "Deputies declared wars insiders". Securities market. 7, pp. 6—7.

2. "Informational site info. Broker." [Electronic resource] — Access mode: info.brokerkf.ru

3. Ituell J. Milheyт. M., Newman P. (2008), "Finance", SU HSE, Moscow, RF.

4. Kravchuk, J.S. Yukhymchuk, V.D. (2011), "Macroeconomic aspects of fundamental analysis securities market", Securities market. 23, pp. 9—11.

5. Limitovskiy, M. Nureyev, S. (2005), "Effective or Russian stock market?". RZB. 8, pp. 12—15.

6. Nalivayskiy, V.U. Ivanchenko, I. (2004), "Study the efficiency of the Russian stock market", RZB. 15, pp. 23—25.

7. Cannes, N. Michael. (2004) "Technical analysis". St. Petersburg: Piter, RF.

8. Saltykov, C. (1998), "On the inefficiency of the Russian market of shares", RZB. 16, p. 23—27.

9. Sharpe, W. Sharpe, W. Alexander, G. Bailey, J.M. (2003), "Investments". INFRA-M., Moscow, RF.

10. Shevchenko, P. (2011), "Stock market control insiders?", Securities market, 18, pp. 6—7.

11. Cootner, P. H. (1961), Common elements in futures markets for commodities and bonds. American Economic Review 51 (2): 173—183.

15. Cootner, P. H. (1962), Stock prices: Random versus systematic changes. Industrial

16. Fama, Eugene (1970), "Efficient Capital Markets: A Review of Theory and Empirical Work," Journal of Finance, 25, 383—417.

17. Graham, B. Dodd D. (1996), "Security Analysis". The Classic 1934 Edition. — McGraw-Hill Companies. p. 132.

Стаття надійшла до редакції 02.07.2014 р.

Ю. П. Макаренко,

д. е. н., професор кафедри банківської справи,

Дніпропетровський національний університет імені Олеся Гончара, м. Дніпропетровськ

К. В. Покотило,

студентка 5го курсу,

Дніпропетровський національний університет імені Олеся Гончара, м. Дніпропетровськ

ТЕОРЕТИЧНІ АСПЕКТИ ВЗАЄМОДІЇ БАНКІВ ТА СТРАХОВИХ КОМПАНІЙ

Y. Makarenko,

Doctor of Economics, Professor,

Department of Banking, Dnipropetrovsk National University named by Oles' Gonchar, Dnipropetrovsk

K. Pokotylo,

fifth-year student, Dnipropetrovsk National University named by Oles' Gonchar, Dnipropetrovsk

THEORETICAL ASPECTS OF COOPERATION BETWEEN BANKS AND INSURANCE COMPANIES

Розглянуто теоретичні аспекти взаємодії банків та страхових компаній. Проаналізовано, які форми взаємодії існують між банками та страховими компаніями та які з цих форм є найбільш ефективними, які можливості дає взаємодія банків та страхових компаній. Визначено, які ризики несе банк та страхова компанія при взаємодії один з одним. Розглянуто, яким чином змінюються відносини між банком та страховою компанією при різних формах взаємодії, за якими напрямками взаємодіють банки та страхові компанії. Проаналізовано, які послуги надаються банками страховим компаніям та навпаки. Розглянуто процес акредитації як метод мінімізації ризику банку. Визначено, які критерії вимагаються банками страховим компаніям-партнерам задля визначення доцільності подальшої їх співпраці. Проаналізовано, на основі якої інформації здійснюється перевірка фінансового стану страхової компанії, який орган банку приймає рішення щодо подальшої взаємодії із страховою компанією і які етапи проходить страхова компанія під час перевірки банком.

Theoretical aspects of cooperation between banks and insurance companies are examined. Was analyzed which forms of cooperation between banks and insurance companies are most effective, which forms give the possibility of cooperation between banks and insurance companies. It was determined which risks were born by the cooperation with each other of the bank and the insurance company. Was analyzed the manner of changing relations between the bank and the insurance company in various forms of cooperation, in which way of banks and insurance companies cooperate. Was examined which services are provided by banks and insurance companies to the each other, the process of accreditation as a method to minimize the risk of the bank. It was determined the main criteria required by banks to insurance companies-partners in order to determine their feasibility for further cooperation. It was analyzed, on which information checking of the financial condition of the insurance company is based, which bank's department decides on further cooperation with the insurance company and what steps the insurance company pass during the bank's test.

Ключові слова: банківська установа, страхова компанія, взаємодія банку та страхової компанії, ризик взаємодії банку та страхової компанії.

Key words: bank, insurance company, cooperation of bank and insurance company, risk of cooperation between bank and insurance.

ПОСТАНОВКА ПРОБЛЕМИ

Однією з визначальних тенденцій на сучасному етапі розвитку ринку фінансових послуг є конвергенція — процес зближення різних його секторів і сегментів. Це дає можливість забезпечити зростання секторів фінансового ринку або зниження витрат внаслідок сильної конкуренції.

В Україні найбільш розвинений ринок банківських послуг. Небанківський фінансовий сектор все ще значно відстає від банківського як за загальним обсягом активів, так і за темпами їх зростання. Лідуючі позиції у небанківському фінансовому секторі посідає страховий ринок. І банківський, і страховий ринок в Україні стає все більш конкурентним, тому надзвичайно важ-

ливе позиціонування нових послуг. Крім того, довіра до банківського ринку у вітчизняних суб'єктів вища, і вони більше схильні до того, щоб купити страховий продукт саме в банку. Поєднання банківських і страхових послуг є також одним із способів збереження відносин із клієнтами, оскільки наявність ширшого спектру продуктів може утримати клієнта від переходу в іншу організацію, що надає фінансові послуги.

АНАЛІЗ ОСТАННІХ ДОСЛІДЖЕНЬ ТА ПУБЛІКАЦІЙ

У сучасній вітчизняній і зарубіжній літературі багато авторів досліджували питання, що стосуються взаємодії банків та страхових компаній. Серед українських

вчених слід відмітити: Н.М. Внукову, А.М. Єрмошенку, В.М. Кременя, О.Д. Вовчак, Н.Л. Івашук, Р.В. Сабодаша, Н.В. Ткаченко, В.М. Фурмана та інших. Вагомий внесок у розвиток теоретико-методологічних засад банківсько-страхової інтеграції було здійснено такими зарубіжними дослідниками, як А. Гарсія-Херреро, Дж. Каммінс, С. Девіс, Х. Скіппер, П. Вулдрідж, Б. Баласса, Дж. Бойд, Т. Хесс та інші. Разом з тим потребує уточнення проблема можливої співпраці банків зі страховими компаніями, яка стає вельми перспективною і важливою для банків, з метою оцінки доцільності їх взаємодії та задоволення потреб клієнтів. Тому, на наш погляд, це питання потребує подальшого більш детального теоретичного дослідження і дискусії.

МЕТА ДОСЛІДЖЕННЯ

Основною метою даного дослідження є теоретичний аналіз форм взаємодії банку та страхової компанії та визначення основних критеріїв, за якими банк обирає страхову компанію-партнера.

ВИКЛАД ОСНОВНОГО МАТЕРІАЛУ ДОСЛІДЖЕННЯ

У сучасних умовах створення спільних продуктів є дуже перспективне і для страхових компаній, і для банків. У цьому переконує міжнародний досвід подібної співпраці. Зокрема зарубіжні банки до 1/3 прибутку отримують від реалізації страхових продуктів. У Європі таким шляхом продається кожен третій поліс страхування життя. Подібна співпраця стає вельми перспективною і важливою для банків, тоді як норма процентної маржі доходу банку падає. Компанії, що займаються продажем страхових послуг через банківські канали, пропонують додаткові послуги своїм клієнтам, значно скорочуючи витрати (банки в Європі скоротили витрати страхової компанії на розповсюдження продуктів і адміністративні витрати на 30—50%), і пропонують клієнтам повний спектр фінансових послуг.

Взаємодія банків та страхових компаній може приймати різні форми, серед яких банківське страхування, страхування банківських ризиків та надання страховим компаніям банківських послуг — розміщення коштів, розрахункове обслуговування та ін. В Україні відповідно до ст. 48 Закону України "Про банки і банківську діяльність" банківським установам заборонено здійснювати діяльність у сфері страхування [1]. Водночас їм дозволяється виконувати функції страхового агента, що стає основою партнерських відносин між банком та страховою компанією у фінансовому конгломераті. Окрім того, ці фінансові посередники, як і інші учасники фінансового конгломерату, можуть бути клієнтами один одного.

В Україні пріоритетними напрямками співпраці між банківськими установами та страховими компаніями є поєднання банківських послуг передусім з обов'язковими страховими продуктами, хоча страхові компанії можуть запропонувати банківським установам, їхнім контрагентам та інсайдерам широкий спектр послуг. Спільне в діяльності банків та страхових компаній — наявність значної клієнтської бази у обох сторін. Банківські установи та страховики надають різні фінансові послуги великій кількості юридичних та фізичних осіб. Доповнюючи банківські та страхові продукти, взаємодія страхових і банківських установ сприяє обміну клієнтами, підвищенню конкурентоспроможності цих фінансових посередників. Останнім часом співпраця банків і страхових компаній набуває нових масштабів, переходячи від простого взаємного обслуговування своїх установ до всеосяжної міжгалузевої і міжринкової взаємодії. Ця взаємодія зумовлена факторами, які являють собою взаємні вигоди від партнерства. У наш час понад 80% європейських банків використовують у своїй діяльності банківське страхування та понад 40% страхових компаній пропонують своїм клієнтам альтер-

нативні фінансові послуги. Страхові компанії на партнерській основі використовують банки для просування страхових продуктів, одночасно банки забезпечують відповідне розрахунково-касове обслуговування клієнтів страхових організацій. Банківське обслуговування страхової діяльності характеризується складністю та багатоконтактністю: велика клієнтська база страховиків, різні форми внесення страхових внесків, різна кількість та різні форми страхових виплат визначають високі вимоги до якості банківського супроводження страхової діяльності [2].

Також банки вбачають розширення своєї клієнтської бази за рахунок надання кредитів клієнтам страхової компанії та її персоналу. Не останнє місце в "обміні" своїми клієнтами посідає спільна маркетингова політика двох фінансових посередників: реклама один одного в усіх офісах та відділеннях, надання пільг та знижок на придбання спільних банківсько-страхових продуктів. Ефект взаємовигідного співробітництва підвищується і спільним використанням ресурсної бази контрагентів (кадрів, матеріально-технічної бази, філіальної мережі, представництв та ін.).

Діловий тандем "банк — страховик" дозволяє модифікувати банківські продукти в бік більшої гнучкості, щодо рівня прийнятого банком ризику, створювати нові види страхування, орієнтовані на страхування ризиків економічного характеру, створювати фактори, що визначають попит на банківські продукти і послуги страхування. У ході спільної діяльності банків і страхових компаній клієнт отримує максимально зручний, повний і відносно недорогий комплекс послуг, який може включати в себе страхові та банківські послуги, що доповнюють одне одного таким чином, щоб у цілому продуктивність обслуговування максимально зросла. Працюючи розрізнено, ні банк, ні страхова компанія не здатні надати такого спектра послуг. Поряд з цим, досягається мета — забезпечення взаємної стабільності та надійності.

Якщо мова йде про сумісні банківсько-страхові продукти, то правильно буде згадати і про банківське страхування. Bancassurance (банківське страхування) — набір фінансових послуг, які можуть задовольнити як банківські, так і страхові потреби клієнта одночасно. Канал bancassurance перетворює банк, у свого роду, фінансовий супермаркет, в якому клієнти можуть отримати широкий спектр кредитно-інвестиційних і страхових послуг в одному місці з мінімальними витратами часу [3].

Вперше в Україні bancassurance запровадив "Райффайзенбанк Україна" спільно з компанією "Інго-Україна" у 2005 році. Пізніше до цієї програми приєдналися страхові компанії "ПЗУ-Україна" та "АІГ Життя". Хоча страхові компанії готові запропонувати широкий спектр продуктів банківського страхування, в Україні стрімкого розвитку набули продукти, характерні для співпраці між банківськими установами і страховиками у сфері обов'язкового і умовно-обов'язкового страхування. Специфіка розвитку bancassurance в Україні викликана непоширеністю страхування, недосконалістю законодавства, недовірою клієнтів до страхових компаній, непрозорістю страхових послуг, а також неконкурентними діями з боку банків і страхових компаній.

Основним напрямом банківського страхування в Україні є страхування заставного майна, на яке припадає 75—85% банківського страхування, оскільки цей страховий продукт є обов'язковою умовою отримання кредиту. Водночас спостерігається тенденція підвищення попиту з боку банківських установ на послуги страхування власних ризиків, кредитів, що видаються банком, а також майна [3].

На сьогодні активна співпраця між банківськими установами і страховими компаніями ґрунтується на тому, що в процесі банківської діяльності виникає чимало ризиків, які є взаємопов'язаними, а страхування є

одним з методів управління банківськими ризиками. В Україні пріоритетними напрямками співпраці між банківськими установами та страховими компаніями є поєднання банківських послуг передусім з обов'язковими страховими продуктами. І великою мірою постає питання, яку форму взаємодії обрати для ефективною взаємодії банку та страхової компанії з метою мінімізації можливих ризиків.

У сучасних умовах на ринку фінансових послуг склався ряд тенденцій та напрямів розвитку, які суттєво впливають на якість та специфіку послуг фінансових установ. Зокрема до них можна віднести домінування банківського сектору над всіма іншими на фінансовому ринку [2].

Таким чином, взаємодія банків і страхових компаній вигідна обом, оскільки це дає можливість [4]:

- проникнення на нові ринки;
- значно розширити клієнтську базу;
- акумулювати кошти в одній системі.

Як показано на рисунку 1, страхові компанії та банки взаємодіють за декількома напрямками. Ці форми взаємодії розрізняються за рівнем інтеграції, а також за обсягами операцій.

Так, при страхуванні страховою компанією банку існує два основні шляхи — роздрібне та комплексне страхування. За таких умов страхова компанія для банку є дуже важливим партнером, адже придбання полісу страхування як фінансових, так і інших ризиків є кроком до покращення роботи банківської установи та перенесення ризиків на страхову компанію.

Проте стандартні страхові послуги не здатні покрити увесь перелік банківських ризиків, а комплексне банківське страхування передбачає: значні обсяги відповідальності, які перевищують можливості національних страховиків; наявність аудиту за міжнародними стандартами; стандартний перелік страхових послуг, які не враховують особливості конкретного банку, специфіку його діяльності.

Щодо банківських послуг для страхової компанії, то банк може обслуговувати рахунки страхової компанії, як і будь-якої юридичної особи, та зберігати кошти технічних резервів страховика. Одним з бар'єрів у взаємодії банків та страховиків є процес акредитації, в результаті якого страхова компанія набуває офіційного підтвердження відповідності якості послуг, що надаються. Банк висуває ряд вимог, яким має відповідати страхова компанія. Лише виконавши їх, страховик отримує право страхувати клієнтів банку при кредитуванні і інших послугах. Політика банків у цьому питанні є непрозора [2].

Так, при страхуванні страховою компанією банку існує два основні шляхи — роздрібне та комплексне страхування. За таких умов страхова компанія для банку є дуже важливим партнером, адже придбання полісу страхування як фінансових, так і інших ризиків є кроком до покращення роботи банківської установи та перенесення ризиків на страхову компанію.

Щодо банківських послуг для страхової компанії, то банк може обслуговувати рахунки страхової компанії, як і будь-якої юридичної особи, та зберігати кошти технічних резервів страховика. Одним з бар'єрів у взаємодії банків та страховиків є процес акредитації, в результаті якого страхова компанія набуває офіційного підтвердження відповідності якості послуг, що надаються.



Рис. 1. Форми взаємодії страхових компаній та банківських установ

Станом на 01.01.2014 кількість страхових компаній значно перевищувала кількість банків. На початок другого кварталу 2014 р. зареєстровано 180 банків та 411 страхових компаній, натомість обсяги активів цих фінансових установ не відповідають кількісній перевазі — активи банків складають 1315909 млн грн., а страховиків — 43678 млн грн. Щодо обсягів статутного капіталу, то страховий ринок також значно відстає від банківського. Так, статутний капітал банківського сектору на кінець першого кварталу 2014 р. становив 186666 млн грн., а страхових компаній — 14245 млн грн. Покриття страховими преміями всіх кредитів банківської системи є недостатнім і складає лише 16%. Також фінансові можливості страховиків не дають змоги відшкодувати втрати за кредитами найбільших банків України. Покриття у цьому випадку складає лише 24% [5].

Аналіз іноземного досвіду взаємодії фінансових установ свідчить про популярність страхових послуг серед споживачів та високі результати банківського страхування. Так, активи всіх страхових компаній США складають приблизно 1,6 трлн дол. У середньому, активи однієї компанії становлять 950 млн дол., а на 12 найбільших компаній приходить 45 млрд дол. Страхування банківських ризиків за програмою комплексного страхування є необхідною умовою діяльності банків. Банківське страхування за кордоном є невід'ємною частиною фінансових послуг.

Аналіз розвитку інтеграційних процесів у банківсько-страховому секторі України дозволив дійти висновку, що банки та страхові компанії здійснюють взаємодію і співпрацю у різних формах — від клієнтських і партнерських відносин, диверсифікації діяльності і взаємної інтервенції у суміжні сфери до взаємного вкладення капіталу у статутні фонди, створення банківсько-страхових груп, фінансових концернів та інтеграції у формі фінансових супермаркетів. Процеси розвитку банківсько-страхової взаємодії на українському ринку свідчать про те, що явища глобалізації фінансових інститутів та їх інтеграції починають поширюватися і на економіку України, тому ті компанії, які першими оцінили конкурентні переваги об'єднання банківських та страхових установ, займають провідні місця у фінансовій системі нашої країни [2].

Саме тому, проаналізувавши критерії декількох українських банків, які вони висувають до страхових компаній, можна виділити головні з них. Відповідні форми звітності, а також інша інформація на вимогу банку надається страховою компанією у визначені терміни [6]:

— Форма №1 (баланс) станом на останню звітну дату;

— Форма № 2 (звіт про фінансові результати) на останню звітну дату;

— Звіт про доходи та витрати страховика на останню звітну дату (за звітний період);

— Пояснювальна записка до звітних даних страховика на останню звітну дату (за звітний період);

— Аудиторський висновок (раз на рік);

— Звіти про результати перевірок страхової компанії Національною комісією з регулювання ринків фінансових послуг (в разі наявності);

— Інформація щодо позабалансових зобов'язань страхової компанії на останню звітну дату;

— Розшифровка окремих статей балансу на останню звітну дату;

— Інформація щодо 20 об'єктів страхування, за якими на компанію припадає найбільший обсяг власної (не перестрахованої) страхової відповідальності на останню звітну дату;

— Анкета для страхової компанії.

На основі отриманої фінансової звітності страхової компанії на останню звітну дату Департамент ризиків банку здійснює оцінку поточного фінансового стану страхової компанії. Оцінка здійснюється у 4 етапи:

I-й етап: перевірка стоп-факторів діяльності страхової компанії.

У разі, якщо стосовно певної страхової компанії має місце хоча б один з нижченаведених пунктів, на таку страхову компанію визначаються нульові ліміти та внутрішній рейтинг Е:

— Страхова компанія не надає регулярно фінансову звітність банку;

— Департамент банківської безпеки банку дав негативну оцінку ділової репутації страхової компанії;

— Строк функціонування страхової компанії на страховому ринку України складає менше одного року;

— Існують об'єктивні підстави вважати, що страхова компанія не виконує у повному обсязі свої зобов'язання перед клієнтами або банком;

— Відсутнє перевищення запасу платоспроможності страхової компанії над нормативним значенням;

— Аналіз звітності компанії свідчить про наявні ознаки маніпулювання щодо даних фінансової звітності.

Подальший аналіз проводиться в тому випадку, коли жоден з факторів, що наведені в даному пункті, не має місця.

II-й етап: оцінка достатності капіталу страхової компанії для покриття страхових ризиків.

Здійснюється постатейний аналіз активів страхової компанії. При цьому розглядається обсяг залишку кожної з статей активу та, в залежності від природи кожної статті, міри/ступеня її розкриття в звітності, здійснюється оцінка її справедливої вартості, тобто суми грошових коштів, які реально можна отримати внаслідок продажу даного активу на ринку.

III-й етап: коефіцієнтний аналіз страхової компанії та побудова її внутрішнього рейтингу.

На основі розрахунку фінансових показників та показників страхової діяльності визначається рейтинг страхової компанії. Перелік показників, що застосовуються для визначення рейтингу страхової компанії, та їх оптимальні значення залежать від сектору страхового ринку, до якого належить відповідна страхова компанія: сектор страхування життя або сектор видів страхування інших, ніж страхування життя.

Фінансові показники (характеризують ліквідність активів, оптимальність структури активів та пасивів, ефективність діяльності тощо); розраховуються на основі звітних даних страховика).

IV-й етап: визначення лімітів співпраці із страховою компанією.

Ліміти співпраці із страховою компанією визначаються на основі інформації про її внутрішній рейтинг, оціночну платоспроможність за страховими зобов'язан-

нями, структуру страхового портфелю, а також рівень зовнішньої фінансової підтримки з боку материнської страхової компанії (у разі наявності такої) [7].

На основі цього аналізу банк висуває своє рішення щодо можливості та доцільності подальшої співпраці банку із досліджуваною страховою компанією.

ВИСНОВКИ

Аналіз розвитку інтеграційних процесів у банківсько-страховому секторі України дозволив дійти висновку, що банки та страхові компанії здійснюють взаємодію і співпрацю у різних формах — від клієнтських і партнерських відносин, диверсифікації діяльності і взаємної інтервенції у суміжні сфери до взаємного вкладення капіталу у статутні фонди, створення банківсько-страхових груп, фінансових концернів та інтеграції у формі фінансових супермаркетів. Кожен банк висуває певні вимоги до страхової компанії-партнера, але існує певний перелік вимог, які є основоположними та спільними для всіх банків. У основі такого аналізу полягає аналіз фінансової звітності (структурний аналіз активів, аналіз ліквідності та платоспроможності страхової компанії тощо) та визначення внутрішнього рейтингу страхової компанії та подальше визначення лімітів співпраці із нею.

Література:

1. Закон України "Про банки і банківську діяльність" від 7.12.2000р. № 2121-III [Електронний ресурс]. — Режим доступу: <http://zakon2.rada.gov.ua>

2. Шевцова О.І., Коваленко О.С. Структурний розвиток фінансового ринку України // Економічний простір. — 2009. — № 23. — С. 35—42.

3. Аванесова Н.Е. Bancassurance як форма співпраці страхових компаній та банківських установ // Вісник НТУ "ХПІ": Вип. 34. — Київ: КПІ, 2012. — 468 с.

4. Соловей Н.В. Взаємодія страхових компаній та комерційних банків // Збірник наукових праць: Вип. 29. — Київ: НАУ, 2011. — 330 с.

5. Сайт Державної комісії з регулювання ринків фінансових послуг України [Електронний ресурс]. — Режим доступу: www.dfp.gov.ua

6. Вимоги Unicredit Банку до страхових компаній-партнерів [Електронний ресурс]. — Режим доступу: <http://www.unicredit.ua/files/Vymogy.pdf>

7. Правила співробітництва банків та страховиків [Електронний ресурс]. — Режим доступу: privatbank.ua/files/dhnn_1_7_13_1zr.doc

References:

1. The Verkhovna Rada of Ukraine (2012), The Law of Ukraine "On Banks and Banking", available at: <http://zakon2.rada.gov.ua> (Accessed 30 April 2014).

2. Shevtsova, O.I. and Kovalenko, O.S. (2009), "The structural development of the financial market of Ukraine", *Ekonomichnyi prostir*, vol. 23, pp. 35—42.

3. Avanesova, N.E. (2012), "Bancassurance as a form of cooperation between insurance companies and banks", *Visnyk NYU HPI*, vol. 34, pp. 468.

4. Solovey, N.V. (2011), "Cooperation between insurance companies and commercial banks", *Zbirnyk naukovykh prats*, vol. 29, pp. 330.

5. The official site of the State Commission for Regulation of Financial Services of Ukraine (2014), available at: <http://www.dfp.gov.ua> (Accessed 4 January 2014).

6. The official site of Unicredit Bank (2014), "Unicredit Bank requirements for insurance companies-partners", available at: <http://www.unicredit.ua/files/Vymogy.pdf> (Accessed 21 august 2013).

7. The official site of Privat Bank (2014), "Terms of cooperation between banks and insurers", available at: privatbank.ua/files/dhnn_1_7_13_1zr.doc (Accessed 15 mars 2014).

Стаття надійшла до редакції 03.06.2014 р.

УДК 336.64

*А. М. Вергун,
старший викладач кафедри фінансів,
Київський національний університет технологій та дизайну*

МЕХАНІЗМ УПРАВЛІННЯ ФІНАНСОВО-ЕКОНОМІЧНОЮ БЕЗПЕКОЮ ПІДПРИЄМСТВА

*A. Vergun,
Senior Lecturer, Department of Finance, Kyiv National University of Technologies and Design*

THE MECHANISM OF A COMPANY'S FINANCIAL AND ECONOMIC SECURITY MANAGEMENT

Метою статті є визначення поняття та формування складових механізму управління фінансово-економічною безпекою підприємства.

У результаті дослідження визначено складові механізму управління фінансово-економічною безпекою підприємства та встановлено, що вказаний механізм є багатовісестовою системою, яка покликана виявляти та попереджувати загрози зовнішнього та внутрішнього характеру, знаходити найкращі джерела та напрями для фінансування діяльності, що забезпечує кожен елемент механізму у відповідності з проблемами, що виникають.

Наукова новизна полягає у систематизації складових механізму управління фінансово-економічної безпеки підприємства.

Практична значимість полягає в тому, що зроблені узагальнення створюють засади для розробки практичних рекомендацій щодо систематизації основних складових системи управління фінансово-економічною безпекою підприємства.

The aim of the paper is both the definition of the notion and determination of the components of the mechanism of a company's financial and economic security.

The author identified the components of the mechanism of management of financial and economic security of a company and found out that the mechanism is a multi-element system designed to detect and prevent threats of internal and external nature, to find the best sources and to finance a company's business activities providing a mechanism for each item in accordance with problems that arise.

Scientific novelty lies in the systematization of the components of the mechanism of management of financial and economic security.

The practical significance is that some generalizations made by the author create a framework for the development of practical recommendations for the systematization of the main components of a company's financial and economic security management.

Ключові слова: фінансово-економічна безпека підприємства, складові управління фінансово-економічною безпекою, механізм управління фінансово-економічною безпекою

Key words: financial and economic security, the management of financial and economic security, the mechanism of management of financial and economic security.

У сучасних умовах економіка України переживає складний період: відбуваються трансформаційні процеси, пов'язані з подоланням кризових явищ в економічній та політичній сферах. Недосконалість чинного законодавства, тривала світова криза, низька інвестиційна активність — все це створює певні загрози для підприємств, які можуть призвести до втрати платоспроможності, збитковості чи навіть банкрутства. Успішний розвиток та функціонування будь-якого суб'єкта підприємницької діяльності значною мірою залежить від надійної, якісної та ґрунтовної системи управління, особливо системи фінансового менеджменту, що відображає рівень фінансово-економічної безпеки підприємства (ФЕБП).

Зважаючи на вищезазначене, особливої актуальності набуває питання забезпечення належного рівня ФЕБП, та, як наслідок, їх економічного зростання. Це питання обумовлено ще й тим, що без досягнення відповідного ступеня ФЕБП стає неможливим забезпечення відповідного рівня економічного зростання економіки країни загалом.

Теоретичні аспекти фінансово-економічної безпеки досліджувалися багатьма вченими, серед яких: Т. Васильців, Т. Гладченко, О. Грунін, Р. Кириченко, А. Могильний, В. Ортинський, В. Шликов, О. Барановський, І. Бланк, К. Горячева, С. Кавун, А. Козаченко, В. Пономаренко, Н. Ващенко, Л. Донець, В. Духов, А. Кириченко, О. Мойсеєнко, І. Паламарчук, О. Фоменко, С. Ярочкін, Ю. Кім та ін. Однак залишаються дискусійними питання вибору методів управління

цим економічним явищем та розроблення загального механізму управління.

В Україні проблемою управління ФЕБП займаються недостатньо та не комплексно, оскільки основна увага більшою мірою проблемі фінансової безпеки приділяється на рівні держави, а на рівні підприємства — антикризовому управлінню. Останнє стає необхідним, коли підприємство вже опинилося у стані фінансової небезпеки. Головне ж полягає в тому, щоб не допустити цього.

Для того, щоб сформувані ефективний механізм управління ФЕБП необхідно чітко розуміти сутність поняття "механізм управління". Для визначення змісту цього поняття та його структурних складових необхідно дослідити сутність поняття "механізм". У науковій економічній літературі мають місце різні трактування цього терміну, але найбільш загальне визначення дається у тлумачному словнику Д. Ушакова, де механізм (від грец. *Mechanē* — машина) розглядається як система, функціонування чого-небудь [1]. В економічній енциклопедії за редакцією С. Мочерного [2] термін "механізм" розкривається в двох аспектах: по-перше, це система чи спосіб, що визначають порядок певного виду діяльності та, по-друге, — система певних ланок та елементів, що приводить їх у дію. У Великому економічному словнику за редакцією А. Азріліяна визначено, що "механізм — це внутрішня будова, система функціонування чого-небудь, апарат будь-якого виду діяльності" [3, с. 348].

Таблиця 1. Визначення сутності механізму управління фінансово-економічної безпекою підприємства

Автор	Зміст терміну
Механізм управління фінансово-економічною безпекою підприємства – це	
Донець Л.І., Ващенко Н.В. [8]	набір засобів, а також система організації їх використання і контролю, які дозволяють досягти найвищого рівня економічної безпеки підприємства
Пономарьов В.П. [9, с. 11]	сукупність управлінських, економічних, організаційних, правових і мотиваційних способів гармонізації інтересів підприємства з інтересами суб'єктів зовнішнього середовища, за допомогою чого з урахуванням особливостей діяльності підприємства забезпечується отримання прибутку, величина якого є достатньою, як мінімум, для перебування підприємства в стані економічної безпеки
Шевченко І.Л. [10, с. 129]	сукупність основних елементів дії на процес створення та реалізації управлінських рішень із забезпечення стабільності складових ФЕБП та інтересів компанії
Франчук В.І. [11, с. 159]	системна взаємодія суб'єктів і сил безпеки та системне поєднання і застосування ними загальних і спеціальних функцій, методів, засобів, форм та принципів безпеки

М. Дороніна зазначає, що механізм управління становить сукупність важелів, способів і методів впливу суб'єкта управління на об'єкт для прийняття ним бажаної для суб'єкта позиції [4, с. 129]. Т. Андреева вважає, що механізм управління фінансовою безпекою — це набір засобів, а також система організації їх використання і контролю, які дозволяють досягти найвищого рівня економічної безпеки підприємства [5, с. 223]. К. Горячева під механізмом управління фінансовою безпекою розуміє єдність процесу управління і системи управління [6, с. 6].

В процесі дослідження проблеми формування механізму управління ФЕБП доцільно детальніше зупинитися на тлумаченні науковцями поняття механізму управління підприємством взагалі. На думку М. Круглова [18], механізм управління — це сукупність економічних, мотиваційних, організаційних та правових засобів цілеспрямованої взаємодії суб'єктів господарювання та вплив на їх діяльність, які забезпечують узгодження інтересів взаємодіючих сторін, об'єктів і суб'єктів управління. Під механізмом управління банком В. Пономарьов [9] розуміє сукупність форм, методів, структур і засобів управління, які об'єднані загальною метою, та за допомогою яких здійснюється об'єднання і узгодження громадських, групових та окремих інтересів, забезпечується функціонування і розвиток банку як соціально-економічної системи. Механізм управління згідно з підходом В. Буркова та І. Медведєвої є сукупністю управлінських рішень та елементів впливу на процес їх розробки і реалізації відносно забезпечення захисту своїх інтересів від будь-якого негативного впливу [7].

Таким чином, можна стверджувати, що механізм ФЕБП представляє собою сукупність економічних, мотиваційних, організаційних і правових процедур прийняття управлінських рішень щодо забезпечення захисту фінансових інтересів, які дозволяють узгоджувати інтереси взаємодіючих сторін,

об'єктів і суб'єктів управління. Підходи до визначення різниці авторами поняття саме ФЕБП представлено в таблиці 1.

Проаналізувавши тлумачення поняття "механізм управління фінансово-економічною безпекою", наведеного в економічній літературі, слід зазначити, що найчастіше науковці розглядають його через складові елементи. Існує багато різноманітних думок щодо основних складових механізму управління фінансовою безпекою банку. Так, І. Бланк вважає, що складовими механізму управління фінансово-економічною безпекою є система державного нормативно-правового регулювання безпеки, ринковий механізм регулювання безпеки, внутрішній механізм управління безпекою, система методів управління, система інструментів управління [12]. На думку М. Ермошенка, до складу механізму управління фінансово-економічною безпекою входять: економічні закономірності, цілі та завдання управління, організаційна структура, принципи управління, методи управління, кадри управління, техніка та технологія управління, критерії оцінки ефективності системи управління. І. Медведєва та М. Погосова стверджують, що, окрім інших складових механізму управління, має місце механізм управління цілями, механізм діагностики стану, механізм прийняття рішень щодо управління безпекою [13].

Як зазначає Т. Кузьменко [14, с. 266], механізм управління ФЕБП має включати в собі такі елементи (складові): сукупність фінансових інтересів підприємства; організаційну структуру та управлінський персонал; техніку і технологію управління; функції, принципи і методи управління; фінансові інструменти; критерії оцінки рівня ФЕБП та ефективності управління ФЕБП.

Незважаючи на те, що ФЕБП є внутрішньою характеристикою підприємства, необхідно відзначити, що кожне підприємство підпадає під вплив значної кількості факторів зовнішнього середовища, сукупність яких створює суттєві загрози його функціонуванню. Так, "недосконалість законодавства, низька купівельна спроможність населення, низький фінансовий стан, неготовність підприємств до жорсткої конкуренції, великий податковий тиск здійснюють негативний вплив на діяльність та рівень економічної безпеки підприємств" [17].

Виходячи із зазначеного, механізм управління фінансово-економічною безпекою підприємства повинен включати та інструменти і заходи їх реалізації (рис. 1).

Головним фінансовим інтересом ФЕБП в умовах ринкової трансформації економіки виступає зростання ринкової вартості підприємства. Крім того, до основних інтересів можна віднести максимізацію прибутку, залучення інвестицій, забезпечення основним та оборотним капіталом, оптимізацію відрахувань до бюджету тощо.

Отже, під управлінням фінансово-економічною безпекою підприємства розуміють систему принципів і методів розроблення та реалізації управлінських рішень, які пов'язані із забезпеченням захисту його пріоритетних фінансово-економічних інтересів від внутрішніх і зовнішніх загроз.

Механізм забезпечення фінансово-економічної безпеки підприємства є невід'ємним елементом системи його безпеки і повинен базуватися на завданнях та принципах безпеки, передбачати системну сукупність методів, інструментів та конкретних заходів реалізації політики гарантування безпеки. Водночас видається необхідним використання поданих методів не



Рис. 1. Механізм управління ФЕБП

Розроблено авторами.

розрізнено, а у поєднанні. Зауважимо також, що додаткові механізми гарантування фінансово-економічної безпеки підприємства можуть стосуватися: 1) методів, інструментів та заходів системи ризик-менеджменту; 2) використання підприємницьких механізмів прийняття рішень; 3) застосування неекономічних механізмів та методів.

Точне оцінювання загроз фінансово-економічній безпеці підприємства, розроблення та реалізація методів нейтралізації негативного впливу цих загроз вимагають побудови адекватного механізму управління фінансово-економічною безпекою в подальших наукових розробках.

ВИСНОВКИ

Таким чином, під механізм управління фінансово-економічною безпекою слід розуміти сукупність станів та процесів, з яких складається управління щодо протидії небезпекам, загрозам і ризикам. Аналіз механізму управління фінансово-економічною безпекою підприємства дозволяє дійти висновку, що він складається з декількох блоків, одночасна дія яких покликана отримати достатній для забезпечення умов фінансової стабільності підприємства прибуток.

Процес управління фінансово-економічною безпекою підприємства потребує розроблення відповідного механізму, компонентами якого є сукупність фінансових інтересів підприємства, організаційна структура й управлінський персонал, техніка і технологія управління, функції, принципи і методи управління, фінансові інструменти, критерії оцінки.

Для сталого й ефективного розвитку підприємства потрібно покращувати систему управління та контролю на підприємстві. За допомогою контролю керівництво оцінює ефективність фінансових заходів, що дає змогу встановлювати оперативні управлінські рішення, спрямовані на вирішення поставлених завдань.

Література:

1. Толковый словарь русского языка: В 4 т. / Под ред. Д.Н. Ушакова. — М.: Гос. ин-т "Сов. энцикл."; ОГИЗ; Гос. изд-во иностр. и нац. слов., 1935—1940.
2. Економічна енциклопедія. В 3 т. Т. 2 / За ред. С.В. Мочерного. — К.: Видавничий центр "Академія", 2001. — 848 с.
3. Горячева К.С. Механізм управління фінансовою безпекою підприємства: автореф. дис. канд. екон. наук: 08.06.01 / К.С. Горячева. — К.: НАУ, 2006. — 17 с.
4. Дороніна М.С. Управління економічними та соціальними процесами підприємства: монографія / Дороніна М.С. — Х.: Вид. ХДЕУ, 2002. — 432 с.
5. Андреева Т.Е. Аналіз економічної безпеки діяльності підприємства як економічної категорії / Т.Е. Андреева, Т.Е. Петровська, І.Г. Грицькова // Коммунальное хозяйство городов: научно-технический сборник. — 2009. — № 87. — С. 219—224.
6. Большой экономический словарь / под ред. Азрилияна А.Н. — М.: Институт новой экономики, 2011. — 1472 с.
7. Бурков В.Н. Как управлять организациями / В.Н. Бурков, Д.А. Новиков. — М.: Синтег, 2004. — 400 с.
8. Донець А.І., Ващенко Н.В. Економічна безпека підприємства: Навч. пос. — К: Центр учбової літератури, 2008. — 240 с.
9. Пономарьов В.П. Формування механізму забезпечення економічної безпеки підприємства: автореф. дис... канд. екон. наук: 08.06.01 / В.П. Пономарьов; [Східноукраїнський держ. університет МОН України]. — Луганськ, 2000. — 21 с.
10. Шевченко І.А. Особливості формування механізму забезпечення економічної безпеки металургійних підприємств / І.А. Шевченко // Стратегія економічного розвитку України. — 2009. — Вип. 24—25. — С. 128—134.
11. Франчук В.І. Теоретична модель системи забезпечення економічної безпеки акціонерних підприємств / Василь Іванович Франчук // Науковий вісник НЛТУ України. Вип. 20.8. — 2010. — С. 155—162.
12. Бланк І.А. Управление финансовой безопасностью предприятия / И.А. Бланк — К.: Эльга, Ника Центр, 2004. — 784 с.
13. Медведєва І.Б. Компонентний та структурний підхід до формування складу механізму управління фінансовою безпекою підприємства / І.Б. Медведєва, М. Ю. Погосова / Економіка розвитку. — 2007. — № 4. — С. 91—93.
14. Кузьменко Т. Б. Фінансова безпека підприємства: навчальний посібник / Т.Б. Кузьменко, О.В. Грачов, О.Ю. Литовченко. — Х.: Вид. ХНЕУ, 2010. — 300 с.
15. Сумець О.М. Стратегія сучасного підприємства та його економічна безпека / О.М. Сумець, М.Б. Тумар. — К.: Вид-во "Хай-Тек Прес", 2008. — 400.

16. Васильців Т.Г. Фінансово-економічна безпека підприємств України: стратегія та механізми забезпечення: монографія / Васильців Т.Г., Волошин В.І., Бойкевич О.Р., Каркавчук В.В., [за ред. Т.Г. Васильціва]. — Львів: ВИДАВ-НИЦТВО, 2012. — 386 с.

17. Міценко Н.Г. Регулювання діяльності підприємств роздрібною торгівлі: монографія / Н.Г. Міценко, Т. Г. Васильців, Н. М. Заярна. — Львів: видавництво ЛКА, 2009. — 176 с.

18. Круглов М.И. Стратегическое управление компаний. — М.: Русская деловая литература, 1998. — 356 с.

References:

1. Ushakov, D.N. (1935—1940), *Tolkovyy slovar' russkogo jazyka: v 4 t.* [Russian explanatory dictionary: in 4 vol.], Gosudarstvennyj institut "Sovetskaja jenciklopedija", OGIZ, Gosudarstvennoe izdatel'stvo inostrannyh i nacional'nyh slovarej, Moscow, USSR.
2. Mochernyj, S.V. (2001), *Ekonomichna entsyklopediia. V 3 tomakh* [Economic encyclopedia. In 3 vol.], Vydavnychij tsentr "Akademiia", Kyiv, Ukraine, vol. 2.
3. Horiacheva, K. S. (2006), "Mechanism of financial security management of enterprise", Abstract of Ph.D. thesis, Economics, organization and management of enterprises, National Aviation University, Kyiv, Ukraine.
4. Doronina, M.S. (2002), *Upravlinnia ekonomichnymy ta sotsial'nymy protsesamy pidpriemstva* [Management of economic and social processes of enterprise], Kharkiv State University of Economics, Kharkiv, Ukraine.
5. Andrieieva, T.Ye., Petrovs'ka, T.E. and Hryts'kova, I. H. (2009), "Analysis of economic security of the enterprise activity as an economic category", *Kommunal'noe hozjajstvo gorodov: nauchno-tehnicheskij sbornik*, vol. 87, pp. 219—224.
6. Azrilijan, A.N. (2011), *Bol'shoj jekonomicheskij slovar'* [Big dictionary of economics], Institut novoj jekonomiki, Moscow, Russia.
7. Burkov, V.N. Novikov, D.A. (2004), *Kak upravljat' organizacijami* [How to manage organizations], Sinteg, Moscow, Russia.
8. Donets', L. I. and Vaschenko, N.V. (2008), *Ekonomichna bezpeka pidpriemstva* [Economic security of enterprise], Tsentr uchbovoi literatury, Kyiv, Ukraine.
9. Ponomar'ov, V.P. (2000), "Formation of the mechanism of providing of economic security", Abstract of Ph.D. thesis, Economics, organization and management of enterprises, East Ukrainian State University of MES of Ukraine, Luhans'k, Ukraine.
10. Shevchenko, I.L. (2009), "Features of the mechanism formation of providing economic security of metallurgical enterprises", *Stratehiia ekonomichnoho rozvytku Ukrainy*, vol. 24—25, pp. 128—134.
11. Franchuk, V.I. (2010), "The theoretical model of the economic security ensuring system of joint stock companies", *Naukovyj visnyk NLTU Ukrainy*, vol.20.8, pp. 155—162.
12. Blank, I.A. (2004), *Upravlenie finansovoj bezopasnost'ju predprijatja* [Management of financial security of an enterprise], Jel'ga, Nika Centr, Kyiv, Ukraine.
13. Medvedieva, I.B. and Pohosova, M.Yu. (2007), "Component and structured approach to the formation of the management mechanism of financial security of enterprise", *Ekonomika rozvytku*, vol.4, pp. 91—93.
14. Kuz'menko, T.B. Hrachov, O.V. and Lytovchenko, O.Yu. (2010), *Finansova bezpeka pidpriemstva* [Financial security of enterprise], Vydavnytstvo KhNEU, Kharkiv, Ukraine.
15. Sumets', O.M. and Tumar, M.B. (2008), *Stratehii suchasnoho pidpriemstva ta joho ekonomichna bezpeka* [Strategies of the modern enterprise and its economic security], Vydavnytstvo "Khaj-Tek Pres", Kyiv, Ukraine.
16. Vasy'l'tsiv, T.H. Voloshyn, V.I. Bojkevych, O.R. and Kar-kavchuk, V.V. (2012), *Finansovo-ekonomichna bezpeka pidpriemstv Ukrainy: stratehiia ta mekhanizmy zabezpechennia* [Financial and economic security of enterprises of Ukraine: ensuring strategy and mechanisms], VYDAVNYTSTVO, L'viv, Ukraine.
17. Mitsenko, N.H. Vasy'l'tsiv, T.H. and Zaiarna, N.M. (2009), *Rehuliuвання diial'nosti pidpriemstv rozdrubnoi torhivli* [Regulation of activity of retail businesses], Vydavnytstvo LKA, L'viv, Ukraine.
18. Kruglov, M.I. (1998), *Strategicheskoe upravlenie kompaniej* [Strategic management of the company], Russkaja delovaja literatura, Moscow, Russia.

Стаття надійшла до редакції 20.06.2014 р.

В. Д. Белік,

ст. викладач кафедри фінансів та кредиту,

Республіканський вищий навчальний заклад "Кримський гуманітарний університет", м. Ялта

ФОРМУВАННЯ ТЕОРЕТИКО-МЕТОДОЛОГІЧНИХ ЗАСАД УПРАВЛІННЯ ПЕРСОНАЛОМ ПІДПРИЄМСТВ ХАРЧОВОЇ ПРОМИСЛОВОСТІ

V. Belik,

teacher of faculty of the finance and the credit, the Republican higher educational institution "the Crimean humanitarian university", Yalta

THE FORMATION OF THEORETICAL AND METHODOLOGICAL BASES OF MANAGEMENT BY THE PERSONNEL OF THE ENTERPRISES OF THE FOOD-PROCESSING INDUSTRY

Сучасна харчова сфера характеризується такими негативними тенденціями: неефективне формування кадрової політики, низький рівень науково-інноваційної діяльності, недостатньо розвинута логістична система, велика плінність кадрів, переважання серед персоналу дешевої робочої сили. Ефективне управління розвитком підприємств харчової промисловості насамперед пов'язане з активізацією людського фактору, використанням глибинних рушійних сил мотивації та стимулювання учасників трудових відносин до забезпечення сталого соціально-економічного зростання. З цього погляду, удосконалення управління персоналом виробників харчової продукції є першочерговим стратегічним завданням, від вирішення якого безпосередньо залежить створення організаційно-економічних умов для реалізації переваг підприємницької діяльності. У статті розроблено теоретико-методичні засади і практичні рекомендації з удосконалення управління персоналом на підприємствах харчової промисловості. Обґрунтовано застосування комплексного системного підходу до вирішення проблеми управлінського регулювання в сфері формування та розвитку персоналу. Визначено загальні принципи, на яких має формуватися механізм мотиваційного управління персоналом на підприємствах харчової промисловості.

The modern food sphere is characterized by such negative tendencies: inefficient formation of personnel selection, low level of the scientific — innovative activity, insufficiently advanced logistical system, significant turnover of staff, prevalence among the personnel of a cheap labor. Efficient control development of the enterprises of the food-processing industry, first of all, is connected to activization of the human factor, use of deep driving forces of motivation and stimulation of participants of labor relations to maintenance of constant social and economic growth. From this point of view, perfection of management by the personnel of manufacturers of food production is a prime strategic problem on which decision creation of organizational — economic conditions for realization of advantages of enterprise activity directly depends. The theoretical and methodical bases and practical recommendations on perfection of management by the personnel at the enterprises of the food-processing industry are developed. Application of the complex system approach to the decision of a problem of administrative regulation in sphere of formation and development of the personnel is proved. The common principles on which the mechanism of motivational management by the personnel at the enterprises of the food-processing industry should be formed are determined.

*Ключові слова: управління, персонал, мотивація, бюджет, фактор, логістика, кадрова політика.
Key words: management, personnel, motivation, budget, factor, logistic, personnel selection.*

ПОСТАНОВКА ПРОБЛЕМИ

Сучасне управління персоналом підприємств харчової промисловості характеризується складними соціально-економічними відносинами. Харчове ви-

робництво відноситься до найбільш динамічної галузі економіки, що відіграє суттєву роль у задоволенні потреб населення. Її розвиток впливає на формування внутрішнього ринку харчових товарів, створення

нових робочих місць, наповнення бюджету податками.

Сучасна харчова сфера характеризується такими негативними тенденціями: неефективне формування кадрової політики, низький рівень науково-інноваційної діяльності, недостатньо розвинута логістична система, велика плінність кадрів, переважання серед персоналу дешової робочої сили.

Ефективне управління розвитком підприємств харчової промисловості насамперед пов'язане з активізацією людського фактору, використанням глибинних рушійних сил мотивації та стимулювання учасників трудових відносин до забезпечення сталого соціально-економічного зростання. З цього погляду, удосконалення управління персоналом виробників харчової продукції є першочерговим стратегічним завданням, від вирішення якого безпосередньо залежить створення організаційно-економічних умов для реалізації переваг підприємницької діяльності.

На багатьох підприємствах харчової промисловості бракує молодих фахівців. На кожному підприємстві харчової промисловості виникає необхідність визначення чисельності персоналу, ефективної системи підбору, наймання й розміщення кадрів, забезпечення їхньої зайнятості з урахуванням інтересів виробництва і власне працівника, системи винагороди за працю за її результатами, просуванням працівників, системою трудової мотивації, врахуванням індивідуальних проблем працівників, поліпшення їхніх побутових умов і відпочинку й т.д. Тому, крім пошуку та підбору персоналу, перед кадровими службами постають завдання оцінювання, навчання, мотивації праці персоналу.

АНАЛІЗ ОСТАННІХ ДОСЛІДЖЕНЬ І ПУБЛІКАЦІЙ

Питанням управління персоналом присвячено багато теоретичних досліджень вітчизняних і зарубіжних учених. Серед сучасних науковців, які займалися проблемами управління та мотивацією персоналу, слід виділити О.В. Березіна, Д.П. Богиню, О.В. Виноградову, С.Й. Вовканича, В.М. Гончарова, М.Є. Рогозу, А.В. Руденко, А.А. Садекова та інших. Теоретичні і практичні питання мотиваційного процесу в різний час досліджували західні вчені Г. Беккер, Дж.К. Гелбрейт, Дж. Коулман, А. Маслоу та інші.

Незважаючи на велике різноманіття порушених наукових проблем та глибину їх дослідження, у сучасній економічній науці окремі аспекти залишилися невирішеними, зокрема розкриття економічної сутності персоналу, дослідження особливостей управління персоналом в акціонерних товариствах, сучасний стан мотиваційного управління персоналом, складових соціокультурних чинників формування персоналу тощо.

ПОСТАНОВКА ЗАВДАННЯ

Метою статті є розробка теоретико-методичних засад і практичних рекомендацій з удосконалення управління персоналом підприємств харчової промисловості.

ВИКЛАД ОСНОВНОГО МАТЕРІАЛУ

Персонал підприємств харчової промисловості бере безпосередню та найактивнішу участь у корпоративному співробітництві, результати якого сприяють сталому і неухильному зростанню добробуту працівників у цілому на засадах створення нової доданої вартості, а також забезпечують підвищення індивідуальних доходів широкого кола учасників, збереження людського здоров'я, зростання освітнього і професійного рівня працівників

на основі підвищення суспільної продуктивності праці.

Досягнення високого рівня розвитку соціального партнерства працівників є одним з головних пріоритетів забезпечення ефективної господарської діяльності окремих підприємств, збереження гармонії соціально-трудова відносин та запобігання виникненню суспільних суперечностей і соціально-трудова конфліктів [1].

Стрижневою складовою процесу забезпечення ефективного співробітництва є людський фактор, соціально-економічна природа якого обумовлена специфічним характером участі людини у виробничих відносинах на підприємствах харчової промисловості.

Персонал підприємств харчової промисловості є особливим видом виробничих ресурсів, що мають окреме провідне значення в системі ресурсного забезпечення господарської діяльності. Особливості, які притаманні персоналу в системі ресурсного забезпечення функціонування та розвитку, обумовлюються сукупною дією наступних головних чинників: здатністю людської праці до створення нової вартості; складним і різноманітним характером участі персоналу у продуктивній виробничій діяльності в ході співробітництва; вирішальним впливом ефективності використання трудових ресурсів на всі інші ресурси, результати корпоративного співробітництва у цілому.

Наявність цих особливостей обумовлює високий рівень складності і різноманіття зайнятості персоналу як специфічного об'єкта управлінської діяльності виробників харчової продукції. Тому розв'язання проблем формування належного трудового потенціалу, розбудови соціального партнерства має передбачати послідовне вирішення не менш складного і різноманітного комплексу багатьох виробничих, організаційних, економічних і соціальних завдань.

У процесі дослідження визначено чинники формування персоналу в системі управління підприємствами харчової промисловості, що обумовлено розвитком соціально орієнтованої економіки, при якій все більшої актуальності набувають ті норми, цінності, моральність, манери поведінки, що визначають якісний рівень управління й напями досягнення ефективності.

Підвищення уваги до соціокультурного чинника пов'язане з переглядом норм і цінностей у контексті управління, пріоритетами чого стають законність ведення бізнесу, етичне ставлення до людини, зміцнення єдиного духу, підвищення іміджу здорового способу життя. Врахування цього фактору забезпечує створення нових норм та цінностей, морально-етичних засад, що притаманні високорозвиненим підприємствам харчової промисловості.

Оцінка вагомості складових соціокультурних та економічних факторів нами здійснена на основі анкетування працівників підприємств харчової промисловості. Аналіз анкетування показав, що в цілому соціальна складова значно впливає на формування потенціалу працівників. Отримані результати свідчать також про наявність проблем в управлінні та дають змогу стверджувати, що керівництво приділяє недостатньо уваги людському чиннику, неефективним є управління.

В умовах соціально орієнтованої економіки критеріями ефективності діяльності підприємств харчової промисловості стають не тільки економічні показники, але й соціальний аспект взаємодії членів колективу. Тому значну увагу нами приділено структурі соціально-економічного чинника, який має здебільшого інтенсивний характер і впливає на якісний склад людського капіталу.

Соціокультурні чинники при формуванні людського капіталу можуть бути реалізовані через соціальну відповідальність членів суспільства, у тому числі здійснення підприємництва. Така відповідальність полягає в тому, щоб своєю діяльністю не загострювати соціальні суперечності, не посилювати такі неминучі негативні наслідки ринкової економіки, як зростання рівня безробіття та бідності, дискримінації у сфері зайнятості та оплати праці, забруднення навколишнього середовища.

Управління процесами формування людського капіталу має створити новий тип працівника на підприємствах харчової промисловості. З метою забезпечення максимально ефективного формування людського капіталу нами пропонується перелік вимог до працівника, наявність яких свідчить не лише про якісні властивості трудового потенціалу, а й дає можливість для розробки програми подальшого розвитку працівників, створення умов для результативного використання людського капіталу підприємств харчової промисловості в межах соціально орієнтованої економіки.

Для розрахунку рівня персоналу необхідно визначити його певні якісні та кількісні характеристики. Так, до кількісних характеристик ми відносимо кількісний та якісний склад персоналу, показники його руху, ефективності використання і праці; до якісних — рівень здоров'я, вмотивованості, професійної мобільності, компетентності, якості праці, соціальної забезпеченості працівників, розвитку об'єктів соціальної культури, доступності для персоналу економічної та соціально значущої інформації, рівень організаційної культури.

Застосування факторного моделювання дає можливість для аналізу складових людського капіталу підприємств харчової промисловості, до яких ми відносимо: спроможність до креативного мислення персоналу (складова фінансування розвитку персоналу та підвищення стимулюючої ролі мотивації щодо оновлення знань на базі доступу до всебічних інформаційних ресурсів); адаптивна спроможність персоналу; матеріальне стимулювання професійної мобільності та аналітичні здібності науковців.

Для оцінки впливу складових персоналу на розвиток підприємств харчової промисловості нами пропонується використовувати інтегральний показник, що визначається за допомогою методу таксономії. За результатами розрахунків інтегрального показника кожного з досліджуваних виробників харчової продукції виявлено недоліки, переваги й резерви їх функціонування.

Аналіз мотиваційного управління персоналом на підприємствах харчової промисловості дає підстави констатувати щодо його недосконалості, оскільки на обстежених підприємствах не здійснюються роботи з трудовим колективом та персоналом. Виходячи з цього, нами пропонується організаційна структура мотиваційного управління персоналом. До неї ми відносимо: заступника директора з маркетингу і розвитку персоналу, відділ аналізу, розвитку, найму та обліку персоналу, а найголовніше — заступника директора з мотивації персоналу, відділ організації виробництва та управління, відділ організації праці і заробітної платні, відділ морального стимулювання і соціального захисту, а також лабораторію соціологічних досліджень.

Загальними принципами, за якими має формуватися механізм мотиваційного управління персоналом промисловості є: ситуативність, оптимальність, вибір методів мотивації, що спираються на контрольовані чинники мікро- і макrorівня. Облік цих принципів означає, що методи дії на трудову активність працівників повинні розглядатися

не ізольовано, а з позиції їх відповідності ситуації [3, с. 160].

Дослідженнями визначено необхідність застосування комплексного системного підходу до вирішення проблеми управлінського регулювання в сфері формування та розвитку персоналу підприємств харчової промисловості. Реалізація такого підходу передбачає формування окремої спеціальної системи управління розвитком персоналу, що є невід'ємною складовою загальної системи управління на підприємствах харчової промисловості.

ВИСНОВКИ

Доведено, що на підприємствах харчової промисловості немає чіткого вибору стратегічних альтернатив в управлінні соціально-трудовими відносинами, а саме: будувати таку систему на принципах партнерства і солідарності чи зберегти як пріоритет технократичний підхід до розгляду ролі працівника на виробництві.

З метою максимально ефективного формування персоналу у статті на основі запропонованої класифікації соціокультурних та економічних чинників та їх аналізу запропоновано перелік вимог до працівника, наявність яких свідчить не лише про якісні властивості трудового потенціалу, а й дає можливість для розробки програми подальшого розвитку працівників, створення умов для результативного використання персоналу підприємств харчової промисловості в межах соціально орієнтованої економіки.

Визначено загальні принципи, на яких має формуватися механізм мотиваційного управління персоналом на підприємствах харчової промисловості. Обґрунтовано застосування комплексного системного підходу до вирішення проблеми управлінського регулювання в сфері формування та розвитку персоналу. Реалізація такого підходу передбачає формування окремої спеціальної системи управління розвитком персоналу.

Література:

1. Криворотко І.О. Еволюція кадрового менеджменту / І.О. Криворотко // Економіка і управління. — Сімферополь, 2006. — № 2—3. — С. 66—71.
2. Лизанець А.Г. До питання про кадрову політику підприємства / А.Г. Лизанець // Науковий вісник Ужгородського університету. — 2000. — Вип. 6. — С. 129—133.
3. Миронова О.М. Особливості методичного підходу до управління персоналом в умовах різних видів криз / О.М. Миронова // Вісник Національного технічного університету. — 2005. — № 1. — С. 159—163.
4. Пучкова С.І. Проблеми трансформації сучасних систем управління персоналом організації / С.І. Пучкова // Вісник соціально-економічних досліджень. — 2000. — Вип. 7. — С. 240—245.

References:

1. Krivorotko, I.O. (2006), "The evolution of personnel management", *Ekonomika i upravlinnya*, vol. 2—3, pp. 66—71.
2. Lizanets, A.G. (2000), "To question on personnel selection of the enterprise", *Naukoviy vistnik Uzgorodskogo universitetu*, vol. 6, pp. 129—133.
3. Mironova, O.M. (2005), "The feature of the methodical approach to management of the personnel in conditions of different kinds of crises", *Vistnik nacionalnogo tehnicnogo universitetu*, vol. 1, pp. 159—163.
4. Puchkovaja, S.I. (2000), "The problem of transformation of modern control systems by the personnel of the organization", *Vistnik socialno-ekonomichnih doslidzen*, vol. 7, pp. 240—245.

Стаття надійшла до редакції 27.06.2014 р.

УДК 338.48:332.1

О. В. Білоущенко,
аспірант, Національна Академія керівних кадрів культури і мистецтв, м. Київ, Україна

МІСЦЕ І РОЛЬ ТУРИСТИЧНОГО КОМПЛЕКСУ В СТРУКТУРІ РЕГІОНАЛЬНОЇ ЕКОНОМІКИ

О. Biloushchenko,
post graduate student, National Academy of Culture and Arts, Kiev, Ukraine

THE PLACE AND ROLE OF TOURIST COMPLEX IN THE STRUCTURE OF REGIONAL ECONOMY

У статті проведено аналіз місця і ролі туристичного комплексу в структурі регіональної економіки. Показано, що туристичний комплекс потребує удосконалення.

Сектор туризму стимулює розвиток інших суміжних галузей економіки: транспорту, торгівлі, виробництва товарів народного споживання, зв'язку, сільського господарства та ін. Туризм, поряд з високим економічним потенціалом, також відіграє важливу соціальну роль.

Україна завжди мала величезні потенційні можливості з розвитку туристичної сфери. Проте, ці можливості до останнього часу не використовувалися в повній мірі. Основними причинами даного стану речей можна назвати — соціально-економічну кризу в країні і недостатній ступінь формування та розвитку інфраструктури туристичної галузі в Україні.

This article analyzes the role and place of the tourist complex in the structure of the regional economy. It is shown that the tourist complex for needs improvement.

The tourism sector stimulates development of other neighboring industries: transport, trade, production of consumer goods, telecommunications, agriculture, and others. Tourism, along with high economic potential, also plays an important social role.

Ukraine has always had great potential for the development of tourist areas. Nevertheless, these possibilities are until recently been used not to the full. The main reasons for this state of affairs can be called — the socio-economic crisis in the country and an insufficient degree of formation and development of the infrastructure of the tourism industry in Ukraine.

*Ключові слова: туристичний комплекс, регіональна економіка, структура, сфера туризму.
Key words: tourist complex, regional economy, structure, tourism sector.*

ПОСТАНОВКА ПРОБЛЕМИ

Проблема розвитку туристичного комплексу в структурі регіональної економіки України є вкрай важливою. І дуже актуально вона звучить для окремих регіонів країни, де на тлі низької промислової активності існує великий потенціал розвитку туристичної галузі. Тому необхідно розробляти нові стратегії, підходи та програми удосконалення туристичного комплексу для активного підвищення конкурентоспроможності регіонів України на туристичному ринку.

АНАЛІЗ ОСТАННІХ ДОСЛІДЖЕНЬ І ПУБЛІКАЦІЙ

З різних аспектів економіки та організації туризму, зокрема з оцінки умов і факторів підвищення ефективності використання ресурсів регіону для сталого розвитку туризму розглядалися в роботах А.Ю. Александрової, М.Б. Біржакова, В.С. Боголюбова, Т.В. Васильєвої, В.Я. Волошина, Е.А. Джанджугзової, А.П. Дурович, В.П. Кайсарова, С.А. Севастьянової, Р.В. Хачмамук, А.Д. Чудновського та ін. Питання ефективного використання туристських ресурсів висвітлені в роботах М.М. Амирханова, С.А. Бистрова, М.А. Горенбурговим, Г.А. Коропової, Н.І. Панова, В.Г. Прудського та ін. Питання розвитку регіонального туризму і оцінки його впливу на соціально-економічну систему регіону досліджені в працях В.В. Громова, В.Г. Гуляєва, К. Каспара, В.А. Морозова, А.А. Тататінова, К.В. Харитоновича.

МЕТА СТАТТІ

Метою статті є вивчення закономірностей і особливостей розвитку туристичного комплексу в структурі

регіональної економіки, аналіз сучасних тенденцій та особливостей його розвитку, пошук шляхів вирішення проблем розвитку туристичного комплексу на сучасному етапі.

ВИКЛАД ОСНОВНОГО МАТЕРІАЛУ

Україна має потужний природний і культурно-історичний потенціал для розвитку різних видів регіонального туризму. Але індустрія гостинності в нашій країні, незважаючи на проголошення пріоритетів державної політики з її підтримки, продовжує залишатися ризиковою і недостатньо розвинутою галуззю при зростаючому попиту на її послуги. Конкуренція з боку міжнародного туризму змушує український туристсько-рекреаційний комплекс шукати напрями адаптації до сучасних умов.

У нових економічних умовах, що характеризуються посиленням конкуренції, зміною галузевої структури в регіонах, туризм як сфера господарської діяльності має величезне значення. Туризм може забезпечити підйом економіки регіону при створенні ефективного системи регулювання даної галузі. За прогнозами Всесвітньої туристської організації, число туристських прибуттів до 2020 р. складе 1,6 млрд чоловік, світові доходи від туризму в 2020 р. зростуть до 2 трлн дол. [1].

Створення в Україні сучасного високоєфективного і конкурентоспроможного туристського комплексу, що забезпечує широкі можливості для задоволення українських і зарубіжних споживачів в різноманітних туристських послугах — головне завдання держави на сьогоденному етапі [2, с. 22].

Для цього необхідне вироблення стратегій туристської діяльності, визначення напрямів розвитку, надання підтримки розвитку організацій туристського комплексу (у тому числі шляхом фінансування перспективних туристських програм).

Важливим аспектом є проведення відповідної економічної політики, укладання угод з іноземними державами з метою створення кращих умов для економічних відносин з ними [3, с. 21—22].

Україна з її сприятливим кліматом та багатими природними ресурсами, безцінними пам'ятками історії та культури має всі підстави для успішного прийому українських та іноземних туристів.

Українські курорти, як правило, поділяють на 4 великі групи: Крим, Карпати, Азов, Чорноморське узбережжя. І в кожній курортній зоні відпочиваючі можуть отримувати чудовий відпочинок.

Українські туристичні комплекси славетні:

- множиною і різноманітністю вибору пляжів, парків, туристичних маршрутів;

- санаторіїв, оздоровчих комплексів, грязьових лікарень;

- історичними місцями, де постійно проводяться екскурсії (історичним палацам, замкам, монастирям, фортецям);

- архітектурними пам'ятниками;

- дуже м'яким кліматом, при якому можна відпочивати в будь-який час року (кліматичні умови України значно кращі і м'якші, ніж пропонують туристам зарубіжні курорти);

- дивовижною красою і мальовничими місцями: лісів, гір, печер, річок, озер, водоспадів.

Вважається ефективним та раціональним створювати туристичні зони в межах вже сформованих курортних регіонів і рекреаційних зон. При цьому необхідно віддавати перевагу тим учасникам, які мають сформовану мережу здравниць та туристичних закладів, вигідну транспортну інфраструктуру.

Платформою обслуговування туристів є туристська програма, яка створюється з комплексу такого сервісу, як проживання, екскурсійне обслуговування, харчування, транспортні, побутові, курортні, дозвілєво-розважальні, спортивні послуги та ін.

Основою економіки багатьох країн світу — є туризм. Сьогодні він трансформувалася в індустрію міжнародного масштабу, що займає третє місце за доходами серед провідних галузей економіки, поступаючись лише нафтодобувній промисловості та автомобілебудуванню. Проте туризм, що розглядається як галузь, в силу ряду причин, недостатньо удостоюється уваги, яка відповідала б його ролі в економічній діяльності. Однією з головних причин цього є брак правильної організації туристичної діяльності, коли економічні показники туризму якби навмисно "розчиняються" в даних інших галузей регіональної економіки.

Туризм як одна з високодохідних галузей економіки, що має динамічний розвиток, стає активним джерелом надходжень доходів до бюджету та робить значний вплив на платіжний баланс країни [4, с. 123]. Окрім впливу на економіку країни, туризм впливає на її соціальне, культурне та екологічне середовище.

Тому не випадково, що інтерес до цієї сфери діяльності кожен час зростає, притягуючи до неї практично всі країни світу, в тому числі й Україну. Вплив туризму в Україні поки незначний: він адекватний внеску нашої держави на розвиток даної галузі та стримується, перш за все, відсутністю інвестицій, нерозвиненістю туристської інфраструктури, низьким рівнем будь-якого сервісу, та дефіцитом кваліфікованих кадрів. На превеликій жаль, існує стійкий міф про Україну, як про зону підвищеного ризику, що приводить до зменшення світового туристського потоку до нашої країни.

В Україні існує чимало регіонів із сприятливими умовами для формування і розвитку туристичних комплексів. Однак відсутність продуманої політики в цій галузі є гальмом для їх розвитку.

З розвитком туризму посилюються зв'язки між туризмом і економікою регіону. Регіон виступає як ресурсна основа для ефективного функціонування і розвитку туристичної галузі, туризм же, володіючи мультиплікативним ефектом, здатний створити передумови для економічного підйому регіону шляхом вирішення його соціально-економічних проблем. Сформовані підходи для забезпечення сталого розвитку туризму в регіонах не розглядають туризм як цілісну велику відкриту систему, що не тільки не дозволяє вирішити весь спектр проблем розвитку туризму, але й здатне породити негативні тенденції, що призводять до нестійкості розвитку як самої туристичної сфери, так і регіону в цілому.

Розвиток туристичної галузі в Україні істотно впливає на такі сегменти економіки, як виробництво товарів народного споживання, зв'язок, транспорт, торгівля, будівництво, сільське господарство і є одним з найбільш багатообіцяючих курсів структурної перебудови економіки.

Аналізуючи перспективу розвитку сфери туризму в Україні, перш за все, потрібно акцентувати, що теперішній туризм — це і економічна галузь, і сфера життєдіяльності суспільства взагалі, яка так чи інакше об'єднує майже всі галузі. Саме тому у світовій економіці туризм займає одне з перших місць серед інших галузей. Цей факт повинен бути основоположним фактором у формуванні сьогочасного підходу держави до туризму як такої галузі, пріоритет розвитку якої мусить позитивно відбиватися на соціальному та економічному становищі країни, заохочувати важливі галузі економіки, сприяти покращенню позитивного іміджу України на світовому ринку туристичних послуг.

Стратегічним напрямом розвитку індустрії туризму в Україні повинно стати створення такого туристичного продукту, який зміг би бути конкурентоспроможним на світовому ринку та здатним якомога більше задовольнити туристичний попит у країні, забезпечуючи на цій основі комплексний розвиток регіонів та їх соціально-економічні інтереси, при цьому зберігаючи екологічну рівновагу та історико-культурне середовище.

На думку одного з провідних фахівців туризму Роберта А. Браймера, "найбільш гальмівним фактором у розвитку туризму на суспільному рівні є відсутність уваги та підтримки з боку політиків та громадської влади. Коли на туризм не зважають, його доходи невизначені, відсутнє ретельне планування та, як наслідок, відсутній і розвиток. Як тільки буде глибока зацікавленість на законодавчому рівні, поєднання зусиль для піднесення статусу індустрії туризму на більш високий рівень не тільки у вигляді декларацій, а й конкретних заходів, щодо встановлення та підтримки економічних зв'язків, почне ефективно діяти маркетинг у сфері туризму, відтоді можна розраховувати на видимі результати" [5, с. 87].

Найближчим часом необхідно вирішити одне з ключових питань — це оптимізація взаємовідносин сфери туризму зі сферою культури, яка повинна відбудуватися на всіх рівнях влади, як у центральних органах, так і на рівні регіонів. Культурна спадщина, музеї, театри, замки, палаци в багатьох країнах світу є виключно важливим чинником залучення туристів, посилення привабливості країни для міжнародних й національних туристів. І за рахунок цього всі інші галузі економіки такі, як транспорт і громадське харчування, готельний бізнес, місцева промисловість та інші отримують свого клієнта [6, с. 148].

У багатьох регіонах України галузь туризму повинна стати одним з основних джерел надходжень до дер-

жавного та місцевих бюджетів, тому, перш за все, потрібно визначити проблеми в функціонуванні туристичної галузі та розробити основні напрями щодо їх вирішення.

На сьогодні, можна виокремити наступні проблеми, які стримують діяльність туристичної галузі та її розвиток, а саме:

- брак розповсюдженої системи інформаційного та PR забезпечення діяльності туристичної сфери та туристичних представництв за кордоном;

- незручний візовий режим для іноземних туристів та відсутність цивілізованих умов перетину кордону;

- податкове законодавство, яке не сприяє інвестиційним потокам в інфраструктуру туризму;

- проблема відсутності взаємодії сфери туризму та санаторно-курортного комплексу у зв'язку з підпорядкованістю різним відомствам;

- недоліки та проблеми в системі регіонального управління;

- проблема тіньової економіки в країні;

- необхідність делегування частки повноважень органам місцевого самоврядування.

Для подальшого удосконалення діяльності туристичної сфери чималу роль відіграє інформація про довкілля, яка складається з демографічних, науково-технічних, політико-правових, соціально-культурних, природних та економічних факторів. Всі ці данні обов'язково повинні бути зосереджені у належних інформаційних центрах, які в свою чергу будуть об'єднані в єдину систему інформації. Ця система повинна бути повною, чіткою, зрозумілою у застосуванні і мати статус прозорості та загальнодоступності.

Що стосується Державної податкової системи, то вона суттєво впливає на соціально-економічну ефективність діяльності рекреаційно-туристичної галузі. Тому для сучасної держави головним завданням є усунення перепон для розвитку галузі туризму напрямом проведення виваженої податкової політики з метою підтримки та захисту суб'єктів діяльності рекреаційно-туристичної сфери.

Проблеми податкового законодавства України стосуються, в першу чергу, сплати таких податків та зборів, як податок на додану вартість, земельний податок, готельний та курортний збір. Не відпрацьований механізм заохочувального оподаткування в сфері інформаційно-рекламної діяльності, стимулювання потоку інвестицій в туристичну галузь. Оптимізований процес оподаткування рекреаційно-туристичної діяльності в регіонах неодмінно буде сприяти підвищенню дохідної частини бюджетів на всіх рівнях: державному, регіональному та місцевому.

Слід зазначити, що сфера туризму прямо та опосередковано впливає на всю структуру регіональної економіки, стимулює розвиток малого і середнього бізнесу, а також таких сегментів економіки, як транспорт, виробництво товарів широкого вжитку, торгівля, будівництво, сільське господарство. Створення нових підприємств і розвиток вже існуючих, сприятиме наповненню казни на усіх рівнях і перебудові регіону в цілому [7].

Дуже актуальним є питання щодо надання відповідних повноважень органам місцевого самоврядування відносно розвитку сфери туризму в регіонах. Це сприятиме оздоровленню регіональної економіки, соціальному захисту населення регіону і поліпшенню туристичної ситуації в країні в цілому.

ВИСНОВКИ

На підставі вищесказаного, можна зробити певні висновки щодо ролі та місця туристичного комплексу в структурі регіональної економіки. Україна на сьогодні може запропонувати у будь-який час року чималу кількість місць для відпочинку і туристичних комплексів, що надзвичайно приваблює туристів; має всі ідеальні кліма-

тичні, природні умови; налічує велику кількість історичних місць (фортеці, монастирі, музеї), які збереглися до нашого часу, і безліч туристів прагнуть побувати в цих історично-значимих місцях; нараховує велику кількість архітектурних пам'яток та будівель.

В Україні туризм визнаний однією з пріоритетних галузей економіки країни. Разом з тим як у країні в цілому, так і на регіональному рівні відсутні реальні механізми формування та розвитку ринку туристських послуг; механізми залучення інвестицій в об'єкти туризму, зберігаються екстенсивні методи використання ресурсів, у тому числі трудових, малоефективна податкова політика, ускладнена митна система, та ін. Недопрацьованими залишається багато важливих у теоретичному і практичному відношенні питань туристського маркетингу і рекламної діяльності.

У даних умовах необхідна розробка нових підходів до формування організаційно-економічного механізму розвитку регіонального ринку туристичних послуг в інтересах підвищення ефективності його функціонування в системі національної економіки країни.

Література:

1. Прогноз ВТО, приведений в докладі "Туризм — панорама 2020" (Tourism: 2020 Vision) [Електронний ресурс]. — Режим доступу: <http://pub.unwto.org/WebRoot/Store/Shops/Infoshop/Products/1189/1189-1.pdf>

2. Азарян О.М. Ринок туристичних послуг: моніторинг і розвиток комплексу маркетингу: монографія / О.М. Азарян, Н.А. Жукова. — Донецьк: Вид-во ДонМУ, 2012. — 241 с.

3. Дядечко Л.П. Економіка туристичного бізнесу: навчальний посібник [для студ. вищ. навч. закл.] / Л.П. Дядечко. — К.: Центр учбової літератури, 2007. — 224 с.

4. Боголюбов В.С., Орловская В.П. Экономика туризма. — М.: Академия, 2005. — 192 с.

5. Браймер Р. Введение в гостиничный и ресторанный менеджмент. — М., 2006.

6. Холлоуей Дж.К. Туристический бизнес / Дж.К. Холлоуей, Н. Тейлор. — К.: Знання, 2007. — 798 с.

7. Музыченко-Козловська О.В. Економічне оцінювання туристичної привабливості території: монографія. — Львів: Новий Світ-2000, 2012. — 176 с. [Електронний ресурс]. — Режим доступу: http://tourlib.net/books_ukr/muzychenko33.htm

References:

1. Prognoz VTO, privedennyj v doklade "Tourism — panorama 2020" (Tourism: 2020 Vision). available at: <http://pub.unwto.org/WebRoot/Store/Shops/Infoshop/Products/1189/1189-1.pdf> (Accessed 4 May 2014).

2. Azarian, O.M. and Zhukova, N.L. (2012), Rynok turystychnykh posluh: monitorynh i rozvytok kompleksu marketynhu [Tourism market: monitoring and development of the marketing mix], Monohrafija, Vyd-vo DonMU, Donetsk, Ukraine.

3. Diadechko, L.P. (2007), Ekonomika turystychnoho biznesu [Economics of tourism business], Tsentr uchbovoi literatury, Kyiv, Ukraine.

4. Bogoljubov, V.S. and Orlovskaja, V.P. (2005), Je-konomika turizma [Economics of Tourism], Akademiya, Moscow, Russia.

5. Brajmer, R. (2006), Vvedenie v gostinichnyj i restorannyj menedzhment [Introduction to hotel and restaurant management], Moskva, Russia.

6. Hollovej, Dzh.K. and Tejlor, N. (2007), Turisticheskij biznes [Travel industry], Znanija, Kiev, Ukraine.

7. Muzychenko-Kozlovs'ka, O.V. (2012), Ekonomichne otsiniuvannia turystychnoi pryvablyvosti terytorii [Economic evaluation of tourism attractiveness], Monohrafiia, Novyj Svit — 2000, L'viv, available at: http://tourlib.net/books_ukr/muzychenko33.htm. (Accessed 25 May 2014).

Стаття надійшла до редакції 16.06.2014 р.

*М. В. Башкатова,
магістрант кафедри міжнародних фінансів,
ДВНЗ "Київський національний економічний університет імені Вадима Гетьмана", м. Київ*

ЕКОНОМІЧНІ ЕФЕКТИ РЕАЛІЗАЦІЇ ПРОЕКТІВ МБРР В ЕНЕРГЕТИЧНОМУ СЕКТОРІ ЧЕХІЇ

*M. Bashkatova,
Graduate Student of the International Finance Department,
Kyiv National Economic University named after Vadym Hetman, Kyiv*

ECONOMIC EFFECTS OF IBRD PROJECT IMPLEMENTATION IN CZECH ENERGY SECTOR

Стаття присвячена дослідженню передумов та результатів реалізації інвестиційних проектів, які фінансувалися Світовим банком, в енергетичному секторі країн Центральної та Східної Європи та зокрема Чехії. Актуальність проектів обумовлена занедбаним станом енергетичної інфраструктури та нестачею державних інвестицій на етапі переходу країн колишнього соціалістичного табору на етапі їх переходу на ринкові засади. Висвітлено основні проблемні аспекти енергетичного сектору Чехії на цьому етапі. Проаналізовано хід та результати реалізації інвестиційних проектів у Чехії, при цьому особливу увагу приділено еколого-економічній результативності цих проектів у контексті європейської інтеграції Чехії. Проведено оцінку економічного ефекту від продажу одиниць виміру антропогенних викидів (AAU) у результаті реалізації в рамках Кіотського протоколу проекту "Схема "зелених" інвестицій".

The article is devoted to background and results of implementation of investment projects financed by the World Bank in energy sector of Central and Eastern European countries, specifically Czech Republic. Relevance of the projects is determined by neglected state of energy infrastructure and lack of public financing for the former socialist camp countries on the stage of their transition to market economy. The main problematic aspects of Czech Republic energy sector on this stage are highlighted. Course and results of investment projects implementation in Czech Republic are analyzed, whereas particular attention is paid to ecologic and economic effectiveness of these projects in the context of Czech Republic European integration. The appraisal of economic effect from sale of assigned amount units (AAU) as a result of implementation "CZ — GREEN INVESTMENT SCHEME" project within Kyoto Protocol is conducted.

Ключові слова: МБРР, інвестиційні проекти, Центральна та Східна Європа, енергоефективність, сектор енергетики.

Key words: IBRD, investment projects, Central and Eastern Europe, energy efficiency, energy sector.

ПОСТАНОВКА ПРОБЛЕМИ

МБРР є одним з основних донорів країн, що розвиваються. МБРР надає значну фінансову підтримку різним галузям економіки, зокрема енергетичному сектору. На сьогодні в умовах обмеженості енергоносіїв та погіршення екологічного стану довкілля питання енергоефективності стає особливо пріоритетним. Зважаючи на вагомий роль Світового Банку в економічному розвитку постсоціалістичних країн у цілому та України зокрема, дослідження та впровадження успішного зарубіжного досвіду країни ЄС із подібними особливостями економіки набуває надзвичайної актуальності.

АНАЛІЗ ОСТАННІХ ДОСЛІДЖЕНЬ І ПУБЛІКАЦІЙ

Ю. Лисенков і Т. Коротка визначають міжнародні валютно-кредитні та фінансові організації як такі, що створені державами-членами і отримують кошти безпосередньо від країн-членів [3, с. 19]. Такий підхід до визначення є дещо узагальненим, оскільки жодним чином не конкретизує правовий статус, функції та призначення МФО та спосіб, у який вони реалізують свою діяльність.

Авторський колектив у складі О. Баула, Т. Никитюк, Т. Князькова та інші вважає, що міжнародні фінансові організації являють собою розгалужену систему (мережу) міжнародних валютно-фінансових організацій, створених країнами-членами для узгодження економічного розвитку та функціонування світової валютної системи [1]. Фактично, негативні моменти цього визначення є аналогічними до попереднього, адже воно дає лише приблизне уявлення про сутність та мету функціонування МФО, не визначаючи їх функцій та завдань.

Авторський колектив за редакцією Л. Красавіної зазначає, що міжнародні валютно-кредитні та фінансові організації умовно можна назвати міжнародними фінансовими інститутами. Ці організації об'єднує спільна мета — розвиток співробітництва та забезпечення цілісності та цілісності та стабілізації складного і суперечливого всесвітнього господарства [2]. Подібна дефініція не є вичерпною, адже, з одного боку, вона не визначає правовий статус міжнародних фінансових організацій як суб'єктів міжнародного права, а з іншого — обмежується лише нечітким окресленням функцій,

що їх здійснюють міжнародні фінансові інституції, не уточнюючи, до яких саме заходів вони вдаються задля узгодження економічного розвитку та функціонування світової валютної системи.

Д. Бредлоу вказує на двоїстий характер міжнародних фінансових інституцій, адже, по-перше, вони є міжрядовими організаціями, створеними державами з громадськими цілями; їх влада та мандати засновані на міжнародній угоді, сторонами якої є всі країни-члени. Їх права та обов'язки, як суб'єктів міжнародного права, походять із відповідних принципів міжнародного публічного права. По-друге, вони залучені до фінансових операцій, які, незважаючи на "громадські цілі" за своєю природою є близькими до ринкових операцій [5, с. 13].

Авторський колектив під загальною редакцією О. Мозгового відзначає важливу роль міжнародних фінансових організацій, у тому числі таких, як МВФ та МБРР в управлінні зовнішнім боргом країн. Однак "важлива" роль за своїм характером носить є дещо суперечливою, адже надання фінансової допомоги в управлінні зовнішнім боргом країнам, що розвиваються дає можливість МФО нав'язувати їм власні програми розвитку, що подекуди суперечать інтересам країни або принаймні йдуть врозріз із її реаліями [4, с. 444—446].

ПОСТАНОВКА ЗАВДАННЯ

Незважаючи на наявність ґрунтового теоретичного висвітлення проблематики діяльності МФО в країнах Центральної та Східної Європи, додаткового дослідження потребує специфіка реалізації інвестиційних проектів за окремими секторами економіки. Отже, завданням статті є аналіз результатів реалізації інвестиційних проектів МБРР в енергетичному секторі Чехії та економічних ефектів, отриманих від їх впровадження.

ВИКЛАД ОСНОВНОГО МАТЕРІАЛУ

Країни Центральної та Східної Європи, зокрема Чехія, Словаччина, Польща, Угорщина та Румунія, до початку співпраці з міжнародними фінансовими організаціями мали приблизно однакові стартові позиції в енергетичній сфері: націоналізований енергетичний сектор, застарілі системи енергопостачання, незначне використання енергозберігаючих технологій, невідповідність інституційної бази потребам адаптації до сучасних вимог у цій царині. У зв'язку з цим перші проекти, що реалізовувалися ще в 1990-х рр. в енергетичній сфері, мали на меті закладення підвалин для розвитку енергетичного сектору на ринкових засадах та передбачали проведення відповідних реформ (наприклад, заснування Офісу з регулювання енергії у Чехії в 2001 р. та введення в дію публічного повідомлення № 540/2005, що передбачало забезпечення належної якості надання послуг з електроенергії, дерегуляцію цін на електроенергію та газ для кінцевих користувачів).

Відповідно до Директиви ЄС 2003/54/ЄС, чеське законодавство проголосило необхідність поділу операцій компанії з енергопостачання на комерційні та некомерційні до 01.01.2007 р. [7], що пояснюється необхідністю гармонізації законодавства Чехії та ЄС.

Упродовж 1989—1993 рр. загальний обсяг коштів, наданих МБРР країнам Центральної та Східної Європи становив близько 3,0 млрд дол. США. При цьому стратегія Банку при наданні позик у сфері енергетики була викладена в економічних меморандумах та умовах надання позики; останні зазвичай включали: підняття цін на енергію до рівня світових; реструктуризацію та приватизацію підприємств енергетичного сектору та захоплення іноземного інвестування. Особливу увагу МБРР приділяв сектору виробництва електроенергії та централізованого теплопостачання у Центральній та Східній Європі. МБРР оцінював проблеми в регіоні через програму зі створення Мережі з питань енергії у регіоні Центральної та Східної Європи, у співпраці з ЄС, США та Міжнародним енергетичним агентством,

підтримуючи дослідження у сфері переробки та транспортування нафти, мереж передачі та торгівлі електроенергією, торгівлі природним газом, енергоефективності в контексті впливу на довкілля тощо.

В усіх країнах регіону було розпочато низку проектів у сфері енергетики та енергозбереження, більшість з яких на сьогодні вже завершено (деякі — припинено як такі, що виявилися економічно недоцільними або неефективними) [10]. Цікавою особливістю є незначна кількість проектів у портфелі Світового Банку — 38 з 252 (або 15,08 %); найбільша частка проектів припадає на Чехію (66,7 %).

Чехія стала членом Світового Банку у 1993 р. разом зі Словаччиною як правонаступниця колишньої Чехословаччини. Протягом 1990-х рр. Світовий Банк підтримував ключові структурні реформи та модернізацію фінансового, енергетичного та телекомунікаційного секторів. Крім того, через надання грантів Глобального Екологічного Фонду (далі — ГЕФ) Світовий Банк сприяв згортанню виробництва озоноруйнуючих речовин, захисту біологічного розмаїття та вдосконаленню системи централізованого теплопостачання.

Проект "Використання тепла вихлопних газів у м. Київ" фінансувався за рахунок трьох основних джерел: грантів Глобального екологічного фонду як основного донора, грантів Державного екологічного фонду та власне коштів міського бюджету м. Києва.

Проект було розпочато у 1998 р. та спрямовано на зменшення викидів парникових газів, зокрема CO₂. Мету проекту планувалося досягти шляхом збільшення ефективності та надійності системи теплопостачання у м. Київ та тепло- та електропостачання до скляного заводу "Vetropack Moravia Glas" через будівництво заводу з сумісного виробництва тепло- та електроенергії з комбінованим циклом, що працює на газі.

Проект мів 6 (шість) компонентів:

1. Компонент А. Закупівля та запуск заводу із сумісного виробництва електричної та теплової енергії із комбінованим циклом, що працює на газі.

2. Компонент В. Заміна та модифікація котлів-утилізаторів на Заводі з виробництва скла.

3. Компонент С. Будівництво та реконструкція існуючих будівель на скляному заводі VMG.

4. Компонент Д. Модернізація та розширення централізованої мережі теплопостачання у м. Київ.

5. Компонент Е. Виведення з експлуатації 13 котельних та заміна теплопостачання шляхом приєднання до централізованої мережі постачання та за допомогою встановлення підстанцій з теплообмінниками.

6. Компонент Ф. Заходи із нагляду та поширення проекту, включаючи навчання та зв'язки з громадськістю.

У квітні 1999 р. було вчасно завершено будівництво заводу із сумісного виробництва електричної та теплової енергії; після пробного запуску його було остаточно введено в експлуатацію у жовтні 1999 р.

Було також досягнуто ціль модернізації та розширення централізованої мережі теплопостачання у місті Київ та включено до неї завод із сумісного виробництва електричної та теплової енергії. З цією метою Київ перетворив відділення із централізованого теплопостачання у незалежну компанію ТЕРЛО КУЈОВ, що повністю знаходиться у власності міста. 15 (на 2 більше, ніж планувалося на початку) старих котельних було введено в експлуатації, реконструйовано та замінено новими підстанціями із теплообмінниками.

Щодо власне екологічної складової цього проекту, а саме: зменшення обсягу викидів парникових газів у атмосферу, завдяки реалізації проекту, слід зазначити, що її у принципі дуже важко безпосередньо виміряти. Відтак, застосовуються аналітичні методи, які базуються на тому міркуванні, що завод із сумісного виробництва електричної та теплової енергії здатен замінити та замінює заводи, діяльність яких є більш руйнівною для довкілля; крім того, нові встановлені бойлерні та теп-

лообмінні підстанції додають позитивний екологічний ефект, дозволяючи заводу працювати більш ефективно та уникаючи використання вугілля як палива, на відміну від старих бойлерних.

Рівень результативності проекту є задовільним, адже за показниками зменшення викидів парникових газів та за витратами на 1,0 дол. США гранту ГЕФ для CO₂ та Se було практично досягнуто запланованих показників (табл. 1). Цільове значення за показником зменшення викидів парникових газів не було досягнуто через недостатню ефективність роботи газових турбін, яка призвела до збільшення споживання заводу природного газу. Водночас за розрахунками Світового банку це може бути повністю компенсовано за рахунок 3—4 років додаткового функціонування заводу. Незважаючи на те, що фактичне значення витрат ГЕФ на зниження викидів вуглекислого газу перевищує плановане, воно залишається меншим за граничне значення у розмірі 10 дол. США; отже, за розрахунками Світового банку коефіцієнт безпеки є достатнім для того, щоб ГЕФ розглядав цей проект як економічно привабливий.

Однак результати були трохи нижчі за очікувані внаслідок нижчого виробництва тепло- та електроенергії, ніж це передбачалося Проектом. У той час як теплопостачання здійснювалося згідно із планом, попит на нього виявився меншим, ніж це очікувалося, що відповідно призвело до менших обсягів реалізації, адже споживачі доклали зусиль із економії енергії і, у такий спосіб, заощадили кошти. Окрім того, факторами зменшення попиту на теплопостачання стали теплі зими, значні обсяги економії енергії, отримані у результаті функціонування встановлених теплообмінників та зменшення втрат тепла.

Основними причинами низької фінансової результативності проекту є [11]:

- зменшення доходів (як наслідок менших за очікувані обсягів реалізації та нижчих цін на тепло- та електроенергію);

- збільшення операційних витрат (за рахунок збільшення ціни на природний газ та обсягів його споживання).

У результаті фактична ставка IRR за проектом становила всього 5,0 % (порівняно з очікуваною у 13,8 %).

У 2003—2013 рр. було реалізовано "Всеохоплюючий проект Прототипного Вуглецевого Фонду у Чехії". ПВФ було створено Світовим банком у липні 1999 р. у якості інвестиційного фонду для підтримки проектів, що сприяють скороченню викидів парникових газів та розвитку міжнародного ринку торгівлі зниженнями таких викидів. Проект було спрямовано на підтримку розвитку міжнародного ринкового механізму торгівлі зменшеннями викидів вуглекислого газу, розробленого у рамках Кіотського протоколу шляхом збільшення енергоефективності та освоєння альтернативних джерел енергії. Проект реалізувався за графіком; хід його реалізації оцінювався Світовим банком як задовільний [8]. До 2012 р. планувалося зменшити викиди вуглекислого газу на 500,0 тис. т CO₂. У 2008 р. цільовий показник було досягнуто на 59,5 %, у 2010 р. — на 86,54 % [12].

У рамках Кіотського протоколу Чехія взяла на себе зобов'язання зменшити викиди парникових газів упродовж 2008—2012 рр. до 900,0 т викидів CO₂, що давало можливість продати близько 100 млн ААУ (одиниць виміру антропогенних викидів) країнам, нездатним виконати свої зобов'язання у рамках Кіотського протоколу. У зв'язку з цим у 2010 р. було розпочато проект "CZ-GREEN INVESTMENT SCHEME" ("Схема "зелених інвестицій" у Чехії"), спрямований на зменшення викидів вуглекислого газу та інших шкідливих речовин в атмосферу, збільшення використання альтернативних джерел енергії та покращення енергоефективності житлово-

Таблиця 1. Оцінка показників екологічної складової проекту "Використання тепла вихлопних газів у м. Київ"

Параметр	План	Факт	Досягнення цілей, %
Зменшення викидів парникових газів впродовж строку експлуатації, тонн CO ₂	2 865 524,0	2 666 203,0	93,7
Витрати на 1 дол. США гранту ГЕФ, дол. США / тонн CO ₂	2,02	2,18	92,08%
Витрати на один долар гранту ГЕФ, дол. США/тонн Се	7,42	7,98	92,45%

Джерело: [11].

комунального господарства Чехії та з орієнтовною датою завершення наприкінці квітня 2015 р. На дату завершення проекту (30.04.2015 р.) планується досягти зменшення викидів CO₂ на 780,0 тис. т. Станом на 31.12.2011 р. цей показник було досягнуто на 97,53 %. Крім того, у травні 2010 р. було продано лише 2 млн ААУ — по 1 млн ААУ у рамках другого траншу Іспанського вуглецевого фонду (SCF T2) та Вуглецевого фонду для країн Європи (CFE). Окрім того, у рамках проекту Чехією було продано додаткових 2,57 млн ААУ.

Іспанський вуглецевий фонд було створено у 2004 р. угодою між Міністерством охорони довкілля та економіки Іспанії та Світовим банком. Фонд було засновано з метою купівлі зменшень викидів парникових газів у проектів, що виконувалися в рамках Кіотського протоколу для пом'якшення кліматичних змін шляхом поширення використання більш екологічно чистих технологій та сталого розвитку в країнах, що розвиваються та країнах з перехідною економікою [15].

З 2008 р. Іспанський вуглецевий фонд (далі — ІВФ) було розділено на два транші. Перший транш ІВФ складається з 19 підписаних угод з купівлі зменшення викидів (ERPA), у які Фондом було інвестовано 50,0 % сукупного закладеного капіталу та загальний обсяг зобов'язань за якими становить 110,0 млн євро. Другий транш із загальним обсягом у 70,0 млн дол. США бере участь у Схемі зелених інвестицій. Станом на 01.12.2010 р. Фондом було інвестовано майже 20,0 млн дол. США у купівлю Сертифікованих скорочень викидів (CER) та ААУ [9].

Вуглецевий фонд для країн Європи (CFE) було створено для того, щоб допомогти європейським країнам виконати свої зобов'язання за Кіотським протоколом та Схемою торгівлі викидами ЄС. CFE є трастовим фондом, заснованим Світовим банком у співдружності з Європейським інвестиційним банком [15]. Загальна капіталізація Фонду становить 50 млн євро. CFE уклав 7 угод з купівлі зменшення викидів на суму 3,1 млн дол. США [9].

ААУ не має фіксованої ціни; крім того, у вільному доступі відсутня інформація щодо ціни, за якою Чехія здійснювала продаж ААУ. Однак, припустивши, що ціна ААУ, проданих у рамках цього проекту, приблизно дорівнює ціні, за якою у 2009 р. Словаччина продала 50 млн ААУ швейцарській фірмі Interblue, а саме — 5,05 євро [6], отримуємо дохід від продажу 4,57 млн ААУ у розмірі 23,08 млн євро. При загальній вартості проекту у розмірі 60 млн дол. США та середньозваженому річному курсі (2010 р.) USD/EUR = 1,3246 можна розрахувати поточний економічний ефект від продажу 2,57 млн ААУ за формулою (1) [13]:

$$EE_{AAU} = \frac{D_{AAU} * OK_{USD}}{I_{AAU}} * 100\%, \quad (1)$$

де EE_{AAU} — економічний ефект від продажу ААУ, %;
 D_{AAU} — дохід, отриманий від продажу ААУ, млн євро;

OK_{USD} — середньозважений річний курс USD/EUR у 2010 р.;

I_{AAU} — загальний обсяг початкових інвестицій у проект, млн дол. США.

Підставляючи відповідні дані у вищезазначену формулу, отримуємо такий результат:

$$EE = \frac{23,08 * 1,3246}{60,0} * 100\% = 50,95\%$$

Таким чином, станом на 31.12.2010 р. економічний ефект від продажу ААУ становив 50,95%. Отриманий показник є до певної міри умовним, адже в 2010 р. проект було лише розпочато, тому вартість проекту являє собою обсяг запозичених, однак ще не використаних коштів, а відтак, не є еквівалентною понесеним витратам на реалізацію проекту. Однак розрахований економічний ефект дає уявлення про те наскільки ефективним є продаж ААУ, адже вже у перший рік реалізації проекту доходи, отримані від продажу ААУ, наполовину покрили вартість проекту.

ВИСНОВКИ Й ПЕРСПЕКТИВИ ПОДАЛЬШИХ РОЗВІДОК

Результати аналізу реалізації проектів у енергетичній сфері, що реалізовувалися МБРР у Чехії, дозволяють зробити такі узагальнення: на ці проекти припадає 66,7% загальної кількості проектів у цій сфері; відбувається поступове зміщення акцентів у цих проектах із реструктуризації та модернізації енергетичного сектору у бік розвитку альтернативної енергетики, новітніх енергозберігаючих технологій та зменшення екологічного тиску на довкілля; наявність кількох джерел фінансування проекту, серед яких структури Світового банку посідають провідне місце.

Література:

1. Баула О. В. Електронний посібник з дисципліни "Міжнародна економіка" / О. В. Баула, Т. Л. Никитюк, Т. О. Князькова та ін. — Луцьк, 2011 [Електронний ресурс] — Режим доступу: <http://lib.lntu.info/books/fb/etme/2011/11-68>
2. Красавина Л. Н. Международные валютно-кредитные и финансовые отношения: учеб. для студентов вузов, обучающихся по направлению "Экономика", спец. "Мировая экономика" и "Финансы и кредит" / Под ред. Л. Н. Красавиной. 3-е изд., перераб. и доп. [Електронний ресурс]. — Режим доступу: http://www.pravo.vuzlib.org/book_z1658_page_11.html
3. Лисенков Ю.М. Грошово-кредитні системи зарубіжних країн: підручник / Ю.М. Лисенков, Т.А. Коротка. — К.: Зовнішня торгівля, 2005 — 119 с.
4. Мозговий О.М. Міжнародні фінанси: навчальний посібник / О.М. Мозговий, Т.Є. Оболенська, Т.В. Мусієць та ін. За заг. ред. д-ра екон. наук, проф. О.М. Мозгового. — К.: КНЕУ, 2005. — 557 с.
5. Bradlow D.D. International Law and the Operations of the International Financial Institutions / D.D. Bradlow. — American University Washington College of Law — 2010. — 440 pages.
6. Tuerk A. Working Paper Green Investment Schemes: First experiences and lessons learned / A. Tuerk, D. Frieden & Co. — April 2010 [Електронний ресурс]. — Режим доступу: http://www.accc.gov.au/pdf/JoanneumResearch_GISWorkingPaper_April2010.pdf
7. Vagliasindi M. Power Market Structure: Revisiting Policy Options / M. Vagliasindi, J. Besant-Jones, 2011 [Електронний ресурс]. — Режим доступу: <http://www.esmap.org/sites/esmap.org/files/study%20on%20energy%20sector.pdf>
8. Vayrynen J. 2012. Czech Republic — The Czech PCF Umbrella Project — Energy Efficiency: P073542 — Implementation Status Results Report: Sequence 03 // Washington, DC: World Bank. — 2012 [Електронний ресурс]. — Режим доступу: <http://documents.worldbank.org/curated/en/2012/07/16459277/czech-republic-czech-pcf-umbrella-project-energy-efficiency-p073542-implementation-status-results-report-sequence-03>
9. Carbon Finance for Sustainable Development. 2010 Annual Report [Електронний ресурс]. — Режим доступу: https://wbcarbonfinance.org/docs/64897_World_Bank_web_lower_Res.pdf
10. U.S. Congress, Office of Technology Assessment, Fueling Reform: Energy Technologies for the Former East Bloc. // Washington, DC: U.S. Government Printing Office,

July 1994 [Електронний ресурс]. — Режим доступу: <http://www.esmap.org/sites/esmap.org/files/study%20on%20energy%20sector.pdf>

11. World Bank. 2001. Czech Republic — Kyjov Waste Heat Utilization Project // Washington, DC: WorldBank — 2001 [Електронний ресурс]. — Режим доступу: <http://documents.worldbank.org/curated/en/2001/10/1631686/czech-republic-kyjov-waste-heat-utilization-project>

12. World Bank. 2002. Czech Republic — PCF Umbrella Republic // Washington, DC: WorldBank — 2002 [Електронний ресурс]. — Режим доступу: <http://documents.worldbank.org/curated/en/2002/05/1752429/czech-republic-pcf-umbrella-republic>

13. X-Rates [Електронний ресурс]. — Режим доступу: <http://www.x-rates.com>

References:

1. Baula, O.V. Nykytiuk, T.O. Kniazkova, T.O. and others (2011), Mizhnarodna ekonomika [International Economics], Lutsk, Ukraine, available at: <http://lib.lntu.info/books/fb/etme/2011/11-68> (Accessed 15 May 2014).
2. Krasavina, L.N. (2005), Mezhdunarodnyye valutno-kreditnyye i finansovyye otnosheniya [International Monetary, Credit and Financial Relations], Moscow, Russia, available at: http://www.pravo.vuzlib.org/book_z1658_page_11.html (Accessed 21 May 2014).
3. Lysenkov, U.M. Korotka, T.A. (2005), Groshovo-kredytni systemy zarubizhnykh krayvin [Monetary and Credit Systems of Foreign Countries], Zovnishnya Torgivlya, Kyiv, Ukraine.
4. Mozgovyi, O.M. Obolenska, T.V. Musiyets, T.V. and others (2005), Mizhnarodni finansy [International Finance], KNEU, Kyiv, Ukraine.
5. Bradlow, D.D. (2010), International Law and the Operations of the International Financial Institutions, American University Washington College of Law, Washington D.C., USA.
6. Tuerk, A. Frieden, D. & Co. (2010), "Working Paper Green Investment Schemes: First experiences and lessons learned", available at: http://www.accc.gov.au/pdf/JoanneumResearch_GISWorkingPaper_April2010.pdf (Accessed 15 May 2014).
7. Vagliasindi, M. and Besant-Jones, J. (2011), "Power Market Structure: Revisiting Policy Options", available at: <http://www.esmap.org/sites/esmap.org/files/study%20on%20energy%20sector.pdf> (Accessed 12 May 2014).
8. Vayrynen, J. (2012), "Czech Republic — The Czech PCF Umbrella Project — Energy Efficiency: P073542 — Implementation Status Results Report: Sequence 03", available at: <http://documents.worldbank.org/curated/en/2012/07/16459277/czech-republic-czech-pcf-umbrella-project-energy-efficiency-p073542-implementation-status-results-report-sequence-03> (Accessed 11 May 2014).
9. Carbon Finance for Sustainable Development. Annual Report (2010), available at: https://wbcarbonfinance.org/docs/64897_World_Bank_web_lower_Res.pdf (Accessed 11 May 2014).
10. "U.S. Congress, Office of Technology Assessment, Fueling Reform: Energy Technologies for the Former East Bloc". Washington, DC: U.S. Government Printing Office, July 1994, available at: <https://www.princeton.edu/~ota/disk1/1994/9411/9411.PDF> (Accessed 17 May 2014).
11. The official site of the World Bank (2001), "Czech Republic — Kyjov Waste Heat Utilization Project", available at: <http://documents.worldbank.org/curated/en/2001/10/1631686/czech-republic-kyjov-waste-heat-utilization-project> (Accessed 17 May 2014).
12. The official site of the World Bank (2002), "Czech Republic — PCF Umbrella Republic", available at: <http://documents.worldbank.org/curated/en/2002/05/1752429/czech-republic-pcf-umbrella-republic> (Accessed 22 May 2014).
13. X-Rates Official Web-Site, available at: <http://www.x-rates.com> (Accessed 22 May 2014).

Стаття надійшла до редакції 16.06.2014 р.

О. В. Ксьонова,

аспірант, Харківський національний аграрний університет ім. В. В. Докучаєва

МІСЦЕ ІНТЕНСИФІКАЦІЇ У ПРОЦЕСІ ФОРМУВАННЯ ЕКОНОМІЧНОЇ ЕФЕКТИВНОСТІ ВИРОБНИЦТВА МОЛОКА

О. Ksonova,

PhD student, Kharkov National Agrarian University named after V.V. Dokuchaev

PLACE THE INTENSIFICATION OF THE PROCESS OF ECONOMIC EFFICIENCY OF MILK PRODUCTION

У статті досліджено ступінь впливу окремих показників інтенсифікації на економічну ефективність виробництва молока у Харківській області. Зважаючи на отримані результати, можна констатувати, що інтенсифікація виробництва є одним з визначальних чинників прямого впливу на рівень рентабельності та економічної ефективності виробництва молока сільськогосподарськими підприємствами Харківської області.

In the article investigated the degree of influence of some parameters of the intensification by the economic efficiency of dairy cattle production in the Kharkiv region. Given the results obtained, we can conclude that the intensification of production is one of the determining factors of the direct impact on the profitability of milk production farms Kharkiv region.

Ключові слова: інтенсифікація, економічна ефективність, виробництво молока, рентабельність, чисельність поголів'я, виробничі витрати, продуктивність корів.

Key words: intensification, economic efficiency, milk production, profitability, herd size, production costs, productivity of cows.

З питанням про підвищення інтенсивності виробництва рано чи пізно стикається кожне агропромислове підприємство. В той же час у науковому середовищі постійно підіймається питання щодо найбільш повного та всебічного визначення поняття "інтенсифікація виробництва", його головних цілей та завдань.

При цьому агропромислове виробництво має два шляхи розвитку: екстенсивний або інтенсивний. Екстенсивний спосіб організації виробничого процесу здійснюється на основі підвищення обсягів виробництва за рахунок збільшення площ чи чисельності поголів'я худоби або птиці, в той час, як інтенсивний передбачає нарощення обсягів виробництва за умов застосування найбільш ефективних засобів виробництва. Проте на сучасному етапі жоден із наведених шляхів не існує в чистому вигляді, тобто здебільшого підвищення врожайності або продуктивності тварин відбувається разом із розширенням площ та нарощуванням поголів'я.

Інтенсифікація агропромислового виробництва, зокрема у галузі скотарства, являє собою складний багатоаспектний процес та поєднує у собі соціально-економічні та організаційно-технічні напрями. Ще зовсім у недалекому минулому, за часів планування національного господарства та разом із тим і агропромислового виробництва, процес інтенсифікації розглядався, перед усім, як підвищення концентрації матеріальних ресурсів та засобів виробництва на одиницю земельної площі або голову худоби чи птиці, задля забезпечення збільшення обсягів виробництва сільськогосподарської продукції [1]. Проте у сучасних умовах ринкових трансформацій та жорсткої конкуренції таке визначення не зовсім адекватне до умов господарювання, оскільки окрім збільшення обсягів виробництва продукції, необхідним стає і підвищення його ефективності, що можливе перш за все на основі впровадження інноваційних технологій. Спираючись на це, і постає потреба у поглибленому дослідженні цього економічного явища,

особливо зважаючи на негативні тенденції, що останніми роками супроводжують сільськогосподарське виробництво.

АНАЛІЗ ПОПЕРЕДНІХ ДОСЛІДЖЕНЬ ТА ПУБЛІКАЦІЙ

Сучасна українська аграрна економіка теж всебічно досліджує та характеризує процес інтенсифікації сільського господарства. У працях таких науковців, як Ю.Д. Білик [2], М.С. Вітков [3], Я.Т. Гацура [4], О.М. Гіржева [5], Г.І. Грицаєнко [6], І.В. Дергач [7], М.Ф. Кропивко [8], Ю.В. Масюк [9], Н.В. Олядничук [10] та інших фахівців широко представлені визначення поняття інтенсивності та інтенсифікації агропромислового комплексу, та найрізноманітніші методи оцінки їх ефективності.

ФОРМУВАННЯ ЦІЛЕЙ СТАТІ

Метою представленої статті є дослідження та визначення впливу інтенсифікації на економічну ефективність виробництва молока у Харківській області.

ВИКЛАД ОСНОВНОГО МАТЕРІАЛУ

На наш погляд економічний зміст поняття "інтенсивність виробництва" та поняття "інтенсифікація" децю різниця. Так, інтенсивність це на сам перед кількісна характеристика, котра показує результативність виробничого процесу за умов залучення певної кількості ресурсів. І ми повністю погоджуємося з думкою Г.І. Грицаєнко та Т.М. Романюк, що під інтенсифікацією агропромислового виробництва слід розуміти зростання суми капітальних вкладень у розрахунку на одиницю землі чи худоби або птиці, за умов залучення інноваційних методів та факторів, на кшталт найпрогресивнішої техніки, виробничих технологій, організаційних методів задля нарощування обсягів виробництва високоякісної продукції за мінімальних витрат на одиницю [6].

Таблиця 1. Групування сільськогосподарських підприємств Харківської обл. за розміром витрат на одну корову, 2012 рік

Показники	Групи підприємств за величиною витрат на 1 корову, грн.						У середньому
	I	II	III	IV	V	VI	
	до 3000	3000-4000	4000-6000	6000-8000	8000-10000	більше 10000	
Кількість підприємств	29	28	46	24	46	34	207
Середні витрати на 1 корову, грн.	2841	3850	5315	7706	9191	12899	7155
у т.ч.: витрати на корми	1530	2339	3025	3528	5688	7223	4062
витрати на оплату праці	1025	1158	1727	2684	2569	2627	1998
Поголів'я корів у середньому на підприємство, гол.	137	183	228	310	356	401	276
Середній удій молока на 1 корову, кг	2029	2553	3259	4028	4521	6076	3823
Валове виробництво молока на одне підприємство, ц	2780	4672	7431	12487	16095	24365	11699
Виробнича собівартість грн./ц	140,0	150,8	163,1	191,3	203,3	212,3	178,5
Повна собівартість грн./ц	185,6	197,2	208,8	216,8	220,6	228,7	210,8
Ціна реалізації 1 ц, грн.	196,6	210,7	224,5	237,2	247,6	255,6	230
Прибуток (збиток) на 1 ц, грн.	11	13,5	15,7	20,4	27	26,9	19,2
Рівень рентабельності, %	5,9	6,8	7,5	9,4	12,2	11,8	9,2

Джерело: розрахунки автора за даними форми № 50 с.-г.

Таким чином, на наш погляд, незаперечним є вплив інноваційної діяльності на ефективність та інтенсивність виробництва. А підприємства, котрі обрали курс на впровадження інновацій, мають значний приріст валового виробництва продукції та зниження її собівартості. На основі чого і забезпечується прибуток та конкурентні переваги у ринкових умовах. Адже сьогоднішня вимагає від аграрних товаровиробників переходу на інноваційно-інтенсивний соціально орієнтований шлях розвитку задля досягнення соціально-економічної ефективності виробництва високоякісної екологічно безпечної продукції.

Процес інтенсифікації сільськогосподарського виробництва необхідно розглядати як цілісну соціально-економічну систему, котра має багатоаспектний характер, через що потребує системного підходу до його аналізу та дослідження сукупного впливу системи чинників на обсяги та соціально-економічну ефективність агропромислового виробництва. На сьогоднішній день існує безліч різних методичних підходів до оцінки рівня інтенсифікації галузі скотарства. На нашу думку, найбільш ґрунтовними показниками інтенсивності виробництва є розмір витрат на 1 голову худоби, її середньорічна продуктивність, а також головний показник її ефективності-рівень рентабельності виробництва.

Отже, з метою вивчення рівня інтенсифікації молочного підкомплексу скотарства у Харківській області та його впливу на рівень економічної ефективності виробництва, в першу чергу нами було виконане групування сільськогосподарських підприємств-виробників молока за рівнем витрат на 1 голову худоби (табл. 1).

Як бачимо, у кожній із шести сформованих груп разом із збільшенням суми витрат на 1 корову простежувалось і стійке зростання продуктивності. Так, якщо у підприємствах I групи середні витрати на корову становили 2841 грн./рік при середній продуктивності 2029 кг/рік, то у підприємствах VI групи ці ж самі показники встановили 12899 грн./рік та 6076 кг/рік відповідно, тобто у розрізі груп зростання витрат у розрахунку на 1 корову відбулося більш ніж у 4,5 рази, при тому, що середньорічний удій від однієї корови збільшився лише у 3 рази.

За подібних обставин, можемо констатувати, що незважаючи на істотне збільшення продуктивності тварин, інтенсифікацію у галузі не можна вважати ефективною, адже темпи зростання витрат значно перевищували темпи зростання продуктивності. Із таблиці 1 бачимо, що головним чином дана ситуація склалась за

рахунок збільшення витрат на корми, котрі як і загальні матеріальні витрати збільшилися приблизно у 4,5 рази. В той же час, майже у 2,5 рази відбулося зростання витрат на оплату праці, це на нашу думку в даному випадку є свідченням більшої кваліфікації працівників, що само по собі є вагомим чинником у процесі інтенсифікації галузі, а разом із тим й збільшення соціальної ефективності. При цьому разом із збільшенням суми витрат на 1 корову, зафіксоване і збільшення чисельності поголів'я. Так різниця у середній кількості корів, що утримувалися у підприємствах I та VI групи становила 264 голови. Зростання витрат на 1 корову позначилось також і на виробничій собівартості 1 ц молока, котра стабільно зростала від групи до групи. Але у цій ситуації, позитивним моментом є збільшення ціни реалізації молока. Даний факт знайшов своє відображення у збільшенні суми прибутку від реалізації молока пропорційному збільшенню суми виробничих витрат. Зафіксовані нами показники рентабельності виробництва мали певні коливання і не завжди збільшувалися відповідно до збільшення виробничих витрат, продуктивності та чисельності поголів'я корів. Таким чином, ситуація, ще раз підтверджує наведений вище аргумент про недостатню ефективність інтенсифікації галузі.

Наступним етапом у визначенні ефективності та доцільності підвищення рівня інтенсифікації галузі скотарства у Харківській області була математична обробка отриманих результатів групувань за п'ять років (2008—2012) з метою виявлення динаміки ступеня залежності рівня рентабельності виробництва продукції скотарства від виробничих витрат на 1 голову худоби (табл. 2).

Виходячи із параметрів побудованих економетричних моделей, можемо зробити висновок, що у 2012 р. збільшення суми витрат на корову на 1 грн. забезпечило збільшення рівня рентабельності на 0,0006%, у 2011 р. на 0,0003%, 2010 р. на 0,0005%, 2009 р. на 0,0003%, а у 2008 на 0,0009%. А наявність значного лінійного зв'язку між обраними параметрами підтверджують і високі значення коефіцієнтів парної кореляції, котрий протягом 2008—2012 рр. знаходився у межах 0,87—0,98.

При цьому значної позначки сягнули і коефіцієнти детермінації, так, у 2012 р. коефіцієнт детермінації становив 0,87, у 2011 р. — 0,93, у 2010 р. — 0,76, у 2009 р. 0,97, у 2008 р. — 0,89. Значним є й той факт, що при побудові моделі у середньому за усі 5 років, коефіцієнт детермінації дорівнював 0,959, тобто протягом 2008—2012 рр. рівень рентабельності на 95,9 % залежав від розміру витрат на 1 корову. На достовірність і адекватність побудованих економетричних моделей вказують і фактичні значення критеріїв Стьюдента та Фішера, котрі були вище табличних.

Спираючись на отримані результати групувань та побудови економетричних моделей, варто констатувати, що для забезпечення прибутковості продукції скотарства у сільськогосподарських підприємствах Харківської області необхідно насамперед максимальне поєднання високої інтенсивності виробництва із низькою собівартістю продукції.

Очевидним стає той факт, що головною запорукою ефективною інтенсифікації галузі скотарства є збільшення рівня продуктивності корів, пропорційне збільшенню виробничої собівартості продукції. Тому наступним

Таблиця 2. Параметри економетричних моделей залежності рентабельності виробництва молока (у) від розміру витрат на 1 корову (х) у сільськогосподарських підприємствах Харківської обл., 2008–2012 рр.

Роки	Лінійна регресійна модель	Парний коефіцієнт кореляції (r)	Коефіцієнт детермінації (R ²)	F-критерій Фішера		t-критерій Стьюдента		n
				F-факт	F-табл	t-факт	t-табл	
2008	$Y=4,15+0,0009x$	0,943	0,889	32,33	4,53	5,2	2,57	159
2009	$Y=2,45+0,0003x$	0,985	0,971	137,07	4,53	4,8	2,57	138
2010	$Y=20,15+0,0005x$	0,872	0,761	12,79	4,53	4,9	2,57	135
2011	$Y=15,66+0,0003x$	0,966	0,934	57,24	4,53	4,4	2,57	132
2012	$Y=4,59+0,0006x$	0,935	0,874	27,82	4,53	4,3	2,57	207
Середнє за 2008-2012 рр.	$Y=9,45+0,0005x$	0,979	0,959	94,84	4,53	4,7	2,57	771

Джерело: розрахунки автора за даними форми № 50 с.-г.

етапом нашого дослідження стало формування груп сільськогосподарських підприємств за рівнем продуктивності корів (табл. 3). Як і у попередньому випадку, тут було виділено шість груп.

Після отримання результатів групування, можна із упевненістю заявити, що підвищення рівня продуктивності корів насправді є вагомим чинником підвищення рентабельності виробництва молока. При цьому, як вже показали результати попереднього групування, значною передумовою підвищення удоїв молока є збільшення виробничих витрат на корову, котрі стабільно збільшувалися від групи до групи.

У той же час, зовсім протилежна тенденція вималювалася у змінах виробничої, а разом з нею і повної собівартості, котрі знижуються разом із збільшенням продуктивності корів.

Так, у I групі підприємств, де середній рівень продуктивності був досить низьким та дорівнював лише 723,5 кг/рік, що на 80% менше, ніж середній показник по підприємствам Харківської області, саме це і стало причиною найвищого значення показника виробничої собівартості 1 ц молока, котре сягнуло позначки 192,2 грн./ц. Проте далі по групам водночас із збільшенням продуктивності зафіксоване і зменшення виробничої собівартості, котра у VI групі була найменшою, а саме: 178,2 грн./ц при продуктивності корів 5065,4 кг/рік.

З метою наочної ілюстрації цих тенденцій нами було здійснено вирівнювання виробничої та повної собівартості виробництва молока за допомогою лінійного тренду та поліному другого ступеню (рис. 1).

Отримані регресійні рівняння чітко вказують на те, що зменшення виробничої собівартості від групи до групи становило 2,8 грн./ц, а повної й того більше, а саме 5,4 грн./ц. Таким чином, результати проведених досліджень є красномовним свідченням того, що підвищення продуктивності корів істотно впливає на економічну

ефективність виробництва молока. А зважаючи на те, що середній рівень рентабельності виробництва молока у Харківській області у 2012 р. був 9,2 %, то у підприємств перших трьох груп, тобто із середньорічним надоем на корову до 3000 кг, виробництво зазнало збитків. Тому можна вважати, що мінімальною межею продуктивності для досягнення економічної ефективності виробництва молока у ситуації що склалася у 2012 р., є річна продуктивність корів у 3000 кг.

Як вже показали результати групувань, ефективність інтенсифікації галузі скотарства прямим чином залежать не тільки від продуктивності худоби, а й від величини виробничої собівартості 1 ц готової продукції. На цій підставі особливого підходу потребує проблема забезпечення її оптимального рівня задля покриття виробничих витрат та отримання економічного ефекту після реалізації продукції. Разом із тим, той факт, що між виробничою собівартістю 1 ц продукції та рівнем рентабельності виробництва існує тісний зворотнокореляційний зв'язок не викликає жодних заперечень. Але при цьому зафіксовані й значні розбіжності у розмірах виробничої собівартості 1 ц продукції по сільськогосподарських підприємствах Харківської області. На цій підставі для більш детального дослідження динаміки розмірів виробничої собівартості та чинників під впливом яких відбувається її формування, ми згрупували сільськогосподарські підприємства Харківської області котрі виробляли молоко. Як і раніше, нами було сформовано по шість груп. Результати групування підприємств-виробників молока наведені у таблиці 4.

Як і очікувалося, разом із збільшенням рівня виробничої собівартості 1 ц молока відбувалося і зменшення рівня рентабельності його виробництва. При цьому окрім собівартості у формуванні прибутковості виробництва, як вже зазначалось, бере участь ще й ціна реалізації готової продукції, котра до V групи підприємств

Таблиця 3. Групування сільськогосподарських підприємств Харківської області за рівнем продуктивності корів, 2012 р.

Показники	Групи підприємств за продуктивністю корів, кг/рік						у середньому
	I	II	III	IV	V	VI	
	до 1000	1000-2000	2000-3000	3000-4000	4000-5000	більше 5000	
Кількість підприємств	3	7	17	77	40	63	207
Середня продуктивність, кг	723,5	1432,7	2483,2	3304,8	4120,3	5065,4	3823,0
Витрати на 1 корову, грн.	1383,3	2703,5	4621,2	5955,2	7400,1	9026,5	7155
Поголів'я корів у середньому на підприємство, гол.	95	165	190	236	294	357	276
Валове виробництво молока на одне підприємство, ц	687,3	2364,0	4718,1	7799,3	12113,7	18083,5	11699
Виробнича собівартість грн./ц	191,2	188,7	186,1	180,2	179,6	178,2	178,5
Повна собівартість грн./ц	228,4	227,0	222,5	213,2	208,3	203,5	210,8
Ціна реалізації 1 ц, грн.	219,2	219,4	221,8	225,6	233,4	237,1	230,0
Прибуток (збиток) на 1 ц, грн.	-9,2	-7,6	-17,4	12,4	25,1	33,6	19,2
Рівень рентабельності, %	-4,0	-3,3	-0,3	5,8	12,05	16,5	9,2

Джерело: розрахунки автора за даними форми № 50 с.-г.



Рис. 1. Залежність виробничої та повної собівартості 1 ц молока від продуктивності корів у сільськогосподарських підприємствах Харківської області, 2012 р.

Джерело: розрахунки автора за даними форми № 50 с.-г.

включно, мала тенденцію до зростання. А вже у VI групі істотно скоротилась, що у комплексі із найвищою виробничою та повною собівартістю і призвело до виникнення збитків.

Не слід випускати з поля зору і ще два дуже значущі для ефективного виробництва показники, це витрати на 1 корову та середньорічний удій. Так, показники витрат у розрахунку на 1 корову стабільно зростає до IV групи, при цьому у наступній V групі витрати стрімко знизилася, а у VI знов відбулося їх певне зростання. Таким чином найбільшими витрати на 1 корову були у четвертій групі підприємств і становили 11508,4 грн./рік, проте саме у цій групі і була зафіксована найвища продуктивність тварин, котра дорівнювала 4868,2 кг/рік, а вже у наступних двох групах надої від 1 корови почали стрімко падати і найнижчими були у VI групі — лише 2915,8 кг/рік, що само по собі разом із досить великими витратами й призвело до найвищих показників виробничої та повної собівартості.

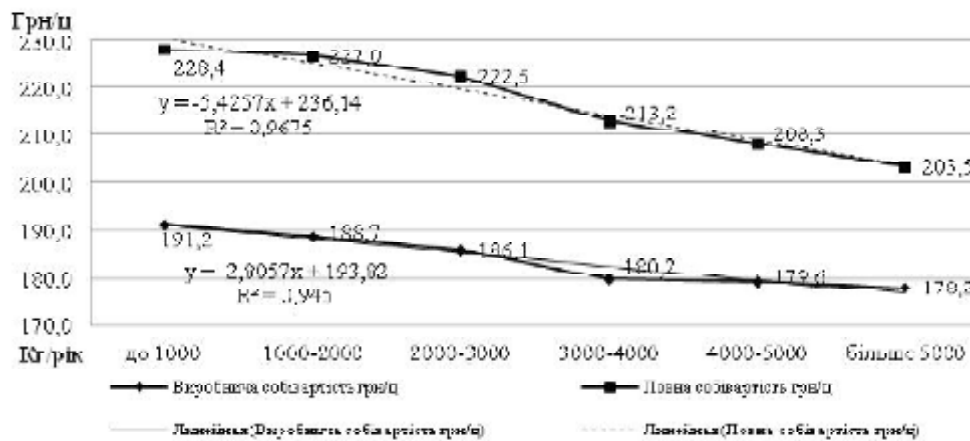
Отримані у процесі результати, ще раз вказують на те, що головними чинниками підвищення економічної ефективності виробництва молока є збільшення продуктивності корів, та зменшення суми витрат на 1 корову. На підтвердження цього виступають і економіетричні рівняння, побудовані для підприємств, що виробляли молоко у Харківській області протягом 2008—2012 рр. (табл. 5).

Побудовані рівняння наочно підтверджують той факт, що підвищення продуктивності корів впливає на виробничу собівартість 1 ц молока у бік її зменшення,

а зростання витрат на 1 корову навпаки веде до її збільшення. В той же час, як показують коефіцієнти еластичності протягом кожного з аналізованих років та у середньому за п'ятиріччя, продуктивність корів чинила значно більший вплив на розмір виробничої собівартості аніж витрати на 1 корову. А значення коефіцієнтів кореляції та детермінації вказують, що протягом усього дослідженого періоду рівень рентабельності виробництва молока більш ніж на 80% залежав від обраних факторів. Порівняння із табличними отриманих значень критерію Фішера також свідчить про достовірність та адекватність побудованих регресійних моделей.

Проаналізувавши усю сукупність підприємств, можемо зробити висновок, що на сьогоднішній день лише підприємства з розміром виробничої собівартості молока нижче 150 грн./ц мають найбільші шанси вільно конкурувати в умовах ринкової економіки досягаючи при цьому значного рівня рентабельності та економічної ефективності. Таких господарств було менше половини, лише 90 із 207. Але в той же час, заздалегідь приречені на збиток підприємства в яких виробничу собівартість 1 ц молока є більшою за 300 грн, але таких підприємств у 2012 р. була досить незначна частка, їх було лише 7.

ВИСНОВКИ

Таким чином, спираючись на отримані у процесі дослідження результати, можна сміливо стверджувати про наявність досить значної прямої залежності рентабельності виробництва продукції скотарства від продуктив-

Таблиця 4. Групування сільськогосподарських підприємств Харківської області за рівнем виробничої собівартості 1 ц молока, 2012 р.

Показники	Групи підприємств за підвищенням виробничої собівартості 1 ц молока, грн.						Середнє значення
	I	II	III	IV	V	VI	
	до 100	100-150	150-200	200-250	250-300	більше 300	
Кількість підприємств	20	70	40	45	25	7	207
Виробничу собівартість, грн./ц	93,4	126,5	166,5	236,4	269,2	320,3	178,5
Середній витрати на 1 корову, грн.	3122	4364,1	7691,0	11508,4	8391,8	9339,3	7155
Потужність корів у середньому на підприємстві, гол.	359	332	245	238	203	174	276
Середній удій молока на 1 корову, кг	2342,2	3449,9	4619,2	4868,2	5117,3	2915,8	3823
Валове виробництво молока на одне підприємство, ц	11998	11454	11317	11586	6328	3073	11699
Повна собівартість, грн./ц	122,4	163,6	197,6	263,5	298,6	337,2	210,8
Ціна реалізації 1 ц, грн.	145,7	183,4	215,5	285,2	304,5	279,7	230
Циркулює (збиток) на 1 корову, грн.	778,7	683,1	827	1050,4	183,9	-1677	631
Рівень рентабельності, %	15,0	12,1	9,1	8,2	1,98	-17,1	9,2

Джерело: розрахунки автора за даними форми № 50 с.-г.

Таблиця 5. Параметри економетричних моделей залежності рентабельності виробництва молока (у) від продуктивності корів (x_1) та розміру витрат на 1 корову (x_2) у сільськогосподарських підприємствах Харківської обл., 2008–2012 рр.

Роки	Лінійна регресійна модель	Коефіцієнти еластичності		Парний коефіцієнт кореляції (r)	Коефіцієнт детермінації (R ²)	F-критерій Фішера		n
		Ex ₁	Ex ₂			F-факт	F-табл	
2008	$Y=228,89-0,074x_1+0,033x_2$	-1,615	1,072	0,851	0,815	347,1	4,53	159
2009	$Y=252,73-0,068x_1+0,027x_2$	-1,874	1,082	0,889	0,881	165,8	4,53	138
2010	$Y=254,37-0,069x_1+0,028x_2$	-1,638	1,051	0,886	0,873	292,3	4,53	135
2011	$Y=245,49-0,071x_1+0,029x_2$	-1,662	1,142	0,887	0,874	85,9	4,53	132
2012	$Y=235,12-0,069x_1+0,030x_2$	-1,509	1,189	0,89	0,883	219,6	4,53	207
У середньому за 2008-2012 рр.	$Y=255,55-0,071x_1+0,028x_2$	-1,306	0,997	0,888	0,876	483,6	4,53	771

Джерело: розрахунки автора за даними форми № 50 с.-г.

ності худоби, котра в свою чергу значним чином залежить від обсягу витрат на 1 голову. І, як підсумок, можемо сказати, що інтенсифікація має виключно велике значення для сталого розвитку галузі скотарства та підвищення соціальної та економічної ефективності виробництва. А значні розбіжності у аналізованих показниках наглядно демонструють, що більшість підприємств галузі ще й досі не досягли оптимально рівня інтенсифікації, котрий дозволив би забезпечити ефективність виробництва, за умов якої б підприємство могло впевнено конкурувати у ринкових реаліях сьогодення.

Література:

- Абубакаров М. В. Эволюция классификаций и методологий оценки факторов производства на предприятиях и в отраслях регионов / М.В. Абубакаров // Современные научные исследования. — Кисловодск: Киэп. — 2007. — № 4. — С. 81—90.
- Білик Ю.Д. Інтенсифікація сільськогосподарського виробництва в Україні на інноваційній основі / Ю.Д. Білик // Основні напрями високоефективного розвитку пореформеного агропромислового виробництва в Україні на інноваційній основі. — К.: ІАЕ УААН, 2002. — С. 361—369.
- Вітков М.С. Інтенсифікація сільськогосподарського виробництва на інноваційній основі: [монографія]. / М.С. Вітков. — К.: ННЦ "Інститут аграрної економіки", 2008. — 220 с.
- Гацура Я.Т. Методологічні положення інтенсифікації аграрного виробництва на інноваційній основі / Я.Т. Гацура. // Економіка АПК. — 2001. — № 9. — С. 65—70.
- Гіржева О.М. Інтенсифікація як фактор підвищення ефективності виробництва молока / О. М. Гіржева // Вісник ХНАУ. — Х., 2008. — № 3. — С. 367—376. — (Серія "Економіка АПК і природокористування").
- Грицаєнко Г.І. Методика дослідження інтенсифікації сільськогосподарського виробництва / Г.І. Грицаєнко, Т. М. Романюк // Вісник ХНАУ. — Х., 2006. — № 3. — С. 74—79. — (Серія "Економіка АПК і природокористування").
- Дергач І.В. Інтенсифікація та інтенсивність розвитку сільськогосподарського виробництва в Україні / І.В. Дергач // Економіка АПК. — 2007. — № 3. — С. 43—45.
- Кропивко М.Ф. Організаційні форми впровадження інновацій в агропромислове виробництво з використанням потенціалу аграрної науки / М.Ф. Кропивко, Т.С. Орлова // Економіка АПК. — 2007. — № 7. — С. 11—18.

- Масюк Ю.В. Сутність і зміст інтенсифікації молочного скотарства / Ю.В. Масюк // Держава та регіони. — 2007. — № 1. — С. 207—211. — (Серія "Економіка та підприємництво");

- Оляднічук Н.В. Інтенсифікація галузей тваринництва у сільськогосподарських підприємствах: [монографія] / Н.В. Оляднічук, В.С. Уланчук. — Умань: Вид. "Сочінський", 2010. — 220 с.

References:

- Abubakarov, M. V. (2007), "Evolution of classifications and methodologies for evaluating the factors of production in enterprises and industry of the region", *Sovremennye nauchnye issledovaniya*, vol. 4, pp. 81—90.
- Bilyk, Yu. D. (2002), *Intensyfikatsiya sil's'kohospodars'koho vyrobnytstva v Ukraini na innovatsiyniy osnovi* [Intensification of agricultural production in Ukraine on the basis of innovation], IAE UAAN, Kyiv, Ukraine.
- Vitkov, M. S. (2008), *Intensyfikatsiya sil's'kohospodars'koho vyrobnytstva na innovatsiyniy osnovi*, [Intensification agricultural production in Ukraine on the basis of innovation], Instytut ahraryoi ekonomiky, Kyiv, Ukraine.
- Hatsura, Ya.T. (2001), "Methodological position of agricultural production intensification by innovation based" *Ekonomika APK*, vol. 9, pp. 65—70.
- Hirzheva, O. M. (2008), "Intensification as a factor of increasing the efficiency of milk production", *Visnyk KHNAU, Seriya "Ekonomika APK i pryrodokorystuvannya"*, vol. 3, pp. 367—376.
- Hrytsayenko, H. I. and Romanyuk, T.M. (2006), "Research methodology of agricultural production intensification" *Visnyk KHNAU, Seriya "Ekonomika APK i pryrodokorystuvannya"*, vol. 3, pp. 74—79.
- Derhach, I. V. (2007), "Intensification and intensity of agricultural production in Ukraine", *Ekonomika APK*, vol. 3, pp. 43—45.
- Kropyvko, M.F. and Orlova, T.S. (2007), "Organizational forms of introduce innovations in agricultural production using the potential of agrarian science", *Ekonomika APK*, vol. 7, pp. 11—18.
- Masyuk, Yu. V. (2007), "The essence and meaning of intensification of dairy farming", *Derzhava ta rehiony, Seriya "Ekonomika ta pidpryyemnytstvo"* vol. 1, pp. 207—211.
- Olyadnichuk, N.V. and Ulanchuk, V.S (2010), *Intensyfikatsiya haluzey tvarynnytstva u sil's'kohospodars'kykh pidpryyemstvakh* [Intensification of livestock industries in agricultural enterprises], "Sochins'kiy", Uman', Ukraine.

Стаття надійшла до редакції 25.07.2014 р.

С. В. Чередніченко,
аспірант, Класичний приватний університет (м. Запоріжжя)

ОПОДАТКУВАННЯ МЕТАЛУРГІЙНОЇ ГАЛУЗІ: ДОСВІД ТА ПЕРСПЕКТИВИ РОЗВИТКУ

S. Cherednichenko,
postgraduate, Classic Private University, (Zaporizhzhya)

TAXATION OF STEEL INDUSTRY: EXPERIENCE AND PERSPECTIVES

У статті висвітлено питання оподаткування вітчизняної металургійної галузі, проаналізовано сучасний досвід та механізми адміністрування податків. Виявлено, що існуючі механізми пільгового оподаткування підприємств металургійного комплексу є неефективними, знижують фіскальне значення галузі. Тому у перспективі державі необхідно звернути увагу на екологічний податок, який дозволить змістити податкове навантаження металургійних підприємств з дохідної складової на екологічну, що призведе до певних ефектів: бюджетного, екологічного, інноваційного, соціального, економічного.

The article highlights the issue of taxation of domestic steel industry, analysis of current practices and mechanisms of tax administration. Revealed that the existing mechanisms of preferential tax metallurgical enterprises are inefficient, reduce fiscal value field. Therefore, in the future state should pay attention to the ecological tax that will shift the tax burden from income metallurgical enterprises in the environmental component, which will lead to certain effects: state-financed, environmental, innovation, social, economic.

Ключові слова: металургійна галузь, оподаткування, механізми адміністрування податків, екологічний податок, пільгове оподаткування, ефекти.

Key words: steel industry, taxation, mechanisms of tax administration, ecological tax, preferential taxation, effects.

ПОСТАНОВКА ПРОБЛЕМИ

Історична сутність та значення податків полягає в сприятливій та деструктивній ролі, яку вони одночасно відіграють в соціально-економічних відносинах. Встановити баланс між інтересами платника податків та податкового збирача вкрай складно, оскільки цілі їх діяльності протилежні, а результати — взаємозалежні. Пошук балансу інтересів суб'єктів оподаткування присутній у різних вимірах. Зазвичай, боротьба точиться за справедливе оподаткування капіталу та праці. Проте з розвитком індустріалізації постала потреба у державній підтримці та лобюванні інтересів певної галузі, яка має містобудівне значення та є підґрунтям зміцнення конкурентоспроможних позицій держави на зовнішніх ринках.

Металургійна галузь є потужним експорто-орієнтованим сектором України. На міжнародному рівні за показниками виробництва у 2012 р. галузь входить до першої двадцятки, на неї припадає майже половина вітчизняного експорту, валютних надходжень, третина виробництва промисловості, що становить на рівні 20% ВВП країни. Однак застарілі проблеми технічного переоснащення, реконструкції, екологізації, реструктуризації та модернізації металургійного виробництва в умовах стрімкого зростання його собівартості негативно впливає на конкурентні позиції галузі на зовнішніх ринках, що, безумовно, для експортозалежної галузі є майже катастрофічним. Тому виникає питання щодо удосконалення механізмів оподаткування галузі з метою оптимізації фінансових ресурсів її підприємств.

АНАЛІЗ ОСТАННІХ ДОСЛІДЖЕНЬ І ПУБЛІКАЦІЙ

Аспектам державного регулювання галузевого розвитку та його стимулювання присвячені наукові праці О. Бабанина, Я. Белинської, В. Василенка, М. Гамана, С. Глазьева, В. Гринева, Я. Жалила, Н. Іванова, А. Михайлової, Ю. Плотинського, Р. Темиргалієва, Р. Фатхудинова, В. Шматька. Проте засадам податкового регулювання, зокрема податкового стимулювання розвитку металургійної галузі, приділено недостатньо уваги.

ПОСТАНОВКА ЗАВДАННЯ

Спираючись на вищезазначене, необхідним науковим напрямом є узагальнення аспектів досвіду податкового стимулювання розвитку металургійної галузі в сучасних умовах господарювання.

ВИКЛАД ОСНОВНОГО МАТЕРІАЛУ

Досвід державної підтримки галузей зарубіжних країн світу базується на субсидуванні та застосуванні режиму пільгового оподаткування за умов відсутності перешкоджання формуванню вільної конкуренції на ринках. Український досвід підтримки металургійної галузі базується на застосуванні пільгового оподаткування, кредитування під державну заставу та надання субсидій, що, як правило, стосувалося питань енергозабезпечення. Проте спрямовуванню прямих бюджетних дотацій у розвиток галузі постійно перешкоджають зростаючі обсяги податкових недоїмок [1].

У 1999—2001 рр. поштовхом для розвитку металургійної галузі став досвід реалізації економічного експерименту, проведеного згідно з Законом України "Про проведення економічного експерименту на підприємствах гірничо-металургійного комплексу України" від 17.07.1999 р. № 934, положення якого були застосовані до 63 підприємств гірничо-металургійного комплексу, які знаходилися на той час у кризовому становищі, що негативно впливало на податкові надходження. Відповідно експерименту державна підтримка базувалася на наступних податкових пільгах, бюджетних обмеженнях та коригуваннях [1]:

- списання всіх штрафів і пені за невчасну сплату податків, зборів та інших обов'язкових платежів станом на 1 липня 1999 року. Протягом дії експерименту пеня за нову заборгованість встановлювалася в розмірі 50% від поточної ставки;

- зменшення зборів і платежів: збір на будівництво, реконструкцію, ремонт і утримання автомобільних доріг загального призначення — 0%; збір у Державний інноваційний фонд — 50% від існуючої ставки; збір за забруднення навколишнього природного середовища — 30% від цих прибутків направляються в бюджеті різних рівнів, 70% залишаються у підприємства на здійснення екологічних заходів;

- відстрочка до 36 місяців по сплаті податків, зборів та інших обов'язкових платежів, установалення нульової процентної ставки за користування податковим кредитом;

- зменшення ставки податку на прибуток підприємств до 9% (чинна ставка — 30%). Кошти, що звільнюються в результаті зменшення податкової ставки, направляються на поповнення обігових коштів самих підприємств. На 2001 рік податкова ставка збільшується з 9% до 15% [1].

За даними Рахункової палати України [2] після завершення експерименту підприємства металургійної галузі продемонстрували зростання рентабельності на 17,2% та обсягів експорту продукції в 1,5 рази, валовий прибуток зріс майже у 4 рази, що позитивно вплинуло на податкові відрахування до бюджету. Проте позитивні тенденції у фінансовому стані металургійної галузі мали тимчасовий характер, оскільки принципових змін у роботі підприємств не сталося.

Структура собівартості продукції залишилася майже незмінною, при цьому позитивних результатів було досягнуто за рахунок застосування пільгового оподаткування при поживленому зовнішньому попиті на металургійну продукцію. Деякі підприємства взагалі не використали можливість залучення різниці від зменшення ставки податку на прибуток до обігових коштів підприємства, що передбачалося експериментом.

Подальше стримане податкове стимулювання металургійної галузі відбувалося в межах дії Закону України від 17 січня 2002 р. "Про подальший розвиток гірничо-металургійного комплексу", за яким до 1 січня 2003 року збережено пільги щодо плати за забруднення навколишнього природного середовища, які мали цільовий характер. Крім того, 50% нарахованого податку на прибуток спрямовувалося на спеціальний рахунок державного казначейства з цільовим призначенням на інвестиційну діяльність та реорганізацію виробничих фондів. Проте деякі підприємства відмовлялися від спрямування 50% нарахованого податку на прибуток до спеціального рахунку Державного казначейства, щоб позбавити себе від додаткових перевірок. На той період скасування ряду податкових пільг негативно вплинуло на результаті діяльності металургійних підприємств.

У період 2004—2005 рр. державою було скасовано більшу частину комплексу податкових пільг провідних галузей економіки, що позитивно вплинуло на обсяги податкових надходжень. Проте позитивна тенденція була короткотермінова, оскільки через деякий час були втрачені конкурентоспроможні цінові позиції на вироблену продукцію.

Наступний етап розвитку податкових відносин у металургійній галузі характеризувався положеннями Постанови Кабінету Міністрів України "Про заходи підтримки підприємств ГМК" від 14 жовтня 2008 р. № 925, якою скасовувалися цінові надбавки до діючого тарифу на газ (надбавка у розмірі 12%), фіксувалися тарифи на перевезення вантажів (на 10% знижені ціни на вантажні залізничні перевезення) та вартості електроенергії. Саме такі заходи повинні були на той час знизити собівартість металургійної продукції та підвищити її конкурентоспроможність. Але, як і у 1999 році, так і у 2008 році — податкові пільги та бюджетні обмеження тарифних цін пропонуються з метою максимізації доходів всіх рівнів бюджетів, а не стимулюван-

ня принципової перебудови функціонування металургійних підприємств та галузі загалом.

Меморандумом порозуміння між Кабінетом Міністрів України та підприємствами з гірничо-металургійного комплексу, підписаним 10.11.2008 р., [3] запропоновано у сфері оподаткування:

- забезпечити відшкодування ПДВ металургійним підприємствам протягом 5 днів з моменту подачі декларації за минулий місяць;

- розробити програму рефінансування НБУ комерційних банків по кредитах під заставу невідшкодованого ПДВ;

- встановити та застосувати тарифи на перевезення вантажів залізничним транспортом для підприємств гірничо-металургійного комплексу;

- знизити тарифи на електроенергію;

- залишити рівень плати за користування надрами на існуючому рівні, не вносити підвищуючи корегуючі коефіцієнти до заходів антикризового характеру;

- підвищити норми амортизації для основних фондів групи III, які будуть придбаватися за рахунок капітальних інвестицій та реінвестицій, а також застосувати знижену до 20% ставки податку на прибуток у разі реінвестування прибутку підприємств на придбання основних фондів групи III;

- розширити переліки та обсяги енергозберігаючих матеріалів, обладнання, устаткування та комплектуючих, що звільнюються від ввізного мита [3].

Але практиками ставиться під сумнів можливість реалізації аспектів Меморандуму, оскільки запропоновані пільги впроваджуються за рахунок інших галузей економіки, де продовжується активна тенденція зростання вартості товарів та послуг, зокрема електроенергії. Загалом, принципово нових пропозицій державної підтримки реструктуризації собівартості продукції та переозброєння виробництва Меморандум для гірничо-металургійного комплексу не пропонує.

Отже, податковий протекціонізм набрав вагомого значення та мав дещо різний характер впливу, що стало підґрунтям як критики, так і схвального сприйняття підходу. Критичний аналіз практичного застосування спеціальних податкових режимів для галузевого розвитку розкрито в праці А. Кізіма, І. Кушнірика [4].

З одного боку, лобісти податкової підтримки галузей попереджають, що обсяги коштів, які підуть на пільгове оподаткування певної галузі, можуть бути мізерними на тлі масштабу соціально-економічної катастрофи після її занепаду та згорання. Тобто через податкову підтримку галузі частина функцій держави щодо соціально-економічного забезпечення населення передоручається підприємствам містобудівного значення.

З іншого боку, розвиток галузі забезпечує конкурентоспроможність держави загалом, тому її штучна державна підтримка негативно впливає на формування та забезпечення вільного конкурентного ринку, оскільки податкове сприяння галузевому розвитку спонукає інвесторів вкладати кошти саме в підприємства пільгової галузі, а не в ті, що більш конкурентоспроможні.

Доречно зазначити, що останніми роками механізм податкового стимулювання галузі взагалі здійснювався вручну, тобто податкові пільги могли отримати обрані підприємства галузі, а не ряд підприємств, які формують рівень конкурентоспроможності даної галузі.

Сучасний стан формування відповідного податкового режиму для стимулювання розвитку металургійної галузі базується на застосуванні окремих податкових пільг, що, на жаль, не може відповідати специфіці виробничій діяльності галузі. За даними Довідника інших податкових пільг № 68/2 станом на 01.10.2013 р. [5] пільгове оподаткування в металургійному виробництві охопило наступні аспекти: формування від'ємного значення об'єкта оподаткування, експортні операції, послуги з міжнародного перевезення, операції з постачання відходів та брухту чорних і кольорових металів тощо. Тобто загалом пільгове оподаткування для виробництва галузі засноване на оподаткуванні експортних операцій та операцій з постачання виробничих відходів та брухту.

Зазначені податкові пільги відносяться до прямих аспектів виробництва та не враховують інші види діяльності (наприклад, інвестиційну, операції з цінними паперами, екологічну тощо) металургійного комплексу.

Загалом, підприємства ГМК від державної підтримки в межах сфери оподаткування чекають на зниження податкового тиску з податку на прибуток та спрощення адміні-

Таблиця 1. Результати фінансово-економічної діяльності металургійної галузі

Найменування показника	1 кв. 2013 р.	1 кв. 2014 р.
Фінансовий результат до оподаткування, млн грн.	-3080	-12674
Платежі у бюджет та інші цільові фонди, млн грн.	2027	2281
Чистий дохід, млн грн.	35673	36082
Рентабельність реалізації продукції, %	-5,25	-3,71
Коефіцієнт загальної платоспроможності (Н 2-2,5)	1,113	0,861
Коефіцієнт загальної фінансової стабільності (Н>1)	0,543	0,359
Коефіцієнт автономії (Н>=0,5)	0,352	0,264
Коефіцієнт абсолютної ліквідності (Н>0,2)	0,02	0,025
Коефіцієнт забезпеченості власними оборотними коштами (Н>0,1)	-0,41	-0,66

Джерело: [7].

стрування ПДВ. У межах адміністрування зазначених податків на 1 січня 2014 р. були внесені відповідні зміни [6]. Так, нормами Податкового кодексу України (ст. 158) звільняються від оподаткування 50% прибутку (з 1 січня 2014 р. ставка податку на прибуток становить 18%), отриманого від здійснення енергоефективних заходів та реалізації енергоефективних проєктів підприємств, що включені до Державного реєстру підприємств, установ, організацій, які здійснюють розроблення, впровадження та використання енергоефективних заходів та енергоефективних проєктів. До того ж, повинен вестися додатковий облік доходів/ витрат від здійснення таких заходів. Діє з 1 січня 2014 року право суб'єктів господарювання на подачу фінансової звітності з урахуванням податкових різниць за методикою бухгалтерського обліку тимчасових та постійних податкових різниць.

Проте Законом України № 713-VII від 19.12.2013 р. передбачається перенесення на 2015 рік зниження ставки з податку на додану вартість до 17%, яке мало діяти вже у 2014 році. Також змінено базу оподаткування ПДВ (п. 188.1 ст. 188 ПКУ): не враховуються пеня та інші неустойки за невиконання умов договору суб'єктів господарювання.

Спроцедено процедуру бюджетного відшкодування ПДВ для підприємств, що є сумлінними платниками податків, а саме: камеральні перевірки триватиме не 20, а 5 днів, що пришвидшує процедуру відшкодування ПДВ. За п. 200.13 статті 200 ПКУ, відшкодування ПДВ пропонується шляхом оформлення фінансових казначейських векселів строком обігу до п'яти років з дохідністю на рівні 5% річних. Продовженням синтезу механізмів ринку боргових цінних паперів та бюджетного відшкодування ПДВ став випуск амортизованих ПДВ-облігацій терміном обігу до п'яти років з дохідністю на рівні облікової ставки НБУ 9,5% на сумарний борг 16,7 млрд грн. Виплату будуть отримувати раз на 6 місяців з 10% погашенням боргу.

Отже, на тлі вищезазначеного, підприємства металургійної галузі продемонстрували наступні результати фінансово-економічної діяльності (табл. 1). Результати фінансово-економічної діяльності металургійних підприємств продовжують демонструвати збитковість на фоні зниження обсягів виробництва (темп росту показників за видами продукції коливався від 75% до 99%), позитивних змін експорту чавуна (темп росту склав 117%), феросплавів (темп росту склав 131%) та прокату (темп росту склав 95%) та зниження показників імпорту прокату (темп росту склав 84,4%), чавуна (темп росту склав 100%), феросплавів (темп росту склав 88,2%) [7].

Тобто частка експорту знов зростає і становить за 1 кв. 2014 р. 83,9%, що на 3,2% більше за результати за попередній аналогічний період. Фінансові показники підприємств демонструють суттєве зростання фінансової залежності підприємств — 34%, та зниження майже у 1,5 рази забезпеченості власними оборотними коштами. Як зазначає "Укррудпром", на показники за досліджуваний період суттєво вплинули втрати від курсових різниць, які склали біля 9 млрд грн. та зростання цін на електроенергію — на 8,4% та кокс — на 2%, при зниженні цін на металолом (2,5%) та газ (10%) [8].

У підсумку зазначимо, що в металургійній галузі преважує дохідне оподаткування із застосуванням комплексу пільг, тоді як металургійне виробництво в Україні є чи не найбільшим "забруднювачем" навколишнього природного середовища. Зважаючи на стан зношеності основних фондів, застосування відсталих технологій, високу собівартість продукції, низький рівень фінансування технічного переозброєння виробництва (на рівні 2% з державного та місцевих бюджетів, інші 98% — за рахунок підприємства), забезпе-

чення процесів екологізації металургійного виробництва майже неможливе.

Тому постає питання, навіщо витратити значні кошти державного бюджету на пільгове оподаткування прибутку та доданої вартості, якщо підприємства металургійної галузі є суттєво залежними від державних дотацій та застосовують трансфертне ціноутворення, як механізм ухилення від сплати податків. Дослідження В. Колосок демонструє, що трансфертне ціноутворення суттєво впливає на формування фінансових результатів металургійних підприємств-холдингів. Протягом 2009—2011 рр. автор дослідив зростання обсягів виробленої продукції на тлі зниження прибутку металургійних підприємств та суттєвого зростання прибутку керівної компанії холдингу [9].

Тобто керівна компанія холдингу формує свій результат за рахунок відповідного розподілу прибутку для сплати податків між підпорядкованими підприємствами та нею, що дає змогу вигідно розподілити податкове навантаження. Саме тому, при загальному зниженні цін на ресурси та пожевліні попиту на продукцію, підпорядковані підприємства демонструють збитковість, а керівна компанія — позитивний результат та відповідний рівень сплати податків.

Зниження податкового тиску на металургійні підприємства, які відносяться до експорторієнтованих, також відбувається за рахунок суттєвого зниження експортних цін на вироблену продукцію при одночасну завищенню імпортих (табл. 2).

Вартість продукції як на внутрішньому ринку, так і на експорт, поступово зростає. Але в середньому внутрішні ціни на продукцію у 2009 р. відрізнялися від експортних цін на 1047,5 грн./т, у 2010 р. — на 1415 грн./т, а в 2011 р. — на 1037,5 грн./т. Такі результати демонструють недостатній державний контроль за ціноутворенням в галузі, яке, в основному, базується на трансфертному підході.

Складність адміністрування пільгового оподаткування доходів металургійних підприємств та розвинутий механізм ухилення від сплати прибуткових податків знижує фіскальне значення галузі, тому, на наш погляд, доречно звернути увагу на екологічний податок, який включається до витрат підприємства.

Призначенням екологічного податку є компенсація будь-якого негативного впливу на стан навколишнього природного середовища діяльності, процесу або результатів їх провадження. Зауважимо, що викиди металургійного виробництва та виробництва готових металевих виробів підприємств Запорізької області за 2011 рік становлять 104,9 тис. т., що складає 47% від загального показника викидів всієї Запорізької області за даний період, тому доречно змістити податкове навантаження металургійних підприємств з дохідної складової на екологічну.

У європейських країнах частка екологічного податку коливається від 4% до 10% у загальному обсязі податкових надходжень та від 1,8% до 4% від ВВП [11]. В Україні такі показники знаходяться на рівні 0,78% та 0,2% відповідно. Проте зростання податкового навантаження на природоохоронну сферу у європейських країнах компенсується зменшенням податкового тиску на капітал та працю, що доречно врахувати в українській практиці екологічного оподаткування металургійного виробництва.

Максимальний обсяг надходжень від екологічного податку в Україні формується за рахунок викидів в атмосферне повітря забруднюючих речовин стаціонарними джерелами забруднення (66% від загального обсягу надходжень екологічного податку у 2013 р.) та з розміщення відходів у спеціально відведених місцях чи на об'єктах, крім розміщення окремих видів відходів як вторинної сировини (25% у 2013 р.). На незначному рівні (від 3% до 4%) поступа-

Таблиця 2. Ціни на основні види вітчизняного сталевого прокату, грн./т з ПДВ

Найменування показника	Внутрішні ціни			Ціни на експортну продукцію		
	Грудень 2009 р.	Грудень 2010 р.	Січень 2011 р.	Грудень 2009 р.	Грудень 2010 р.	Січень 2011 р.
Прокат плаский гарячекатаний	4600	6100	6280	4100	4800	5600
Прокат плаский холоднокатаний	5800	7160	7280	4960	5600	6360
Прутки та бруски, арматура	5200	6300	6600	3700	4950	5650
Кутики, фасонні і спеціальні профілі	5350	6650	6900	4000	5200	5300

Джерело: [10].

ють надходження за викиди в атмосферне повітря забруднюючих речовин пересувними джерелами забруднення та скиди забруднюючих речовин безпосередньо у водні об'єкти [12].

Загалом, екологічний податок є фінансово незначущим для бюджету держави (надходження на рівні 1—2%), проте при вдосконаленні його адміністрування має потужний потенціал до стимулювання процесів екологізації виробництва, а тому і переозброєння, зокрема в металургійній галузі.

У вітчизняній практиці екологічного оподаткування металургійного виробництва доречно збільшення розміру податкових ставок та диференціація їх залежно від обсягів забруднення, спрощення процедури отримання дозвільних документів на основі тристороннього договору співпраці влади, суб'єктів господарювання та контролюючих органів, встановлення лімітів на обсяги забруднення, формування інфраструктури щодо реалізації екологічних експертиз та посилення податкового контролю саме цієї сфери оподаткування.

ВИСНОВКИ

Формування пільгового податкового режиму для металургійної галузі базувалося на максимізації її фінансового потенціалу, а не на зміцненні її конкурентних позицій на внутрішньому та зовнішніх ринках. Металургійна галузь демонструє стійку залежність і небажання функціонувати без бюджетних дотацій та державного сприяння. Прогалини в податковому законодавстві дали змогу об'єднатися підприємствам задля мінімізації сукупного податкового тягаря та виводу капіталу за кордон.

Тобто дохідне оподаткування малоєфективне щодо металургійних підприємств, тому необхідно змістити податковий тягар з дохідного оподаткування на екологічне в межах діючого податкового тиску. Такий підхід, на відміну від існуючих, дасть можливість знизити обсяги бюджетних витрат від ПДВ та податкової недоїмки від застосування трансфертного ціноутворення на підприємствах та призведе до певних ефектів: бюджетного (наповнення державного бюджету за рахунок екологічного податку), екологічного (покращення екологічної ситуації), інноваційного (впровадження нових технологій з метою зменшення штрафів, пень за забруднення та викиди), економічного (зменшення собівартості частки витрат на енергоносії, зменшення витрат на оздоровлення робітників), соціального (покращення здоров'я населення та співробітників підприємства, можливість за рахунок зекономлених коштів розвивати соціальну інфраструктуру).

Література:

1. Розвиток сектору чорної металургії в Україні: [аналітичний огляд]. — К.: Міленіум, 2004. — 110 с.
2. Офіційний сайт Рахункової палати України [Електронний ресурс]. — Режим доступу: <http://www.ac-rada.gov.ua/control/main/uk/publish/article/164527;jsessionid=11D6F79E1635722A58D5CCA1DA316DAA>
3. Меморандум порозуміння між Кабінетом Міністрів України та підприємствами гірничо-металургійного комплексу від 10 листопада 2008 року [Електронний ресурс]. — Режим доступу: http://search.ligazakon.ua/l_doc2.nsf/link1/MUS8572.html
4. Кізіма А. Спеціальні податкові режими як інструмент податкового регулювання / А. Кізіма, І. Кушнірик // Галицький економічний вісник. — 2009. — № 1. — С. 117-127.
5. Довідник № 68/2 Інших податкових пільг станом на 01.10.2013 р. [Електронний ресурс]. — Режим доступу: <http://minrd.gov.ua/dovidniki--reestri--perelik/dovidniki-/54005.html>
6. Огляд змін податкового законодавства, що набувають чинності з 01 січня 2014 р. [Електронний ресурс]. — Режим доступу: <http://jurblog.com.ua/wp-content/uploads/2014/01/zminu.pdf>

7. Анализ основных производственно-экономических показателей деятельности металлургической подотрасли: Аналитика Металлурпром [Електронний ресурс]. — Режим доступу: <http://metallurgprom.org/?cat=18>

8. Украинские металлурги получили более 700 млн дол. убытков из-за курсовой разницы: Новости Укррудпром [Електронний ресурс]. — Режим доступу: http://www.ukrrudprom.ua/news/Ukrainskie_metalurgi_poluchili_bole_700_mln_dollarov_ubitkov_i.html

9. Колосок В. Анализ влияния трансфертного ценоутворения предприятий гірничо-металургійних холдингов на надходження до державного бюджету України / В. Колосок, Ю. Угровата // Економіка. — 2013. — № 4 (124). — С. 19—25.

10. Щодо напрямів реформування металургійної галузі України: аналітична записка [Електронний ресурс]. — Режим доступу: <http://www.niss.gov.ua/articles/435>

11. Taxation trends in the European Union / Luxembourg: Publications Office of the European Union. — 2014. — P. 308.

12. Довкілля України: аналітична доповідь [Електронний ресурс]. — Режим доступу: http://ukrstat.org/uk/operativ/operativ2012/ns_rik/analit/arhiv.htm

References:

1. Rozvytok sektoru chornoj metalurhii v Ukraini: [analytichnyy ohliad, (2004) [The development of ferrous metallurgy in Ukraine: Analytical review], Milenium, Kyiv, Ukraine.
 2. The official website of the Accounting Chamber of Ukraine, available at: <http://www.ac-rada.gov.ua/control/main/uk/publish/article/164527;jsessionid=11D6F79E1635722A58D5CCA1DA316DAA> (Accessed 09 August 2014).
 3. The main legal portal of Ukraine "League Law" (2008), "Memorandum of Understanding between the Government of Ukraine and enterprises of mining and metallurgical complex on November 10, 2008", available at: http://search.ligazakon.ua/l_doc2.nsf/link1/MUS8572.html (Accessed 04 August 2014).
 4. Kizyma, A. and Kushniryk, I. (2009), "Special tax regimes as a tool of tax regulation", Halyts'kyj ekonomichnyj visnyk, vol. 1, pp. 117—127.
 5. Reference № 68/2 other tax benefits as of 01.10.2013, available at: <http://minrd.gov.ua/dovidniki--reestri--perelik/dovidniki-/54005.html> (Accessed 08 August 2014).
 6. Overview of changes in tax laws that take effect on January 1, 2014, available at: <http://jurblog.com.ua/wp-content/uploads/2014/01/zminu.pdf> (Accessed 08 August 2014).
 7. Analysis of the major production and economic performance of the steel sub-sector: Analytics Metallurgprom, available at: <http://metallurgprom.org/?cat=18> (Accessed 05 August 2014).
 8. Informational and analytical portal "Ukrudprom" (2014), "Ukrainian Metallurg received more than 700 million. Dollars. losses due to exchange rate differences", available at: http://www.ukrrudprom.ua/news/Ukrainskie_metalurgi_poluchili_bole_700_mln_dollarov_ubitkov_i.html (Accessed 03 August 2014).
 9. Kolosok, V. and Ugrovata, Yu. (2013), "Analysis of the impact of transfer pricing mining and metallurgical holdings in government revenue Ukraine", Ekonomika, vol. 4(124), pp. 19—25.
 10. National Institute for Strategic Studies under the President of Ukraine (2009), "As for ways of reforming Ukraine steel industry: analytical note", available at: <http://www.niss.gov.ua/articles/435> (Accessed 11 August 2014).
 11. Publications Office of the European Union, (2014), "Taxation trends in the European Union", Luxembourg.
 12. Publication of documents of State Statistics Service of Ukraine (2012), "Environment Ukraine: analytical report", available at: http://ukrstat.org/uk/operativ/operativ2012/ns_rik/analit/arhiv.htm (Accessed 08 August 2014).
- Стаття надійшла до редакції 05.08.2014 р.

А. П. Лелеченко,

к.держ.упр., доцент, доцент кафедри регіонального управління, місцевого самоврядування та управління містом Національної академії державного управління при Президентові України (м.Київ),

В. В. Мещеряков,

аспірант кафедри регіонального управління, місцевого самоврядування та управління містом Національної академії державного управління при Президентові України (м. Київ)

УЗГОДЖЕННЯ ТА ЗБАЛАНСОВАНІСТЬ ФІНАНСОВО-ІНВЕСТИЦІЙНИХ ЗАХОДІВ ПО ЗАБЕЗПЕЧЕННЮ СФЕРИ ОХОРОНИ ІСТОРИКО- КУЛЬТУРНОЇ СПАДЩИНИ ТА ПАМ'ЯТОК АРХІТЕКТУРИ НА РІВНІ РЕГІОНУ

A. Lelechenko,

PhD in Public Administration, associate professor, National Academy of Public Administration, the Office of the President of Ukraine, Regional Administration, Local Self-Government and Urban Management Faculty

V. Mescheryakov,

graduate student, National Academy of Public Administration, the Office of the President of Ukraine, Regional Administration, Local Self-Government and Urban Management Faculty

COORDINATION AND BALANCE FINANCIAL AND INVESTMENT MEASURES TO ENSURE THE SPHERE PROTECTION IN HISTORICAL AND CULTURAL HERITAGE AND ARCHITECTURAL MONUMENTS AT THE REGIONAL LEVEL

Стаття присвячена розробці та узгодженню фінансово-інвестиційних заходів із забезпечення сфери охорони історико-культурної спадщини та пам'яток архітектури на рівні регіону.

This article is devoted to the development and harmonization financial and investment activities to ensure the sphere protection in historical and cultural heritage and architectural monuments at the regional level.

Ключові слова: історико-культурна спадщина, пам'ятки архітектури, сфера охорони історико-культурної спадщини, фінансово-інвестиційні заходи, регіональна політика в сфері охорони історико-культурної спадщини.

Key words: . historical and cultural heritage, architectural monuments, the protection range of historical and cultural heritage, financial and investment activities, regional policy in the sphere of cultural heritage.

ПОСТАНОВКА ПРОБЛЕМИ

Практично всі регіони України володіють величезною і різноманітною історико-культурною спадщиною, яка потребує належного рівня утримання та використання. Це, передусім, нерухомі пам'ятки — археології, історії, архітектури, містобудування, монументального мистецтва, науки і техніки, в яких зафіксовані важливі події в історії держави, окремого регіону, міста, села, конкретної людини. Станом на 01.01.2012 на державному обліку України за даними Держкомстату України перебуває 144831 пам'ятка культурної спадщини, що більше, ніж у Росії та Польщі разом. У тому числі за видами: археології 71214, історії — 52544, монументального мистецтва — 2806, архітектури — 17934, містобудування — 3, садово-паркового мистецтва — 308, ландшафтні — 5, науки і техніки — 17. Із загальної кількості пам'яток — 3005 національного і 141826 — місцевого значення [2, с. 7]. При цьому в Україні 401 місто має статус історичного. Створені та діють 63 державні історико-культурні заповідники, з яких 25 віднесено до сфери управління Мінкультури, з них 19 — національні. Водночас шість найменувань (7 визначних пам'яток України) рішенням Міжнародного Комітету ЮНЕСКО зі збереження всесвітньої культурної та природної спадщини включені до Списку всесвітньої спадщини.

тального мистецтва — 2806, архітектури — 17934, містобудування — 3, садово-паркового мистецтва — 308, ландшафтні — 5, науки і техніки — 17. Із загальної кількості пам'яток — 3005 національного і 141826 — місцевого значення [2, с. 7]. При цьому в Україні 401 місто має статус історичного. Створені та діють 63 державні історико-культурні заповідники, з яких 25 віднесено до сфери управління Мінкультури, з них 19 — національні. Водночас шість найменувань (7 визначних пам'яток України) рішенням Міжнародного Комітету ЮНЕСКО зі збереження всесвітньої культурної та природної спадщини включені до Списку всесвітньої спадщини.

Таблиця 1. Зміни до додатка № 3 до Закону України "Про Державний бюджет України на 2014 рік" "Розподіл видатків Державного бюджету України на 2014 рік", млн грн.

Код програмної класифікації видатків та кредитування державного бюджету	Найменування згідно з відомчою і програмною класифікаціями видатків та кредитування державного бюджету	2013			2014		
		Загальний фонд 2013	Спеціальний фонд 2013	Разом 2013	Загальний фонд 2014	Спеціальний фонд 2014	Разом 2014
1801490	Збереження історико-культурної та архітектурної спадщини в заповідниках, здійснення заходів з охорони культурної спадщини, паспортизація, інвентаризація та реставрація пам'яток архітектури і пам'яток культурної спадщини	199,4	58,4	257,8	173 841,5	60 642,3	234 483,8

Разом з тим, на сьогодні в Україні у сфері збереження культурної спадщини існує низка проблем, серед яких найбільш серйозною є недостатній рівень фінансування ремонтно-реставраційних робіт, через що останні проводяться лише на об'єктах пріоритетного значення, тоді як близько або понад половини об'єктів культурної спадщини залишаються в хронічно незадовільному або й аварійному технічному стані [7].

У сучасних умовах успішний розвиток складних соціально-економічних адміністративно-територіальних систем країни, якими є регіони, їх перспективи у майбутньому, значною мірою визначаються поточними інвестиціями в історико-культурну спадщину. До вагомих проблем збереження якої варто віднести неналежний рівень бюджетного забезпечення та невисоку обізнаність культурними пам'ятками як в Україні, так і за кордоном, що веде за собою низький рівень благодійництва та меценатства. Адже навіть за умови найсприятливіших економічних показників та максимально можливого бюджетного забезпечення держава, як свідчить світовий досвід, не може самостійно покривати всі витрати, необхідні для належного утримання історико-культурної спадщини.

Випадки виділення окремими бізнесменами, фінансово-промисловими групами та підприємствами відповідних сум на збереження чи відновлення об'єктів історико-культурної спадщини в Україні сьогодні, як і раніше, мають переважно поодинокий характер.

Важливість інвестування у розвиток культури регіонів України зумовлена тим, що в сучасному світі саме культурна сфера стає одним із головних факторів, який сприяє формуванню належної якості інноваційного та інтелектуального потенціалу нації з урахуванням вимог сьогодення.

Аналіз останніх наукових досліджень і публікацій свідчить, що питанням комплексного системного підходу до організації охорони і збереження історико-культурної спадщини, ролі державних інституцій та громадських організацій у вирішенні актуальних питань, комплексного захисту культурної спадщини присвячені колективні та індивідуальні праці таких науковців, як В. Горбика, В. Даниленка, Г. Денисенко, Т. Катаргіної, С. Кота, Е. Піскової, Г. Рудого, Л. Федорової та інших дослідників. Проблеми удосконалення механізмів державного управління охороною культурної спадщини розкрили дослідники: В. Дорофійенко, В. Гуляєв, Н. Ковпаненко, Е. Левицька, Т. Левкун, О. Манаєв, О. Малишева, І. Осипенко, О. Присяжнюк, О. Поважний, Є. Сердюк, Ю. Стріленко, О. Усенко, І. Черніна та ін.

Проте мало дослідженими залишаються питання фінансово-інвестиційної підтримки реалізації держав-

ної політики у сфері збереження та охорони історико-культурної спадщини та пам'яток архітектури на рівні регіонів, що є надзвичайно важливим в умовах сталого розвитку.

МЕТА І ЗАВДАННЯ ДОСЛІДЖЕННЯ

Метою та завданням дослідження пропонуваної публікації є аналіз фінансово-інвестиційних заходів по забезпеченню сфери охорони історико-культурної спадщини та пам'яток архітектури на регіональному рівні.

ВИКЛАД ОСНОВНОГО МАТЕРІАЛУ

На території регіонів розташовані видатні споруди, комплекси історичної забудови, а також етнографічні, і культурні та археологічні об'єкти, що входять до регіональних скарбниць та є вагомою частиною національного культурного надбання. З цієї причини культурне середовище поступово стає визначальним чинником та одним із ключових напрямів державної політики, за яким оцінюється наша країна на європейському та світовому рівні.

Головною метою регіональної політики в сфері охорони історико-культурної спадщини та пам'яток архітектури є створення умов не лише для її організаціїно-правового, а й для фінансово-інвестиційного забезпечення в інтересах динамічного соціально-економічного, культурного та духовного розвитку регіонів.

У ст. 90 (п. 5 ч.1) Бюджетного кодексу України, де йдеться про видатки на культуру та мистецтво, що враховуються при розрахунку міжбюджетних трансфертів, не передбачено витрати на охорону культурної спадщини, що спричиняє постійне недофінансування цієї галузі [1].

Тому сьогодні органам публічної влади необхідно запровадити методологічні підходи та методики визначення міжбюджетних трансфертів щодо витрат на охорону культурної спадщини між державним і місцевими бюджетами. На практиці при формуванні місцевих бюджетів кошти на охорону культурної спадщини передбачаються за рахунок частини доходів, які залишаються у їх розпорядженні, тобто за залишковим принципом фінансування [5].

Так, у Державному бюджеті України було зазначено, що прогнозний обсяг видатків місцевих бюджетів на культуру і мистецтво, який враховується при визначенні обсягу міжбюджетних трансфертів на 2014 рік, мав складати 8 285,1 млн грн., що перевищував обсяг видатків 2013 року (7 691,7 млн грн.) на 593,4 млн грн. або на 7,7 %. Проте, відповідно до Закону України № 1165-VII "Про внесення змін до Закону України "Про дер-

жавний бюджет України на 2014 рік", здійснено секвестр держбюджету і цей обсяг видатків було скорочено на "культуру і мистецтво" на 7,2% з 8,3 млрд грн. до 7,7 млрд грн. [6] Зокрема на бюджетну програму Міністерства культури України 1801490 — "Збереження історико-культурної та архітектурної спадщини в заповідниках, здійснення заходів з охорони культурної спадщини, паспортизація, інвентаризація та реставрація пам'яток архітектури і пам'яток культурної спадщини" передбачалось фінансування обсягом майже 249 млн грн., але після секвестру бюджету заплановані видатки склали — 234483,8 млн грн., що на 22 млн грн. менше ніж у 2013 році (табл. 1) [4].

Бюджетні видатки є відображенням спроможності Міністерства культури України любувати інтереси культури. Водночас видатки, передбачені Законом України "Про Державний бюджет України на 2014 рік" не забезпечують у повному обсязі потреби галузі.

Відповідно культурні інституції чекає досить непростий рік. Не врегульованість фінансово-економічних проблем галузі, не дає відповідей на багато запитань та передбачає вирішення проблем шляхом затвердження нових фінансових нормативів, і внесення відповідних змін до Постанови Кабінету Міністрів України від 08.12.2010 № 1149 "Деякі питання розподілу обсягу міжбюджетних трансфертів" [3] у частині доповнення п. 37 "Формули розподілу обсягу міжбюджетних трансфертів (дотацій вирівнювання та коштів, що передаються до державного бюджету) між державним та місцевими бюджетами", при визначенні фінансових нормативів бюджетного забезпечення видатків на утримання, ремонт і реставрацію пам'яток (архітектури і монументального мистецтва та археологічних) через запровадження коригуючи коефіцієнтів, що відображають відмінності між регіонами (адміністративно-територіальними одиницями) (1).

Відповідно формулу пропонується викласти у такій редакції:

$$V_{htgi} = Harcl * Niarcl + Harct * Niarct \quad (1),$$

де V_{htgi} — обсяг видатків бюджету адміністративно-територіальної одиниці, на території якої розташовані пам'ятки, які не належать Національним музеям чи заповідникам, на утримання, ремонт і реставрацію цих пам'яток;

$Harcl$ — фінансовий норматив бюджетного забезпечення видатків на утримання пам'ятки археології на рівні регіону;

$Harct$ — фінансовий норматив бюджетного забезпечення видатків на утримання, ремонт і реставрацію пам'яток архітектури чи монументального мистецтва на рівні регіону;

$Niarcl$ — чисельність археологічних пам'яток в адміністративно-територіальній одиниці, які не входять до Національних музеїв чи заповідників;

$Niarct$ — чисельність пам'яток архітектури чи монументального мистецтва в адміністративно-територіальній одиниці, які не входять до Національних музеїв чи заповідників.

Недостатній рівень фінансування робіт спрямованих на утримання, ремонт, реставрацію значної кількості об'єктів культурної спадщини в регіонах України призводить до ризику втрати ними їх естетичного вигляду та цінності. Тому збереження історико-культурної спадщини та пам'яток архітектури регіонів потребує значних капіталовкладень, для надходження яких необхідне проведення відповідної фінансово-економічної політики. Як результат, у регіонах держави розробляються регіональні програми з узгодженими регіональними планами заходів щодо розбудови сфери охорони культурної спадщини. При цьому до основних пріоритетних напрямів регіональної політики з організації фінансово-інве-

стиційного забезпечення у сфері охорони історико-культурної спадщини та пам'яток архітектури варто віднести [5]:

- забезпечення подальшого реформування прав власності на нерухомі пам'ятки відповідно до чинного законодавства та остаточне правове оформлення цих прав;

- розробку першочергових фінансово-економічних заходів по збереженню найбільш цінних пам'яток регіонів на основі поєднання можливостей бюджетів різних рівнів, внутрішнього фінансово-економічного потенціалу нерухомих пам'яток, приватних коштів власників та користувачів по забезпеченню схоронності, ремонту та реставрації нерухомих пам'яток;

- розробку та реалізацію інвестиційних програм та проектів щодо реабілітації та реставрації ареалів історичних населених місць регіонів та окремих пам'яток.

Проаналізуємо кожен із цих напрямів більш детально. Першим напрямом реалізації фінансово-економічної політики передбачається організація більш ефективного використання приватних коштів власників пам'яток. Законом України "Про охорону культурної спадщини" передбачається, що власники та користувачі нерухомих пам'яток несуть повну фінансову відповідальність щодо забезпечення належного технічного стану пам'яток, проведення відповідних ремонтно-реставраційних робіт, належного їх використання. Законом передбачені відповідні обмеження прав володіння та користування пам'ятками. Враховуючи вимоги закону, ці обмеження потребують оформлення відповідними нормативно-правовими актами, до яких віднесені охоронні договори. Крім того, відчуження будь-якої пам'ятки буде здійснюватися лише при наявності відповідного дозволу органів охорони культурної спадщини.

Для упорядкування адміністративно-правових процедур на відчуження пам'яток необхідно:

- за короткий термін провести повну історико-культурну інвентаризацію пам'яток;

- передати до центрального органу охорони пам'яток на затвердження проект Державного реєстру нерухомих пам'яток по регіонах;

- забезпечити передачу матеріалів Державного реєстру до установ технічної інвентаризації нерухомоті та органів юстиції регіонів;

- відпрацювати механізм взаємовідносин та адміністративні процедури між органами охорони культурної спадщини, установами технічної інвентаризації та органами юстиції (нотаріати).

Другим напрямом фінансово-економічної політики є розробка інвестиційних програм, до яких, насамперед, відносяться:

- програми ефективного використання земельних ресурсів у забудові історичних центрів міст на основі реконструкції та регенерації історичних кварталів;

- програми модернізації та реконструкції в історичних ареалах населених місць системи торгівельного обслуговування, бізнесу та відпочинку;

- програми розвитку в регіоні історичного туризму та ін.

Розробка зазначених програм має реальні передумови, які визначаються стихійним розвитком інвестиційних процесів саме в зазначених сферах.

Третім напрямом фінансово-інвестиційної діяльності є залучення бюджетних та спеціальних коштів на здійснення першочергових протипаварійних та ремонтно-реставраційних робіт на пам'ятках, які мають велику історичну та художню цінність і використовуються у соціально-культурній сфері. До таких об'єктів належать пам'ятки національного значення, в яких роз-



Рис. 1. Схема фінансово-інвестиційного забезпечення сфери охорони культурної спадщини на рівні регіону

ташовані театральні, музейні установи, навчальні та просвітні заклади.

Для здійснення цього напрямку необхідно:

— забезпечити включення до програм соціально-економічного розвитку регіонів та історичних населених місць відповідних планів бюджетного фінансування ремонтно-реставраційних робіт на збалансованій основі;

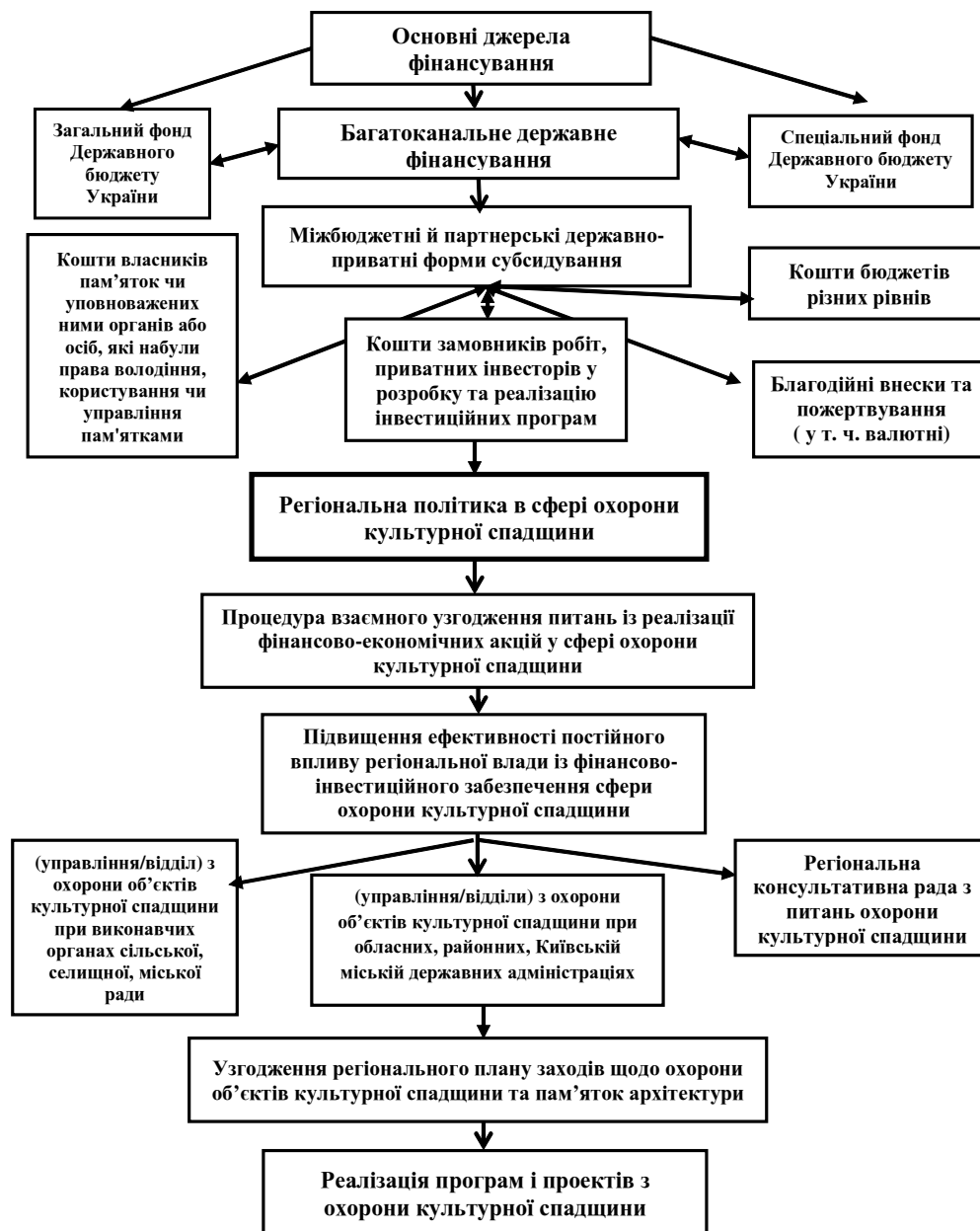
— утворення при бюджетах спеціального фонду охорони культурної спадщини, в якому зосереджуються спеціальні кошти на фінансування охорони культурної спадщини згідно із Законом України "Про охорону культурної спадщини".

Головними особливостями даного процесу є те, що бюджети різних рівнів повинні нести спільні фінансові навантаження по конкретних об'єктах, які є історичними та культурними здобутками країни, регіону, міста на основі поєднання можливостей цих бюджетів, внутрішнього фінансово-економічного потенціалу нерухомих пам'яток, приватних коштів власників та користувачів по забезпеченню схоронності, ремонту та реставрації нерухомих пам'яток.

Для повноцінного вирішення цих питань необхідна координація роботи органів виконавчої влади на регіональному й субрегіональному рівнях та на рівні органів місцевого самоврядування.

Джерелами наповнення фонду охорони культурної спадщини є:

— цільові видатки з місцевих бюджетів на заходи з охорони культурної спадщини, які відповідно до рішень обласних, районних, сільських, селищних та міських рад спрямовані на реалізацію регіональних та місцевих програм охорони історико-культурної спадщини та пам'яток архітектури;

— кошти, одержані від оплати за розміщення реклами на об'єктах, що перебувають у комунальній власності — на пам'ятках місцевого значення, в межах зон охорони таких пам'яток, а також від плати за використання місцевої символіки (герба міста або іншого населеного пункту України, назви чи зображення архітектурних, історичних пам'яток) у населених пунктах регіонів;

— 50% коштів, одержаних внаслідок застосування фінансових стягнень за порушення юридич-

ними особами законодавства про охорону культурної спадщини відповідно до статей 44, 45 Закону України "Про охорону культурної спадщини";

— кошти, одержані внаслідок відшкодування шкоди, завданої пам'яткам згідно з с. 47. Закону України "Про охорону культурної спадщини";

— кошти, одержані від туристичного збору згідно із Податковим кодексом України;

— кошти благодійних внесків та пожертвувань, у тому числі валютні, на охорону культурної спадщини та інші джерела, не заборонені чинним законодавством.

Спеціальні кошти фонду охорони культурної спадщини використовуються виключно на заходи, передбачені відповідними статтями Закону України "Про охорону культурної спадщини". Принциповим питанням, з урахуванням різних джерел фінансування заходів по охороні культурної спадщини та різних інтересів власників пам'яток, є питання узгодження та збалансованості фінансово-інвестиційних заходів. Для забезпечення такої узгодженості необхідно розробити відповідні процедури узгодження за участю органів публічної влади, їх відповідних структурних підрозділів (управлінь/відділів) та регіональної консультативної ради з питань охорони об'єктів культурної спадщини.

Представлена на (рис. 1.) схема фінансово-інвестиційного забезпечення сфери охорони культурної спадщини на рівні регіону репрезентує систему взаємовідносин органів публічної влади різних рівнів, суб'єктів підприємницької діяльності у процесі господарської діяльності з питань пошуку фінансових джерел, формування коштів для фінансування сфери охорони культурної спадщини, перерозподілу доходів бюджетів усіх рівнів з метою збереження історико-культурного надбання країни.

Отже, успішність державних заходів із підтримки галузі культури в регіонах України залежить від інструментарію для їх самостійного розвитку та можливості створювати новий власний образ, привабливість, конкурентоздатність, але це може відбутися лише за умови самостійного формування місцевих бюджетів розвитку, використання потенціалу приватного спонсорства і меценатства та інших можливості залучення інвестицій для творення привабливості територій. Проведений аналіз надходжень та витрат на охорону культурної спадщини засвідчив обмежений рівень її фінансування, що ставить під загрозу виконання регіональних програм із паспортизації та збереження об'єктів історико-культурної спадщини та пам'яток архітектури.

Вирішення даної проблеми потребує мобілізації додаткових коштів, до яких належать власні кошти суб'єктів підприємницької діяльності (прибуток, амортизаційні відрахування тощо), кредитні та інвестиційні ресурси, а також інші джерела фінансування (благодійні, спонсорські внески).

При цьому необхідно внести пропозиції щодо змін та доповнень до законодавчого забезпечення національних та регіональних програм із збереження культурної спадщини, які полягають у перерозподілі частини видатків на фінансування заходів із охорони пам'яток. Відповідно наступним етапом у цій сфері має бути аналіз динаміки надходжень коштів на охорону культурної спадщини.

Тому дослідження питань узгодження та збалансованості фінансово-інвестиційних заходів по забезпеченню сфери охорони історико-культурної спадщини та пам'яток архітектури на рівні регіону потребує подальшої систематизації, уточнення, вироблення методик із забезпечення планування бюджетних надходжень загального та спеціального фондів, які відкривають шлях до оптимального перерозподілу податкових

надходжень від використання кредитних та інвестиційних ресурсів на фінансування заходів у відповідній сфері.

Література:

1. Бюджетний Кодекс України: Верховна Рада України; Кодекс України, Закон, Кодекс від 08.07.2010 № 2456-VI [Електронний ресурс]. — Режим доступу: <http://zakon2.rada.gov.ua/laws/show/2456-17>

2. Горбик В.О., Денисенко Г.Г. "Звід пам'яток історії та культури України" у дослідженні і охороні культурної спадщини: досвід, проблеми, перспективи / В.О. Горбик, Г.Г. Денисенко. — Інститут історії України НАН України, 2012. — 192 с.

3. Деякі питання розподілу обсягу міжбюджетних трансфертів Постанова Кабінету Міністрів України від 08.12.2010 № 1149 [Електронний ресурс]. — Режим доступу: <http://zakon2.rada.gov.ua/laws/show/1149-2010-%D0%BF>

4. Зміни до додатка № 3 до Закону України "Про Державний бюджет України на 2014 рік" "Розподіл видатків Державного бюджету України на 2014 рік" [Електронний ресурс]. — Режим доступу: <http://zakon2.rada.gov.ua/laws/show/1165-18>

5. Пороник І. Регіональна політика в сфері охорони культурної спадщини на прикладі Одеської області / І. Пороник [Електронний ресурс]. — Режим доступу: www.logincee.org/file/1489/library?

6. Про внесення змін до Закону України "Про Державний бюджет України на 2014 рік": Закон України від 27.03.2014 № 165-VII [Електронний ресурс]. — Режим доступу: <http://zakon2.rada.gov.ua/laws/show/1165-18>

7. Чупрій А.. Стан та проблеми музейної справи в Україні / А. Чупрій [Електронний ресурс]. — Режим доступу: http://getmanps.at.ua/publ/stan_ta_problemi_muzejnoji_spravi_v_ukrajini/1-1-0-52

References:

1. The Verkhovna Rada of Ukraine (2010), "The Buidzhethnyj Kodeks Ukrainy", available at: <http://zakon2.rada.gov.ua/laws/show/2456-17> (Accessed 05 March 2014).

2. Horbyk, V.O. Denysenko, H.H. (2012), Zvid pam'iatok istorii ta kul'tury Ukrainy" u doslidzhenni i okhoroni kul'turnoi spadshchyny: dosvid, problemy, perspektivy [Digest of the history and culture of Ukraine in the study and protection of cultural heritage: experience, problems and prospects], Instytut istorii Ukrainy NAN Ukraine, p. 192.

3. Cabinet of Ministers of Ukraine (2010), "Resolution "Certain issues of distribution of intergovernmental transfers", available at: <http://zakon2.rada.gov.ua/laws/show/1149-2010-%D0%BF> (Accessed 05 March 2014).

4. The Verkhovna Rada of Ukraine (2014), "Amendments to Annex № 3 Ukraine "The Law on the State Budget of Ukraine for 2014" Distribution of State Budget of Ukraine for 2014", available at: <http://zakon2.rada.gov.ua/laws/show/1165-18> (Accessed 05 March 2014).

5. Poronik I. "Regional policy in the sphere of cultural heritage as an example of the Odessa region?", [Online], available at: www.logincee.org/file/1489/library? (Accessed 05 March 2014).

6. The Verkhovna Rada of Ukraine (2014), The Law of Ukraine "On Amending the Law of Ukraine "On State Budget of Ukraine for 2014", available at: <http://zakon2.rada.gov.ua/laws/show/1165-18> (Accessed 05 March 2014).

7. Chuprij L. "Status and Problems of museums in Ukraine?", [Online], available at: http://getmanps.at.ua/publ/stan_ta_problemi_muzejnoji_spravi_v_ukrajini/1-1-0-52

Стаття надійшла до редакції 31.05.2014 р.

*М. В. Сіцінська,
к. держ. упр., докторант кафедри державного управління і менеджменту,
Національна академія державного управління при Президенті України*

СУТНІСТЬ ТА ОСОБЛИВОСТІ МОДЕЛІ ДЕРЖАВНОГО УПРАВЛІННЯ У СФЕРІ ДЕМОКРАТИЧНОГО ЦИВІЛЬНОГО КОНТРОЛЮ НАД СЕКТОРОМ БЕЗПЕКИ І ОБОРОНИ УКРАЇНИ

*M. Sitsinska,
doctoral student in public administration and management,
National academy of public administration the President of Ukraine*

THE ESSENCE AND PECULIARITIES OF THE MODEL OF STATE MANAGEMENT IN THE SPHERE OF CIVIL DEMOCRATIC CONTROL OVER THE SECURITY SECTOR AND DEFENSE OF UKRAINE

У статті розглянуто актуальні питання щодо розроблення моделі державного управління у сфері демократичного цивільного контролю над сектором безпеки і оборони України. Наголошено, що модель державного управління у сфері демократичного цивільного контролю над сектором безпеки і оборони України конкретизує основні шляхи реалізації концептуальних ідей та поглядів розвитку демократичного цивільного контролю над сектором безпеки і оборони, визначених Стратегією національної безпеки України, Стратегічним оборонним бюлетенем України, Воєнною доктриною України. Доведено, що головною метою моделі державного управління у сфері демократичного цивільного контролю над сектором безпеки і оборони України є визначення комплексу стратегічних положень реалізації єдиної державної політики у сфері організації і здійснення демократичного цивільного контролю над сектором безпеки і оборони. Обґрунтовано, принципи та механізми реалізації моделі державного управління у сфері демократичного цивільного контролю над сектором безпеки і оборони України.

The article considers actual issues on development of the model of state management in the sphere of civil democratic control over the security sector and defense of Ukraine. Noted that the model of state management in the sphere of civil democratic control over the security sector and defense of Ukraine specifies the basic ways of realization of conceptual ideas and perspectives of development of civil democratic control over the security sector and defense defined by the national security Strategy of Ukraine's Strategic defence Bulletin of Ukraine, the Military doctrine of Ukraine. It is proved that the main purpose of the model of state management in the sphere of civil democratic control over the security sector and defense of Ukraine is the definition of a complex of strategic provisions of the implementation of unified state policy in the sphere of organization and implementation of democratic civil control over the security sector and defense. Justified, principles and mechanisms of realization of model of state management in the sphere of civil democratic control over the security sector and defense of Ukraine.

Ключові слова: державне управління, демократичний цивільний контроль, модель, принципи реалізації, механізми реалізації, національна безпека, сектор безпеки і оборони.

Key words: governance, democratic civilian control, model, principles of implementation, the mechanisms of implementation, national security, the security sector and defense.

ПОСТАНОВКА ПРОБЛЕМИ

У сучасних умовах російської агресії проти України перед нашою державою постало складне завдання створення і розбудови сучасного безпекового і оборонного сектору держави.

Сьогодні можна впевнено констатувати, що з трансформацією Збройних Сил України розпочався масштабний процес реформування сектору безпеки і оборони, включаючи систему органів внутрішніх справ та інших силових структур, які виконують специфічні завдання із забезпечення безпеки держави.

Зазначено, що одним із основних напрямів реформування сектору безпеки та оборони України є посилення демократичного цивільного контролю за діяльністю силових структур.

АНАЛІЗ ОСТАННІХ ДОСЛІДЖЕНЬ І ПУБЛІКАЦІЙ

Побудова моделі державного управління у сфері демократичного цивільного контролю над сектором безпеки і обо-

рони в Україні ще не стала об'єктом спеціальних наукових досліджень в галузі науки "Державне управління", хоча на даний час можна констатувати лише спроби деяких дослідників, експертів та авторів, які розглядали окремі її аспекти. Зокрема, у цьому напрямі заслуговують на увагу наукові розробки В.П. Горбуліна, В.Т. Білоуса, Г.П. Ситника, А.І. Семенченка, А.Б. Качинського, В.М. Рижих, В.А. Ліпкана, В.О. Шамрая.

Таким чином, на сьогодні в теорії державного управління залишається проблемним, актуальним і малодослідженим питання розвитку державного управління у сфері демократичного цивільного контролю над сектором безпеки і оборони України.

МЕТА СТАТТІ

Метою статті є розробити модель державного управління у сфері демократичного цивільного контролю над сектором безпеки і оборони України.

ВИКЛАД ОСНОВНОГО МАТЕРІАЛУ

При проведенні попередніх досліджень, нами визначено, що державне управління у сфері демократичного цивільного контролю над сектором безпеки і оборони України — це організована сукупність державних органів, посадових осіб та інститутів громадянського суспільства, об'єднаних єдиними цілями та завданнями щодо забезпечення неухильного дотримання законності й відкритості в діяльності всіх складових сектору безпеки і оборони держави, сприяння їхній ефективній діяльності й виконання покладених на них функцій, зміцнення державної та військової дисципліни, які здійснюють узгоджену діяльність у межах чинного законодавства України.

Основними принципами державного управління у сфері демократичного цивільного контролю над сектором безпеки і оборони України є:

- законність, демократичність, відкритість і прозорість. Дотримання цього принципу забезпечується шляхом безумовного виконання усіма органами державної влади України міжнародних та національних нормативно-правових актів з питань дотримання законності, забезпечення охорони правопорядку, інтересів суспільства, прав і свобод громадян;
- об'єктивність контролю. Дотримання цього принципу дає змогу реально оцінити ситуацію, що склалася у сфері управлінської діяльності сектору безпеки і оборони, з'ясувати її із завданнями і визначити потребу втручання з боку відповідних державних органів та інституцій громадянського суспільства;
- дієвість контролю. Принцип полягає в реальному усуненні наслідків, порушень чинного законодавства, прийнятих норм і правил. Контроль включає не тільки виявлення допущених порушень у структурах сектору безпеки і оборони, й глибокий аналіз причин їх появи, настання можливих наслідків, а також включення оптимальних механізмів захисту;
- принцип гласності. Принцип спрямований на підвищення ефективності управління сектором безпеки і оборони України і включає: широке висвітлення механізмів діяльності органів державного управління щодо виведення структур сектору безпеки і оборони із кризового стану; аналіз відповідності чинної нормативно-правової бази наявним цивільно-військовим відносинам у сфері державного управління національною безпекою; розробку державних програм і забезпечення їх виконання; забезпечення результативності органів управління різних рівнів та посадових осіб;
- принцип систематичності та регулярності. Принцип забезпечує належний порядок і дисципліну в роботі контролюючих органів та підконтрольних суб'єктів. Систематичне проведення демократичного цивільного контролю дає змогу комплексно орієнтуватися в сфері управління сектором безпеки і оборони, виявити недоліки в управлінській діяльності, здійснити пошук резервів, запобігти появі негативних наслідків;
- деполітизації та деідеологізації контролю. Принцип не допускає членство в політичних партіях працівників органів внутрішніх справ, військовослужбовців, є запорукою об'єктивності та неупередженості у процесі діяльності сектору безпеки і оборони, а також превентивним фактором у недопущенні абсолютного домінування певної політичної сили у спосіб лобювання її інтересів у безпековій та оборонній сфері держави.
- Для ефективної реалізації зазначених принципів державного управління у сфері демократичного цивільного контролю над сектором безпеки і оборони України необхідно застосувати організаційні, правові, економічні, військові (правоохоронні) та соціальні механізми.
- Організаційні механізми передбачають:
 - створення на національному рівні ефективної системи державного управління у сфері демократичного цивільного контролю над сектором безпеки і оборони України;
 - формування єдиної державної політики у сфері організації і здійснення демократичного цивільного контролю за діяльністю силових структур держави;
 - розроблення Концепції залучення громадськості до здійснення демократичного цивільного контролю за діяльністю структур сектору безпеки і оборони України;
 - розроблення Національної стратегії розвитку демократичного цивільного контролю над сектором безпеки і оборони України та реалізація її засад у державних та регіональних цільових програмах;
 - координацію та взаємодію всіх державних інституцій і громадськості, що мають компетенцію у безпековій та оборонній сфері;

— реформування безпекового і оборонного сектору держави;

— розбудову демократичних цивільно-військових відносин в українському суспільстві.

Правові механізми передбачають:

- законодавче закріплення основних параметрів і характеристик суб'єктів сектору безпеки і оборони України відповідно до покладених на них функцій і завдань;
- удосконалення національного законодавства щодо демократичного цивільного контролю за діяльністю сектору безпеки і оборони України;
- вдосконалення структури й уточнення функцій суб'єктів системи демократичного цивільного контролю над сектором безпеки і оборони України (Президента України, Верховної Ради України, громадськості та ін.);
- чітке визначення сфер відповідальності між суб'єктами здійснення демократичного цивільного контролю над сектором безпеки і оборони України;
- адаптацію законодавства України у сфері демократичного цивільного контролю над сектором безпеки і оборони до вимог законодавства Європейського Союзу.
- Економічні механізми передбачають:
 - введення послідовного ряду управлінських заходів щодо вдосконалення бюджетного контролю над сектором безпеки і оборони;
 - перевірку законності та ефективності використання бюджетних коштів на сектор безпеки і оборони;
 - встановлення доцільності й раціональності використання оборонних бюджетних фондів;
 - визначення законності і обґрунтованості витрачання фінансових коштів на закупівлю основних видів озброєння і техніки;
 - окреме фінансування заходів, як за рахунок державного бюджету, так із залученням позабюджетних інвестицій;
 - створення недержавного фонду для фінансування наукових розробок у сфері розвитку демократичного цивільного контролю над сектором безпеки і оборони України.
- Військові (правоохоронні) механізми передбачають:
 - організацію внутрішнього життя в структурах сектору безпеки і оборони, що регламентується особливими правилами (законами, статутами);
 - забезпечення підвищення рівня життя і добробуту військовослужбовців та правоохоронців;
 - підтримку на належному рівні мобілізаційної готовності та боєготовності Збройних Сил України;
 - забезпечення достовірної інформації з різних питань життєдіяльності безпекового та оборонного сектору держави;
 - забезпечення прозорого призначення управлінських кадрів стратегічного рівня;
 - забезпечення належної організації життєдіяльності сектору безпеки і оборони в умовах глибоких трансформацій у всіх сферах суспільного та політичного життя України.
- Соціальні механізми передбачають:
 - визначення законодавством України обов'язкових вимог до регуляторного і інформаційного забезпечення організації і здійснення демократичного цивільного контролю за діяльністю силових структур держави;
 - упровадження сучасних технологій інформаційної присутності щодо інформування громадських інституцій про діяльність структур сектору безпеки і оборони;
 - життя комплексних державно-управлінських заходів з метою розвитку демократичного цивільного контролю над сектором безпеки і оборони;
 - удосконалення загальнодержавної системи демократичного цивільного контролю щодо створення умов для відкритості та прозорості функціонування структур сектору безпеки і оборони;
 - розроблення та впровадження в практику науково-обґрунтованих критеріїв і методик поетапної об'єктивної оцінки результатів функціонування діяльності всіх структур сектору безпеки і оборони;
 - гармонізацію цивільно-військових відносин у суспільстві;
 - підвищення рівня довіри громадян до силових структур держави.
- Отже, в результаті визначення поняття, принципів та механізмів реалізації державного управління у сфері демократичного цивільного контролю над сектором безпеки і оборони України нами запропоновано і отримано модель державного управління у сфері демократичного цивільного



Рис. 1. Модель державного управління у сфері демократичного цивільного контролю над сектором безпеки і оборони України

контролю над сектором безпеки і оборони України (рис. 1), яка конкретизує основні шляхи реалізації концептуальних ідей та поглядів розвитку демократичного цивільного контролю над сектором безпеки і оборони, визначених Стратегією національної безпеки України [1], Стратегічним оборонним бюлетенем України [2], Воєнною доктриною України [3]. Головною метою моделі державного управління у сфері демократичного цивільного контролю над сектором безпеки і оборони України є визначення комплексу стратегічних положень реалізації єдиної державної політики у сфері організації і здійснення демократичного цивільного контролю над сектором безпеки і оборони.

ВИСНОВКИ

Таким чином, сутність розробленої моделі державного управління у сфері демократичного цивільного контролю над сектором безпеки і оборони України полягає у створенні ефективних державно-управлінських механізмів, що гарантовано забезпечить реалізацію державної політики національної безпеки у сфері організації і здійснення демократичного цивільного контролю над сектором безпеки і оборони, спрямованих на виконання державно-управлінських завдань щодо забезпечення неухильного дотримання законності й відкритості в діяльності всіх складових сектору безпеки і оборони держави, сприяння їхній ефективній діяльності й виконання покладених на них функцій, зміцнення державної та військової дисципліни, що дасть можливість вдосконалити цивільно-військові відносини у суспільстві та підвищити рівень довіри до силового сегменту держави.

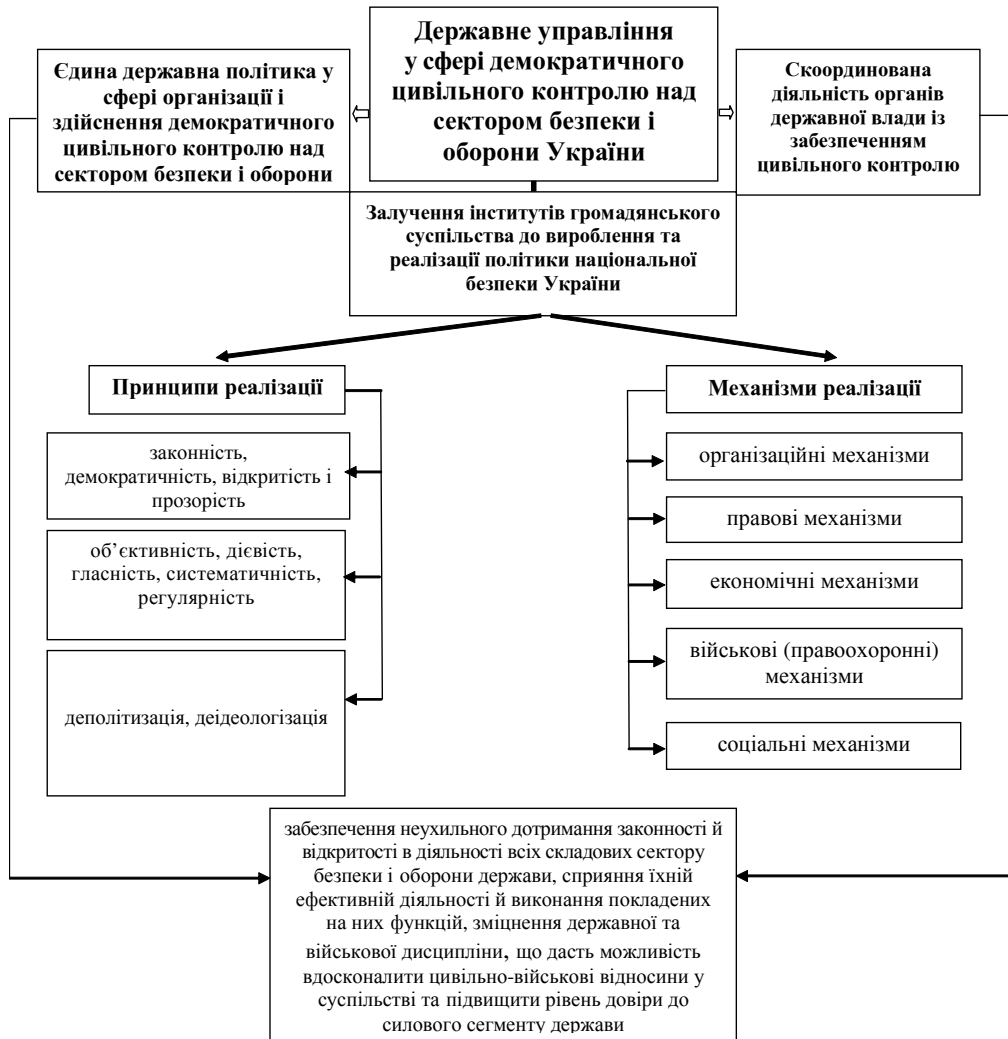
Перспективою подальших розвідок даної проблематики є, на наш погляд, вивчення кращого європейського досвіду щодо розвитку державного управління у сфері демократичного цивільного контролю над сектором безпеки і оборони.

ратичного цивільного контролю над сектором безпеки і оборони.

Література:

1. Про рішення Ради національної безпеки і оборони України від 8 черв. 2012 р. "Про нову редакцію Стратегії національної безпеки України" [Електронний ресурс] Указ Президента України від 8 черв. 2012 р. № 389/2012. — Режим доступу: <http://www.president.gov.ua/ru/documents/14823.html>
2. Про рішення Ради національної безпеки і оборони України від 29 груд. 2012 р. "Про Стратегічний оборонний бюлетень України" [Електронний ресурс] Указ Президента України від 29 груд. 2012 р. № 771/2012. — Режим доступу: http://search.ligazakon.ua/l_doc2.nsf/link1/U771_12.html
3. Про Воєнну доктрину України [Електронний ресурс]: Указ Президента України від 8 черв. 2012 р. № 390/2012. — Режим доступу: <http://zakon4.rada.gov.ua/laws/show/648/2004>

References:

1. Decree of the President of Ukraine (08.06.2012), № 389/2012 "About Nova редакцію Стратегії національної безпеки України", available at: <http://www.rnbo.gov.ua/documents/303.html> (Accessed 25 June 2014).
2. Decree of the President of Ukraine (29.12.2012), № 771/2012 "Pro Stratehichnyj oboronnyj biuleten' Ukrainy", available at: http://search.ligazakon.ua/l_doc2.nsf/link1/U771_12.html (Accessed 25 June 2014).
3. Decree of the President of Ukraine (08.06.2012), № 390/2012 Pro "Voienno doktrynu Ukrainy", available at: <http://zakon4.rada.gov.ua/laws/show/648/2004> (Accessed 26 June 2014).

Стаття надійшла до редакції 09.06.2014 р.

*В. В. Олійник,
к. пед. н., докторант, ДВНЗ "Університет менеджменту освіти"*

МЕТОДОЛОГІЧНІ ЗАСАДИ УДОСКОНАЛЕННЯ МЕХАНІЗМУ ДЕРЖАВНОГО УПРАВЛІННЯ ПІСЛЯДИПЛОМНОЮ ОСВІТОЮ

*V. Oleinik,
Ph.D. in education, doctoral, University Education Management*

METHODOLOGICAL FOUNDATIONS OF IMPROVING PUBLIC ADMINISTRATION
OF POSTGRADUATE EDUCATION

У статті розглядаються питання визначення механізму державного управління післядипломною освітою та взаємодії його підсистем і елементів. Запропоновано інтегративний механізм державного управління післядипломною освітою, який складається з основних механізмів: правового, економічного, організаційного, соціального, мотиваційного та специфічних для освітньої системи механізмів: управління інноваційним розвитком і управління якістю післядипломної освіти.

This paper deals with the determination of the mechanism of state management of postgraduate education and interaction of its subsystems and components. An integrative mechanism of state management of postgraduate education, which consists of basic mechanisms: legal, economic, institutional, social, motivational and educational system-specific mechanisms: the development of innovative and quality management of

*Ключові слова: державне управління, механізм, наука, післядипломна освіта, суспільство, якість.
Key words: public administration, mechanism, science, postgraduate education, society, quality.*

ВСТУП

Освіта і наука залишаються головним джерелом інноваційних змін. Інформаційне суспільство як нова формація характеризується головним чином особливим ставленням до інноваційних процесів. Основою розвитку такого суспільства є формування інноваційного середовища, яке безпосередньо стосується інноваційної природи сучасної освіти. Підготовка людини до творчої активності, сприяння її розвитку як здатної до нарошування творчого доробку та прийняття суттєвих управлінських рішень з орієнтацією на сьогодення й майбутнє — головне завдання, яке стоїть перед сучасною системою освіти, особливо післядипломною.

Механізми реалізації державної освітньої політики висвітлюються в монографіях і навчальних посібниках Л.І. Антошкіна, Д.І. Дзвінчука, М.І. Дудки, В.С. Журавського та ін. Значний інтерес для наукових працівників мають вітчизняні дослідження: О.В. Дубровки, С.А. Калашникової, В.П. Коваленка, Н.М. Колесніченка, В.В. Остапчука, І.М. Сікорської та ін. У них автори особливу увагу приділяють вивченню механізму державного управління освітньою сферою, характеризують її систему, структуру, форми, методи.

ПОСТАНОВКА ПРОБЛЕМИ

Більшість дослідників цікавлять питання трансформації освіти, зміни в її структурі, змісті. Проте залишаються недостатньо висвітленими ефективні шляхи і засоби виведення української післядипломної освіти з кризи шляхом удосконалення державного механізму управління в цілому, та механізмів державного управління післядипломною освітою зокрема.

РЕЗУЛЬТАТИ

Створення ефективно діючого механізму державного управління післядипломною освітою передбачає найбільш оптимальне поєднання його складових. Виявлення цих складових як елементів вказаного механізму зроблено у відповідності до наявних у них основних ознак за принципом однорідності. Кожна складова інтегративного механізму державного управління післядипломною освітою має свою природу й, у свою чергу, представляє собою певний механізм, який підпорядкований інтегративному механізму і діє у його складі. У відповідності до цього виділено: правовий, економічний, соціальний, організаційний механізми, механізм управління інноваційним розвитком, ме-

ханізм управління якістю та мотиваційний механізм. При цьому суттєвим є те, що жоден із згаданих механізмів не позбавлений від втручання у сферу дії іншого і не є сучасним спеціалізованим. Усі вони поєднуються, взаємодіють одне з одним. Тобто виділити будь-який механізм у "чистому" вигляді не представляється можливим.

Структура інтегративного механізму державного управління післядипломною освітою складається з внутрішніх кількопорядкових рівнів управління, де підрівні будь-якого порядку утворюють систему і виступають, у свою чергу, цілісними структурами. Функціонування як загальної (інтегративної) структури, так і її складових взаємопов'язане і залежить від якості й кількості внутрішніх і зовнішніх зв'язків, які вони спроможні утворювати. Кожний складовий елемент структури даного механізму має досить високий ступінь спеціалізації й високу спроможність до кооперації.

При відпрацьованій позитивній взаємодії елементів інтегративного механізму, урахуванні викладених рекомендацій з удосконалення чинного механізму державного управління післядипломною освітою прогнозується досягнення позитивного ефекту синергії.

Правовий механізм. Нормативно-правове забезпечення виступає своєрідною санкцією держави й виконує функцію управління на державному рівні. Забезпечення нормовідповідності становить сенс державного управління.

Функціонування правового механізму державного управління післядипломною освітою спрямовується на закріплення і розвиток відносин управління за допомогою цілей системи. Він здійснює регулювання правовідносин між суб'єктами освітньої діяльності і уявляє собою систему: норми — методи їх застосування — посадові особи, що гарантують права і обов'язки, та особи, які дотримуються вказаних норм.

Складовими пропонованого механізму виступають такі групи правових норм: регулюючі способи дії закладів післядипломної освіти та вищих навчальних закладів, які ліцензовані на надання освіти цього рівня; регулюючі навчальний, науково-дослідницький та господарчий процеси; регулюючі правовідносини між органами влади та управління у межах кожного рівня й освітньої установи; регулюючі правовідносини при судовому розгляді спорів між освітніми закладами системи та іншими суб'єктами при здійсненні своєї статутної діяльності.

Таким чином, удосконалення існуючого правового механізму державного управління післядипломною освітою, зумовлюючи законодавчу сферу розвитку управлінських структур, сприятиме функціонуванню освітньої системи відповідно до умов суспільної трансформації, адекватному застосуванню адміністративних методів та забезпеченню скоординованої дії усіх складових інтегративного механізму управління у єдиному правовому полі.

Економічний механізм. Економічний механізм державного управління післядипломною освітою спрямований на реалізацію економічної політики держави у сфері післядипломної освіти, яку можливо визначити як діяльність органів державної влади й управління щодо встановлення стратегічної мети, напрямів, завдань і пріоритетів, засобів економічної тактики для їх досягнення, а також застосування цих засобів для забезпечення збалансованого, стабільного функціонування і розвитку освітньої системи.

З урахуванням вказаного пропонується вдосконалити економічний механізм державного управління післядипломною освітою у наступних аспектах: поєднання прагматичних міркувань стосовно налагодження ефективного економічного механізму освітньої системи з визнанням її загальноцивілізаційного значення й ролі щодо передачі культурних традицій і цінностей

людського співтовариства; визнання концептуальної позиції, що підкреслює значення післядипломної освіти для суспільства.

Соціальний механізм державного управління післядипломною освітою. Умовою ефективною соціальної політики у сфері післядипломної освіти є забезпечення її взаємозв'язку із загальною стратегією соціальних реформ в Україні, що потребує неперервного вдосконалення заходів соціальної спрямованості в освітній системі.

Соціально-економічна криза в Україні, недостатність державних витрат на післядипломну освіту і складне фінансово-економічне становище багатьох підприємств перешкоджають надходженню достатніх інвестицій у підготовку персоналу на макро- і мікрорівнях, а невизначеність перспектив продуктивної зайнятості та низький рівень доходів населення негативно відбиваються на фінансуванні працівниками свого професійного розвитку. Зниження якості кадрів внаслідок значного скорочення обсягів професійної підготовки та підвищення кваліфікації зменшує ресурси техніко-технологічного оновлення та конкурентоспроможності підприємств, а також обмежує професійне зростання, мобільність, соціальний статус і можливості продуктивної зайнятості працівників. Зазначене дає підстави вважати, що основні риси діючого соціального механізму державного управління післядипломною освітою не відповідають існуючій нагальній потребі посилення адаптаційних можливостей людини, ефективного використання для цього засобів даної освітньої системи.

Пропонований соціальний механізм державного управління післядипломною освітою уявляє собою сукупність заходів, які спрямовані на забезпечення соціального розвитку системи, зокрема колективів освітніх закладів, працівників системи та осіб, що отримують освітні послуги. Даний механізм здійснює координування діяльності щодо впровадження соціальної політики у сфері післядипломної освіти на всіх її рівнях. Його функціонування ґрунтується на урахуванні специфіки соціальних стосунків у післядипломній освіті для підтримки їх у режимі позитивної результативності.

Організаційний механізм державного управління післядипломною освітою. В умовах прискорення трансформації суспільних процесів в Україні, високого динамізму економічних, технологічних перетворень організаційне оформлення післядипломної освіти залишається переважно традиційним, що уповільнює розвиток системи, чинить опір її органічному включенню у систему більш високого порядку, стримує активність найбільш мобільних її елементів.

Чинний організаційний механізм державного управління післядипломною освітою, на нашу думку, не відповідає змінам, що відбулися у суспільстві, не зорієнтований повною мірою на досягнення пріоритетів розвитку сучасної післядипломної освіти. Йому не притаманні характеристики, що дозволяють організаційно забезпечити гнучкість системи, її соціальну адекватність. Існуюча організаційна структура не відповідає умовам ринкової економіки, реальним потребам ринку освітніх послуг, особливостям післядипломної освіти як інтелектуальної організації гуманітарної спрямованості, що здійснює підприємницьку діяльність.

З урахуванням вказаного пропонується вдосконалити існуючий організаційний механізм державного управління післядипломною освітою у наступних аспектах:

— визнання головним критерієм налагодженого та повноцінного організаційного механізму управління усталених, переважно таких, що саморегулюються, організаційних стосунків, які забезпечують функціонування системи управління як єдиного цілого у певному

зовнішньому середовищі відповідно до специфіки об'єкта управління;

— підвищення ефективності функціонування системи післядипломної освіти за рахунок спроможності організаційного механізму інтегрувати, пов'язувати різні елементи системи та ланки управління, впорядковувати зв'язки й стосунки;

— визнання необхідності формування та підтримки організаційного порядку, тобто забезпечення функціонування системи відносно стабільних довготермінових ієрархічних зв'язків, стандартів, норм, що переважно зафіксовані у відповідних документах, які регулюють взаємодію між організаціями, їх підрозділами та людьми як членами організації з приводу здійснення визначених функцій;

— впровадження методів зниження операційних витрат. На даний час таким визнаний метод ведення бізнесу через розподіл робіт. Його застосування щодо організації функціонування післядипломної освіти полягає у концентрації власних зусиль організації на забезпеченні якості освіти, дослідженні та максимальному задоволенні попиту споживачів, тобто фокусуванні власних ресурсів на виконанні ключових завдань без відволікання на управління непрофільними функціями. Виділення непрофільних функцій у відносно автономні підрозділи організації з можливою наступною їх передачею в управління спеціалізованій сторонній організації все частіше визнається оптимізуючим заходом. Зараз у світову управлінську практику швидко входить поняття "аутсорсинг" (outsourcing) — передача обслуговуючих підрозділів організації в управління зовнішній організації, яка може забезпечити більш низьку вартість послуг при високій якості.

Механізм державного управління інноваційним розвитком післядипломної освіти. На даний час, на наш погляд, механізму державного управління інноваційним розвитком післядипломної освіти як такого не існує. Необхідність його розробки зумовлена наступними факторами: зростанням ролі інновацій у розвитку економіки, подоланні кризових явищ у соціальній сфері; переходом до постіндустріальної цивілізації з принципово новим засобом виробництва й новим типом економічного зростання; новими вимогами до організації й управління інноваційними процесами, найбільш значущою серед яких є забезпечення взаємозв'язку та взаєморозвитку різних сфер інноваційного процесу на основі комплексного управління.

Зазначений механізм має відповідати: по-перше, потребам освітнього процесу як динамічного нерівно вагомого, відкритого; по-друге, соціальним умовам здійснення управлінської діяльності, зокрема таким, як нестабільність, тобто різнохарактерність та невпорядкованість за факторами, які визначають ситуаційний стан системи; неоднорідність — економічна, соціальна, освітня (виникає у результаті диверсифікації освіти); обмеженість ресурсів як матеріальних, економічних, так і кадрових.

Під впливом цих факторів відбувається зміщення акцентів щодо управлінських завдань (залучення до нової освітньої ідеології, створення умов для творчості та реалізації інноваційної діяльності і т.ін.) та формування нових управлінських функцій (наукове експертування, консультування, організація досліджень).

Пропонований механізм державного управління інноваційним розвитком післядипломної освіти представляє собою цілісну систему забезпечення взаємопов'язаної цілеспрямованої діяльності функціональних підрозділів інноваційного проекту у межах встановленої організаційної структури управління, ефективного планування інноваційної програми й розподілу ресурсів. Дія механізму державного управління інноваційним

розвитком післядипломної освіти спрямована на забезпечення щільного зв'язку системи організації із системою мотивації.

Механізм державного управління якістю післядипломної освіти. Передумовою реалізації державної політики у сфері якості післядипломної освіти є розробка нового механізму управління, який уявляє собою відносно відособлену сукупність взаємопов'язаних управлінських дій, що виконуються за певною технологією інститутами управління, їх підрозділами й посадовими особами і забезпечують встановлення та підтримку високого рівня якості освітніх послуг.

У основу розробки пропонованого механізму державного управління якістю післядипломної освіти покладене визначення: складу та логічної структури управлінських дій, які необхідні для реалізації державної політики у сфері якості післядипломної освіти; технології виконання цих дій (методи та засоби); суб'єктів, що відповідають за реалізацію дій; характеру зв'язків між діючими суб'єктами у відповідності до логічної структури управлінських дій та технології їх виконання [2].

На державному рівні об'єктами управління виступають нормативно-правові засади, організаційно-трудові стосунки, матеріально-фінансова інфраструктура, кадрові процеси. Даний рівень має забезпечити усталеність функціонування національної системи післядипломної освіти у відповідності до пріоритетів соціально-економічного розвитку держави. Він включає:

— систему моніторингу якості післядипломної освіти;

— центр якості післядипломної освіти, що здійснює розробку інструментів управління якістю, збір та узагальнення інформації щодо якості освіти, яку надають державні атестаційні служби й система моніторингу, та підготовку звітів про стан якості післядипломної освіти в Україні.

Регіональний рівень управління якістю післядипломної освіти забезпечує усталеність функціонування національної системи післядипломної освіти у контексті соціально-економічного розвитку регіону, з орієнтацією на регіональні ринки праці. На даному рівні важливим об'єктом управління виступають інноваційні процеси у сфері післядипломної освіти.

На локальному рівні доцільно виділити такі об'єкти управління якістю: якість освітнього процесу; якість поточної функціонування закладу; процеси розвитку освітньої системи закладу; якість праці педагогічного та допоміжного персоналу; рівень підготовки фахівців (слухачів) у відповідності до обраних напрямів та програм; розвиток матеріально-технічної бази закладу.

Мотиваційний механізм. Здійснення управління післядипломною освітою на основі мотивації, тобто мотиваційного управління як цілеспрямованого впливу на мотиваційну сферу особистості, потребує випереджальної реалізації соціально-психологічних функцій, забезпечення морально-психологічного підґрунтя для успішної діяльності системи щодо виконання нею суспільної місії та досягнення поставлених цілей. Це зумовлює необхідність розробки сучасного управлінського механізму, який би гнучко реагував, по-перше, на зміни у зовнішньому середовищі системи, по-друге, спрямовував її ресурси на створення відповідних мотиваційних умов у внутрішньому середовищі системи.

Дія вказаного механізму на різних рівнях управління післядипломною освітою має певну специфіку. На державному рівні вагомий мотиваційний вплив безсумнівно матиме використання потенціалу національної ідеї.

Визнано, що побудова демократичного суспільства базується на національній ідеї. На даний час у нашій країні вона в основному зводиться до одвічної мрії українців мати свою самостійну, незалежну, соборну дер-

жаву й щасливе, процвітаюче, демократичне суспільство. Розвиток національної ідеї відбувається у певних контекстах соціальної практики. Так, складовими української національної ідеї, зокрема, визнається культ знань і освіти; конкурентоспроможність як концептуальний базис стратегії економічного зростання інноваційного типу. Але, на жаль, вважати, що в Україні існує загальноприйнята національна ідея ще передчасно, в силу того, що вона остаточно не сформульована й не представлена в "определенному" вимірі, а тому й не може "проростати" у свідомість конкретної людини.

Крім цього, потужним мотивуючим фактором уявляється формування конкурентного середовища в країні, галузі та, зокрема, в системі післядипломної освіти; посилення ролі економічного механізму щодо стимулювання розвитку системи.

На регіональному рівні потрібно забезпечити підтримку закладів, що здійснюють післядипломну освіту, їх окремих структур, які здатні продукувати конкурентоспроможні освітні послуги.

На локальному рівні функціонування запропонованого механізму виділено два суттєвих моменти:

— перший — виявлення у ході попереднього спостереження або у процесі безпосередньої інтерсуб'єктної взаємодії певних мотиваційних ознак;

— другий — урахування виявлених особливостей мотивації у процесі реального управлінського впливу на її компоненти через задоволення, незадоволення, трансформацію тих потреб, на яких вона ґрунтується.

З огляду на це загальна схема дії мотиваційного механізму управління, на зазначеному рівні може бути представлена таким чином: виявлення компонентів мотивації → управлінська рефлексія, планування впливу на основі виявлених компонентів мотивації → здійснення управлінського впливу → встановлення зворотного зв'язку → управлінська рефлексія, планування корегувального впливу → корегувальний вплив → оцінка наслідків, мотиваційних ефектів.

Таким чином, запропонований інтегративний механізм державного управління післядипломною освітою в Україні за умови опрацювання виділених аспектів, що потребують істотного вдосконалення, спроможний забезпечити поєднання різноманітних управлінських впливів, збалансованість функціонування системи, централізований характер управління, координованість, узгодженість дій у межах державного, недержавного, приватного секторів на основі встановлення та розвитку зв'язків, використання потенціалу соціального партнерства.

ВИСНОВКИ

Запропоновано механізм державного управління післядипломною освітою, який включає підпорядковані йому складові механізми, кожний з яких має власну природу, досить високий ступінь спеціалізації й високу спроможність до кооперації. Відповідно до основних ознак виділені такі складові механізми: правовий, економічний, організаційний, соціальний, мотиваційний та специфічні для освітньої системи механізми: управління інноваційним розвитком і управління якістю післядипломної освіти. Природа вказаних механізмів визначає їх спрямованість у межах інтегративного механізму. При цьому домінуючою є орієнтація на соціальні пріоритети, що задається загальною домінантою соціально-адекватного управління та суспільними особливостями керованої системи.

Запропонований механізм державного управління післядипломною освітою дає змогу забезпечити його ефективне функціонування на різних рівнях у таких напрямках: розробки нормативно-правової бази функціонування системи відповідно до умов соціальної трансформації та визнання післядипломної освіти пріоритетною сферою суспільного розвитку; реалізації еко-

номічної політики держави у сфері післядипломної освіти з урахуванням специфічних характеристик освітньої системи, особливостей її функціонування в ринковому середовищі; впровадження системи соціальної політики у сфері післядипломної освіти, забезпечення підтримки стратегії соціальних реформ у країні засобами післядипломної освіти, посилення соціальної відповідальності персоналу освітньої системи; розвитку організаційних характеристик освітньої системи, формування та підтримки організаційного порядку як системи зв'язків, стандартів, норм; інноваційного розвитку післядипломної освіти, координації зусиль інноваторів, адаптації існуючих у зарубіжній практиці "ноу-хау" з урахуванням потреб та умов вітчизняної освітньої системи; ефективного використання мотиваційних ресурсів освітньої системи, застосування сучасних технологій мотиваційного впливу.

Література:

1. Андрущенко В.П. Світанок Європи: Проблема формування нового учителя для об'єднаної Європи XXI століття / В. Андрущенко. — К.: Знання України, 2011. — 1099 с.
2. Бауман З. Глобалізація. Наслідки для людини і суспільства / Пер. з англ. І. Андрущенко; за наук. ред. М. Винницького. — К.: Вид. дім. "Києво-Могилянська академія", 2008. — 109 с.
3. Воронкова В.Г. Філософія глобалізації: соціоантропологічні, соціоекономічні та соціокультурні виміри: [моногр.] // Воронкова В.Г. — Запоріжжя, вид-во ЗДІА, 2010. — 272 с.
4. Кремень В. Освіта в контексті сучасних соціокультурних змін / В. Кремень // Філософія освіти. — 2008. — № 1—2 (7). — С. 15—21.
5. Науково-освітній потенціал нації: погляд у XXI століття / Авт. кол.: В. Литвин (кер.), В. Андрущенко, А. Гурий та ін. Кн. 2: Освіта і наука: творчий потенціал державо- і культуротворення. — 2004. — 672 с.
6. Bonsch M. Variable Lernwege. Ein Lehrbuch der Unterrichtsmethoden. 3. Aufl. Paderborn u.a.: Schöningh, 2000. — 308 S.
7. Dohrmann W. Wörterbuch der Pädagogik. — Auflage 8, Dohrmann Verlag, 2013. — 248 S.

References:

1. Andruschenko, V.P. (2011), *Svitlanok Yevropy: Problema formuvannya novoho uchytelia dlia ob'iednanoi Yevropy XXI stolittia* [Dawn of Europe: Shaping a new teacher for a united Europe XXI century], *Znannia Ukrainy*, Kyiv, Ukraine.
 2. Bauman, Z. (2008), *Hlobalizatsiia. Naslidky dlia liudyny i suspil'stva* [Globalization. The consequences for the individual and society], "Kyievo-Mohylianska akademiia", Kyiv, Ukraine.
 3. Voronkova, V.H. (2010), *Filosofii hlobalizatsii: sotsioantropolohichni, sotsioekonomichni ta sotsiokulturni vymiry* [Philosophy of globalization: socio-anthropological, socio-economic and socio-cultural dimensions monogr.], vyd — vo ZDIA, Zaporizhzhia, Ukraine.
 4. Kremen', V. (2008), "Education in the context of contemporary social and cultural changes", *Filosofii osvity*, vol. 1—2 (7), pp. 15—21.
 5. Lytvyn, V. Andruschenko, V. and Hurij, A. (2004), *Naukovo-osvitnij potentsial natsii: pohliad u XXI stolittia* [Science and Education Nation: A Look into the XXI century], *Osvita i nauka: tvorchyj potentsial derzhavo- i kul'turotvorennia*, Kyiv, Ukraine.
 6. Bonsch, M. (2000), *Variable Lernwege. Ein Lehrbuch der Unterrichtsmethoden*. 3. Aufl. Paderborn u.a.: Schöningh. — 308 p.
 7. Dohrmann, W. (2013), *Wörterbuch der Pädagogik*, Auflage 8, Dohrmann Verlag, 248 p.
- Стаття надійшла до редакції 23.05.2014 р.*

УДК 351.86

О. Ф. Сальнікова,
к. т. н., доцент кафедри національної безпеки,
Національна академія державного управління при Президентові України, м. Київ

МЕТОДОЛОГІЧНІ АСПЕКТИ ФОРМУВАННЯ ДЕРЖАВНОЇ ВІЙСЬКОВО-ТЕХНІЧНОЇ ПОЛІТИКИ

О. Salmikova,
candidate of engineering sciences, associate professor of department of national security,
The National Academy of Public Administration, the President of Ukraine, Kyiv

METHODOLOGICAL ASPECTS OF FORMATION OF STATE MILITARY-TECHNICAL POLICY

У статті розглянуто основні методологічні положення щодо формування державної військово-технічної політики. Вдосконалення військово-технічної політики знаходиться в площині удосконалення методологічних основ її формування, які охоплюють сукупність понять (категорій), принципів, суджень, методик. Місце ВТП визначається аналізом її діалектичних зв'язків з іншими компонентами єдиної державної політики та впливу на складові національної безпеки (воєнну, політичну, інформаційну, соціальну, економічну тощо). У даній статті досліджено вплив військово-технічної політики на складові національної безпеки та детально розглянуто її вплив на безпеку держави її воєнної складової. Ця складова вирішальним чином залежить від кількісно-якісного складу озброєння та військової техніки, військових формувань воєнної організації держави, насамперед, Збройних Сил України.

In the article the main methodological position in relation of formation of state military-technical policy are considered. Perfection of military-technical policy is inplane improvement of methodological bases its forming, that embrace totality of concepts (categories), principles, judgements, methodologies. Location of military-technical policy is determined by the analysis of its dialectical connections with other components of single public policy and influence on the constituents of national security (military, political, informative, social, economic and etc). In this article the influence of military-technical policy is investigational constituents of national security and in detail her influence is considered on safety of the state of its military constituent. This constituent depends decision character on in-quality composition of armament and military technique, soldiery forming of military organization of the state, first of all, Armed Forces of Ukraine.

Ключові слова: військово-технічна політика, національна безпека, державне управління, методологія, збройні сили.

Key words: military-technical policy, national security, state administration, methodology, Armed Forces of Ukraine.

ПОСТАНОВКА ПРОБЛЕМИ У ЗАГАЛЬНОМУ ВИГЛЯДІ ТА ЇЇ ЗВ'ЯЗОК ІЗ ВАЖЛИВИМИ НАУКОВИМИ АБО ПРАКТИЧНИМИ ЗАВДАННЯМИ

Необхідність реформування воєнної організації держави, оснащення національним оборонно-промисловим комплексом Збройних Сил України (ЗС) озброєнням та військовою технікою, потребують підвищення ефективності військово-технічної політики (ВТП), підсилення ролі останньої є необхідною умовою у забезпеченні національної безпеки держави. Без досконалого технічного оснащення військових формувань воєнна організація держави не зможе успішно та у повному обсязі виконувати завдання за призначенням [1].

АНАЛІЗ ОСТАННІХ ДОСЛІДЖЕНЬ І ПУБЛІКАЦІЙ, У ЯКИХ ЗАПОЧАТКОВАНО РОЗВ'ЯЗАННЯ ЦЬОЇ ПРОБЛЕМИ

Аналіз попередніх досліджень та публікацій з проблем воєнно-технічної політики свідчить про те, що провідні вчені такі, як Зубарев В., Смірнов В., Лапицкий С., Нор П., Богданович В., Кутувий О., Свергунов О., Химченко С. та інші досліджували окремі аспекти даної проблематики.

ФОРМУЛЮВАННЯ ЦІЛЕЙ СТАТТІ (ПОСТАНОВКА ЗАВДАННЯ)

У даній статті автор робить спробу систематизувати матеріал та сформулювати основні методологічні положення щодо формування державної військово-технічної політики.

ВИКЛАД ОСНОВНОГО МАТЕРІАЛУ ДОСЛІДЖЕННЯ З ПОВНИМ ОБГРУНТУВАННЯМ ОТРИМАНИХ НАУКОВИХ РЕЗУЛЬТАТІВ

Вдосконалення ВТП знаходиться в площині удосконалення методологічних основ її формування, які можуть охоплювати сукупність понять (категорій), принципів, суджень, методик та інших прийомів (способів, процедур), спроможних знайти відповіді на питання "Якою повинна бути державна ВТП? Як її формувати та полегшити тим самим визначення її цілей, завдань, сутності і змісту, побудову її системи (визначення складу, організаційної структури та механізму функціонування)".

Дослідження у галузі методології формування (реалізації) ВТП для України має особливе значення через відсутність достатнього історичного досвіду у вирішенні окремих військово-технічних проблем.

Розглянемо більш детально елементи методології формування ВТП, які, на наш погляд, можуть вважатися основними. Серед них, насамперед, категорії, що виражають суть, зміст і місце ВТП у діяльності держави.

Узагальнюючи різні джерела, які визначають поняття "військово-технічна політика", можна вважати, що вона являє собою сукупність відносин, взаємодій і взаємозв'язків між органами державної влади і іншими організаціями під час розроблення, модернізації, виробництва озброєння та військової техніки (ОВТ) та іншого технічного майна і оснащення ними військових формувань воєнної організації держави. Це визначення виявляє суть ВТП. Її зміст є більш широким поняттям і розкривається через сукупність усіх її сторін.

Місце ВТП визначається аналізом її діалектичних зв'язків з іншими компонентами єдиної державної політики та впливу на складові національної безпеки (воєнну, політичну, інформаційну, соціальну, економічну тощо).

Не маючи можливості детально розглянути у даній статті вплив ВТП на всі складові національної безпеки, більш докладно зупинимося на впливі ВТП на безпеку держави її воєнної складової. Ця складова вирішальним чином залежить від кількісно-якісного складу (КЯС) ОВТ військових формувань воєнної організації держави, насамперед, ЗС.

КЯС ОВТ визначає перебіг і результати будь-яких воєнних дій, що знайшло практичне підтвердження у війнах і воєнних конфліктах останніх десятиліть (у Іраку, Югославії, Росії, Афганістані тощо) [2—6]. Це обумовлено значним зростанням виробничих сил розвинутих країн, швидким розвитком науки й техніки на межі ХХ — ХХІ ст., що визначило початок технологічної революції в розвитку ОВТ та докорінних новацій у всіх складових воєнної справи. Розвиток засобів збройної боротьби на основі нових воєнних технологій спричинив перетворення їх на найважливіший фактор воєнної безпеки та головну складову ВТП будь-якої держави. Основною метою ВТП розвинутих країн стало прагнення досягти військово-технічної переваги над еventуальним противником, тобто бажання досягти політичних, економічних та інших цілей навіть без застосування воєнної сили шляхом забезпечення вирішальної якісної переваги своїх ОВТ над ОВТ еventуального противника, а у разі виникнення воєнних дій — досягти воєнно-політичних цілей з найменшими втратами людських і матеріальних ресурсів.

Співвідношення сил конфліктуючих сторін буде в основному визначатися співвідношенням засобів збройної боротьби, побудованих на нових технологіях, які найбільш ефективно діють у космічному та повітряному просторах [7; 8]. Різниця в технологічності озброєння конфліктуючих країн призводить до війни різних поколінь, результат якої, як наслідок, відомий заздалегідь.

Таким чином, у сучасних умовах розробка нових воєнних технологій стає важливішим державним завданням для забезпечення воєнної безпеки держави. ВТП, від реалізації якої залежить розроблення і створення (модернізація) ОВТ за новими технологіями, є важливою складовою внутрішньої та зовнішньої політики держави, та може бути визначена як система офіційних поглядів, що прийняті державою, та її діяльність щодо розроблення (модернізації) та виробництва ОВТ, а також інших матеріально-технічних засобів та забезпечення ними військових формувань.

Зміст ВТП може бути розкритий через систему розподілу її понять (предметів, явищ) на групи (класи) за спільною ознакою [9,10] або їх комбінацією. На наш погляд, у даному випадку доцільно використовувати комбінацію ознак (назвемо її "предметно-цільовою"), яка дозволяє розподілити зміст ВТП за сферами її здійснення, а всередині сфер — за її цілями (завданнями).

До основних сфер ВТП, як правило, відносять:

— розвиток ОВТ (розроблення нових або модернізація існуючих) та оснащення ними військових формувань;

— розвиток науково-технічної, дослідно-конструкторської та виробничо-технологічної бази галузей оборонно-промислового комплексу (ОПК);

— експлуатацію зразків, комплексів і систем ОВТ, у тому числі їх утилізацію;

— військово-технічне співробітництво (ВТС) з іншими країнами;

— технічне забезпечення воєнних (бойових) дій угруповань військ (сил);

— професійну військово-технічну підготовку особового складу;

— екологічну безпеку діяльності у військово-технічній сфері тощо.

Використовуючи предметно-цільову ознаку для розподілу змісту рішень, які приймаються під час формування ВТП та зважаючи на великий обсяг, складність і специфіку основних положень для кожної зі сфер ВТП, а також чисельність, складність і різноманітність організацій, у яких вони розробляються і регулюються, зміст може бути поданий у виді сукупності основних положень, диференційованих за рівнями:

— перший рівень — загальне положення, які належать до ВТП держави (однакові для всіх її сфер і військових формувань воєнної організації);

— наступні — диференційовані за її сферами, військовими формуваннями, ланками їх структури тощо.

Сутність, місце і зміст ВТП визначають її призначення — розроблення, виробництво (модернізація) ОВТ, їх обслуговування з метою забезпечення безпеки держави за критерієм "необхідної достатності".

При розробці методології формування ВТП необхідно враховувати такі основні особливості сучасного стану ВТП в Україні [11—13]:

— недостатня розробленість теоретичних основ формування і реалізації ВТП, насамперед, методологічних;

— недооцінка органами державної влади впливу ВТП на стан національної безпеки держави та її подальший розвиток;

— недоліки нормативно-правової бази формування і реалізації ВТП і, як наслідок, недосконалість її системи управління, що характеризується відсутністю оптимальності у її складі, структурі та механізмі функціонування. Ці недоліки можна вважати значною мірою джерелом та підсилювачем інших, що знижують ефективність ВТП;

— хронічне недофінансування заходів ВТП і, як наслідок, зниження обсягів поставок новітнього, модернізованого і відновленого ОВТ у військові формування, які не покривають їх природну втрату у військах;

— суттєве скорочення науково-технічної, дослідно-конструкторської і виробничо-технологічної бази більшості підприємств ОПК через відсутність повноцінних державних замовлень ОВТ і, як наслідок, перетворення багатьох підприємств на хронічно збиткові, втрата важливих технологій, унікальної стендової і випробувальної бази та досвідченого кадрового потенціалу ОПК;

— неспроможність держави вести повномасштабне ВТС з іншими країнами та розвивати інфраструктуру системи ОВТ військових формувань;

— ВТП повинна формуватися і реалізовуватися як єдина цілісна система, що містить підсистеми (елементи), які перебувають між собою у певних відносинах або зв'язках. Відокремлення підсистем ВТП, про що говорилося вище, може здійснюватися за різними ознаками, серед яких можуть бути:

— сфери, у яких здійснюється ВТП;

— військові формування, для яких сформована і в яких здійснюється ВТП;

— ланки структур цих формувань та деякі інші.

Кожна підсистема ВТП, у свою чергу, повинна розглядатися як система, що має своє місце у ній та виконує свою роль (призначення).

Формування та реалізація ВТП як єдиної цілісної системи є ключовим у змісті методології, яка може бути названа системною. Тільки системна методологія у сучасний період може дати змогу теоретично осмислити перспективи удосконалення ВТП, розкриваючи її основні зв'язки з іншими елементами зміцнення обороноздатності держави, і успішно вирішити практичні завдання останньої.

Відповідно до цього успішне вирішення будь-якого питання в одній із сфер ВТП неможливо без аналізу впливу його результатів на ВТП взагалі та в її окремих сферах. У той же час ВТП повинна розглядатися як невід'ємна частина систем більш високого порядку — військової організації держави, її військової, внутрішньої або зовнішньої політики та ін. У процесі формування та реалізації ВТП взаємодіє з іншими системами як вищого, так і нижчого порядків. До таких систем можна віднести системи воєнних дій різних угруповань військ, доктрини або концепції їх застосування, ОПК, системи управління військами, їх всебічного забезпечення, військової освіти та науки, економічного забезпечення воєнних дій і багато інших. Взаємодіючими у визначеному сенсі можна вважати ВТП інших держав і систему воєнних дій їх військових формувань. Деякі з цих систем визначають вимоги, яким повинна відповідати ВТП, щоб бути ефективною. Інші беруть участь у її формуванні та реалізації, виконуючи правила і процедури, що складають зміст цієї політики.

Стан взаємодіючих систем може або сприяти реалізації ВТП, або гальмувати її. Тому ВТП може розглядатися як результат взаємодії багатьох систем. При цьому, завдяки оберненому впливу ВТП, підвищується її ефективність функціонування кожної із взаємодіючих з нею систем. Такий взаємозв'язок систем створює нові умови для ефективного розвитку усіх взаємодіючих систем, зокрема для підвищення ефективності ВТП або воєнних дій [14]. Прикладом впливу ВТП на взаємодіючі системи є ситуація, коли поставки ОВТ у нестабільний регіон (країну) погіршують умови здійснення зовнішньої політики держави.

Розглядаючи ВТП як єдину цілісну систему, пріоритетне значення під час визначення напрямів її розвитку та прийняття рішень щодо її змісту необхідно надавати підвищенню її системних властивостей. Відповідно до цього зміст і напрями розвитку ВТП у всіх її сферах повинні формуватися у жорсткому взаємозв'язку, проблеми її вирішуватися із загальносистемних позицій, а управління нею при формуванні її змісту і реалізації повинно здійснюватися з єдиного центру, здатного передбачити її результати і провести їх системну оцінку [13]. При цьому функції управління мають бути чітко визначеними і встановлена суворота відповідальності за їх виконання. Зміст ВТП повинен визначатися на основі міжструктурного аналізу потреб військової організації держави і можливостей їх задоволення державою, а сам процес постановки комплексних проблем повинен укладатися у формальні межі діючих організаційних структур, які розробляють і реалізують ВТП.

Крім необхідності розглядання військово-технічних проблем у тісному взаємозв'язку, що визначається діючою у військовій справі тенденцією інтеграції існуючих систем та їх елементів, іншими причинами підвищення значення інтегральних властивостей ВТП як єдиної цілісної державної системи можна вважати:



Рис. 1. Принципова схема формування ВТП

— глибину проблем ВТП, що вирішуються та потребують складної і багатосторонньої взаємодії в усіх її сферах;

— значний взаємозв'язок проміжних і кінцевих результатів вирішення проблем різних сфер ВТП;

— нестачу ресурсів і часу, необхідних для вирішення проблем ВТП, які мають велике значення для військової організації держави, необхідність їх суворого збалансованого використання і зосередження основних зусиль і засобів на ключових із них;

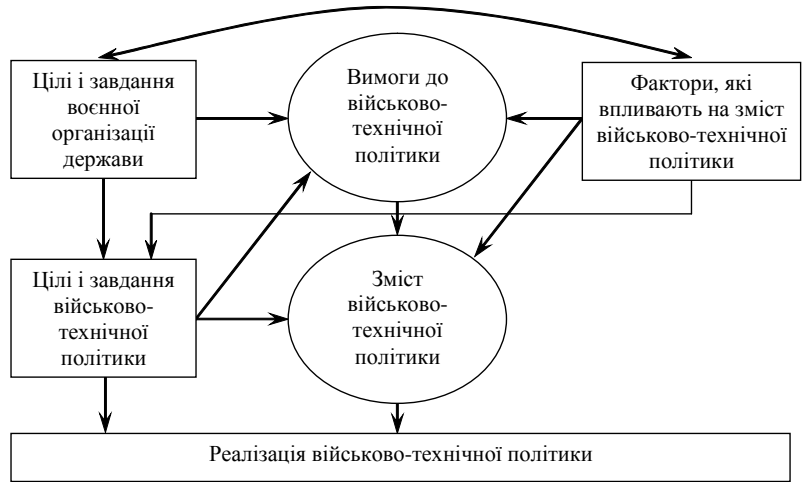
— необхідність стандартизації та уніфікації ОВТ;

— необхідність та неминучість формування (розвитку) сукупності зразків, комплексів і систем ОВТ як єдиної цілісної системи.

Об'єднання сил та засобів в єдину цілісну систему ЗС слід розглядати як якісно новий високотехнологічний шлях подальшого розвитку ОВТ та взагалі ЗС. Будь-яка нова система ОВТ будь-якої країни світу та її складові (підсистеми розвідки і управління тощо) настільки будуть відповідати вимогам майбутніх воєнних дій, наскільки тісно вони будуть інтегрованими. Чим сильніші будуть зв'язки їх елементів, тим вищою буде ефективність системи. Створення систем ОВТ з сильними синергетивними властивостями — магістральний шлях розвитку ОВТ ЗС будь-якої держави, найважливіша світова тенденція.

Важливим методологічним прийомом, який використовує ВТП, є визначення вимог до зразків, комплексів і систем ОВТ, що повинно виключити появу у військах неефективного озброєння. На наш погляд, встановлена нормативно-правовими документами сукупність вимог має суттєві недоліки та потребує удосконалення, основним завданням якого слід вважати підсилення у сукупності вимог системних властивостей (які б показували ступінь необхідної інтеграції зразків, комплексів і систем в системах ОВТ вищого порядку), відмову від надмірної деталізації їх у нормативно-правових документах та наданням їм сучасної термінології.

Формування ВТП держави та її складових повинно здійснюватися на основі сукупностей її цілей (завдань) та вимог, які, так само як і вимоги до зразків, комплексів і систем ОВТ, доцільно висунути до неї. Визначення вимог до ВТП повинно здійснюватися шляхом аналізу різних факторів, що може дозволити сформувати доцільний для України її зміст, елементи якого можуть містити альтернативні (насамперед, доцільні економічно) напрями вирішення військово-технічних проблем відносно розвинутих країн (рис. 1).

Як видно з рисунка 1, цілі і завдання військової організації держави визначають цілі і завдання ВТП, а останні у взаємодії з факторами обстановки, що склалися, — вимоги до неї та її зміст. При цьому вимоги виз-

начають, якою має бути ВТП, а цілі та завдання — її спрямованість та результат. ВТП, яка побудована у повній відповідності до цілей та завдань воєнної організації держави, завжди буде сприяти зменшенню розриву між її станом діючим і станом, що планується.

Через те, що ВТП, як і будь-яка складна система, має бути структурованою, то в якості основи структуризації доцільно обрати сукупність її цілей (завдань). Суть такого підходу полягає у тому, що кожній її складовій (сфері, напрямку) доцільно ставити такі цілі (завдання), упорядкована сукупність яких цілком реалізує сукупність цілей ВТП та забезпечує результативність цілей і завдань воєнної організації держави. Використовуючи метод декомпозиції, можна сформулювати цілі ВТП, які є загальними для усіх її сфер або тільки для окремих з них, а також виділити в останніх цілі різних рівнів.

Чітко сформульована сукупність цілей може дати змогу:

- визначити зміст та взаємозв'язок основних складових ВТП;
- визначити, як забезпечує існуюча або перспективна ВТП досягнення всіх необхідних цілей;
- раціонально розподілити повноваження та відповідальність за досягнення цілей ВТП між органами управління й посадовими особами, а також організаціями, які розробляють та реалізують ВТП;
- уникнути дублювання завдань та забезпечити повноту досягнення кінцевих результатів.

ВИСНОВКИ З ДАНОГО ДОСЛІДЖЕННЯ І ПЕРСПЕКТИВИ ПОДАЛЬШИХ РОЗВИДК У ДАНОМУ НАПРЯМІ

Запропонований методологічний прийом встановлює чіткий порядок визначення цілей ВТП та спрямованість її змісту на їх досягнення. Він припускає порядок визначення цілей ВТП "зверху — вниз", спочатку загальних цілей для усіх її складових, а далі — її цілей в окремих сферах. У такий спосіб будується певне ієрархічне дерево цілей ВТП. При цьому на різних ієрархічних рівнях можуть використовуватися різні способи визначення цілей, під якими розуміється деякий бажаний результат функціонування (реалізації) ВТП, що буде розглянутий у наступній публікації.

Література:

1. Зубарев В.В., Кутувий О.П., Свергунов О.О., Химченко С.М. Методологічні аспекти оцінки стану військово-технічної політики та її складових. — К.: Інтертехнологія, 2009. — 206 с.
2. Грушев А. Итоги войны в зоне Персидского залива // Зарубежное военное обозрение. — 1991. — № 6. — С. 3—13.
3. Россия (СССР) в локальных войнах и вооруженных конфликтах второй половины XX века / Под ред. В. Золотарева. — М.: Полиграфресурсы, 2000. — 576 с.
4. Слипченко В. Войны шестого поколения. — М.: Вече, 2002. — 382 с.
5. Грек В. Обеспечение Вооруженных Сил новым вооружением предполагает поддержку ОПК. Материалы круглого стола "Альтернативные пути финансирования переоснащения и перевооружения Вооруженных Сил Украины // Defense Express. — 2007. — № 3. — С. 4—5.
6. Горбулин В. Перевооружение Вооруженных Сил Украины и стратегия сдерживания // Defense Express. — 2005. — № 12. — С. 2—11.
7. Васильев Г. Военная операция "Буря в пустыне" // Зарубежное военное обозрение. — 1991. — № 3. — С. 10—14.
8. Василенко А., Лапицкий С., Нор П. Тенденции развития вооружения и военной техники и их взаимосвязь с современными формами и способами ведения вооруженной борьбы // Артиллерийское и стрелковое вооружение. — 2007. — № 3. — С. 8—11.

9. Советский энциклопедический словарь. — М.: Советская энциклопедия, 1988. — 1599 с.

10. Великий Тлумачний словник української мови. — К.: Перун, 2007. — 1736 с.

11. Bogdanovich B. Methodology of state administration in the field of military-technical collaboration of Ukraine and China // Announcer of the National academy of state administration at President of Ukraine. — 2004. — № 2. — С. 30 — 37.

12. Шевцов А., Шеховцов В. Рыночная трансформация и антикризисные мероприятия // Defense Express. — 2009. — № 9. — С. 3—7.

13. Смирнов В., Киселев А., Наконечный В., Бороховостов И., Горский А. Совершенствование системы управления военно-технической политикой Украины // Артиллерийское и стрелковое вооружение. — 2007. — С. 12—18.

14. Печуров С. Революция в военном деле и взгляды с Запада // Военная мысль. — 1977. — № 4. — С. 20—27.

References:

1. Zubariev, V.V. Kutoviy, O.P. Sverhunov, O.O. and Khymchenko S.M. (2009), Metodolohichni aspekty otsinky stanu vijs'kovo-tekhnichnoi polityky ta ii skladovykh [Methodological aspects of estimation of the state of military-technical policy and her constituents], Inter-tekhnoohiia, Kyiv, Ukraine.
2. Grushev, A. (1991), "War results in the zone of the Persian bay", Zarubezhnoe voennoe obozrenie, vol. 6, pp. 3—13.
3. Zolotarev, V. (2000), Rossyia (SSSR) v lokal'nykh voynakh y vooruzhennykh konflyktakh vtoroj polovyny XX veka [Russia (THE USSR) in local wars and armed conflicts of the second half of XX of century], Poligrafresursy, Moscow, Russia.
4. Slipchenko, V. (2002), Voiny shestoho pokoleniya [Wars of sixth generation], Vechе, Moscow, Russia.
5. Grek, V. (2007), "Providing of Armed Forces of new armament supposes support of MIC. Materials of the round table "Alternative ways of financing of retooling and rearmament of Armed Forces of Ukraine", Defense Express, vol. 3, pp. 4—5.
6. Gorbulin, V. (2005), "Rearmament of Armed Forces of Ukraine and strategy of inhibition", Defense Express, vol. 12, pp. 2—11.
7. Vasil'ev, G. (1991), "Military operation "Boring in the desert", Zarubezhnoe voennoe obozrenie, vol. 3, pp. 10—14.
8. Vasilenko, A. Lapickij, S. and Nor, P. (2007), "Progress of armament and military technique and their intercommunication with modern forms and methods of conduct of the armed fight", Artillerijskoe i strelkovoe vooruzhenie, vol. 3, pp. 8—11.
9. Soviet encyclopaedic dictionary (1988), Sovetskaja jenciklopedija [Soviet encyclopaedic dictionary], Moscow, Russia.
10. Perun (2007), Velykyj Tlumachnyj slovnyk ukrains'koi movy [Large Explanatory dictionary of Ukrainian], Perun, Kyiv, pp. 1736.
11. Bohdanovych, V. (2004), "Methodology of state administration in the field of military-technical collaboration of Ukraine and China", Visnyk Natsional'noi akademii derzhavnoho upravlinnia pry Prezydentovi Ukrainy, vol. 2, pp. 30—37.
12. Shevtsov, A. and Shekhovtsov, V. (2009), "Market transformation", Defense Express, vol. 9, pp. 3—7.
13. Smirnov, V. Kiselev, A. Nakonechnyj, V. Borohvostov, I. and Gorskij, A. (2007), "Perfection of control system by the military-technical policy of Ukraine", Artillerijskoe i strelkovoe vooruzhenie, pp. 12—18.
14. Pechurov, S. (1977), "Revolution in military business and look westerly", Voennaja mysl', vol. 4, pp. 20—27.

Стаття надійшла до редакції 01.06.2014 р.

В. В. Федчишина,

к. е. н., с. н. с., завідувач лабораторії організації науково-дослідних робіт та координації діяльності підвідомчих підрозділів Київського науково-дослідного інституту судових експертиз

РЕЦЕНЗУВАННЯ ВИСНОВКІВ СУДОВИХ ЕКСПЕРТІВ — МЕТОД ВНУТРІВІДОМЧОГО КОНТРОЛЮ УПРАВЛІННЯ ЕКСПЕРТНОГО ЗАБЕЗПЕЧЕННЯ ПРАВОСУДДЯ УКРАЇНИ

V. Fedchyshyna,

head of laboratory of organization of scientific research works and of coordination of activities of subordinate divisions of Kyiv Research Institute of Forensic Science

REVIEWING THE CONCLUSIONS OF THE FORENSIC EXPERTS — THE METHOD OF INTERNAL CONTROL EXPERT ASSURING PRAVOSUDJA UKRAINE

У статті досліджено питання щодо забезпечення виконання управлінських функцій у сфері державного управління судово-експертною діяльністю. Наголошено, що судова експертиза підвищує доказову силу матеріалів справи, забезпечує встановлення об'єктивної істини і відіграє важливу роль у розробці і практичному впровадженні наукових методів і методик дослідження матеріалів при розслідуванні злочинів і судовому розгляді справ. Обґрунтовано, що судово-експертне дослідження — це науково-обґрунтований синтез досліджень, викладених у висновку судової експертизи, специфічний метод управління якістю та організацією проведення експертних досліджень. Доведено, що метою рецензування є формування об'єктивної думки з тої позиції, що необхідною умовою в експертній практиці є повнота дослідження, яка полягає також у застосуванні експертом сучасних досягнень науки і техніки, існуючих методів та методик, спеціальної літератури, обладнання, програмних продуктів тощо, які надають можливість експерту дійти до науково-обґрунтованого об'єктивного висновку.

The article explores the issues of ensuring of execution of administrative functions in the administration of the state judicial-expert activity. Noted that the judicial examination increases the evidentiary force of the case, ensure the establishment of objective truth and plays an important role in the development and implementation of scientific methods and techniques to study the materials in the investigation and judicial examination of cases. It is substantiated that the judicial-expert research is scientifically justified synthesis of the research described in the forensic report, specific method of quality management and organization of expert studies. It is proved that the purpose of the review is to form an objective opinion from the position that a necessary condition in expert practice is the fullness of the study, which is also in use by the expert of modern achievements of science and technology, the existing methods and techniques, specialized literature, equipment, software products, etc. which gives possibility expert to reach scientifically objective conclusion.

Ключові слова: судова експертиза, судово-експертна діяльність, наукові методи, внутрівідомчий контроль, рецензія.

Key words: forensics, forensic activity, scientific methods, internal control, review.

ПОСТАНОВКА ПРОБЛЕМИ

У сучасних умовах зростаючої ролі правосуддя в Україні, де принцип процесуальної рівності та змагальності сторін стає панівним, стрімко набуває актуальності роль судової експертизи, виняткова

цінність якої у дослідженні експертом на основі спеціальних знань матеріальних об'єктів, явищ і процесів, які містять інформацію про обставини справи, що перебуває у провадженні органів досудового розслідування чи суду [1, стаття 1].

З метою підвищення ефективності управлінського процесу для удосконалення національного правосуддя і для здійснення справедливої боротьби із злочинністю в світі, для встановлення фактів, що мають доказове значення, суспільство й держава потребують використання науково обгрунтованих експертних досліджень.

Враховуючи специфіку проведення судових експертиз, формування і утвердження якісно нових принципів державного управління судово-експертним забезпеченням в Україні, здійснення державою наукової політики можливе лише завдяки використанням спеціальних знань у кожній конкретній галузі знань, науки, техніки, мистецтва і ремесла.

В Україні сьогодні проводяться експертні дослідження за восьмидесятьма напрямками у різних галузях знань, зокрема криміналістичні, інженерно-технічні, економічні, товарознавчі, у сфері інтелектуальної власності, психологічні, мистецтвознавчі, екологічні та інші дослідження [2]. Об'єкти та завдання з таких досліджень є найрізноманітнішими.

У забезпечення виконання управлінських функцій у сфері державного управління судово-експертною діяльністю ключовим є вирішення організаційно-правових засад підвищення рівня експертних досліджень.

З метою контролю за рівнем виконання експертних завдань дієвим організаційно-практичним заходом є системна організаційність рецензування — основна форма внутрішнього контролю за якістю експертної роботи, яка сприяє подальшому розвитку інституту судової експертизи та ефективного впровадженню науково-технічних методів та поглибленню спеціальних знань, світогляду.

Аналіз останніх досліджень і публікацій свідчить, що окремі статті з питань внутрішнього контролю управління експертного забезпечення правосуддя періодично з'являлися в наукових збірниках, але не висвітлювали дослідження критеріїв рецензування висновків судового експерта як засобу контролю за їх якістю.

Тому, сьогодні існує нагальна потреба консолідації зусиль науковців в галузі наук з державного управління щодо ознайомлення науковців та громадськості із управлінськими основами судово-експертної діяльності.

МЕТА СТАТТІ

Метою статті є дослідження критеріїв рецензування висновків судового експерта як засобу контролю за їх якістю, для реалізації принципів вдосконалення професійної майстерності, підвищення обгрунтованості висновків та їх доказового значення.

ВИКЛАД ОСНОВНОГО МАТЕРІАЛУ

Оскільки вся судово-експертна діяльність включає в себе діяльність, пов'язану з організаційно-управлінськими функціями для забезпечення правосуддя України незалежною, кваліфікованою і об'єктивною експертизою, орієнтованою на максимальне використання досягнень науки і техніки [1, преамбула], традиційно сформувалася думка, що на практиці висновок судового експерта є "королем" або є головним в царині доказів.

В Україні судова експертиза як галузь наукових знань, яка формується протягом сторіччя, сприяє оптимізації напрямків діяльності правоохоронної системи та правосуддя держави.

Забезпечуючи реалізацію якісно нового рівня захисту конституційних прав, свобод, обов'язків та інтересів громадян і юридичних осіб, одним із рушіїв переходу на нові принципи відповідального

завдання щодо формування нових концепцій, доктрин та підходів до забезпечення в умовах реформування державних інституцій шляхом підвищення рівня довіри громадськості для забезпечення здійснення правозахисту, утвердження справедливого судочинства відповідно до вимог Загальної декларації прав людини, Європейської конвенції з прав людини може слугувати подальше дослідження і удосконалення нормативно-правових засад з проблематики рецензування висновків судово-експертної діяльності.

Рецензія (в перекладі з німецького "rezension", з латинського "recensio", з англійського "review") означає перегляд, повідомлення, деяку оцінку, відгук про що-небудь. Основу рецензії складає короткий аналіз та оцінка.

З точки зору судово-експертного дослідження — це науково обгрунтований синтез досліджень, викладених у висновку судової експертизи, специфічний метод управління якістю та організацією проведення експертних досліджень.

Хоча дефініція терміну "рецензування висновку судової експертизи" в законодавстві України відсутня, при цьому рецензування є процесом, завдяки якому оцінюються результати експертного дослідження.

Проблема рецензування, а краще, здійснення рецензування як одного із засобів організації управління судово-експертною діяльністю, виникла не сьогодні, набула актуальності ще часів нівелюванням відомчого багаторівневого контролю управління (адже раніше в СРСР ця діяльність проводилась виключно під егідою ВНИИСЕ — Всесоюзного науково-дослідного інституту судової експертизи), а пізніше суттєвою складовою трансформаційних перетворень послужило і розширення кола судових експертів на приватних засадах.

При визначенні порядку рецензування породжувалися суперечки, які продовжуються десятиріччями. В рамках теорії доказів окремих аспектів істинності і достовірності висновків експерта щодо здійснення рецензування велася полеміка в роботах відомих вчених Р.С. Белкіна [3], В.Я. Колдина [4], О.М. Моїсеєва [5].

Однак теоретичні засади дослідження рецензування як одного із засобів управління судово-експертною діяльністю ще не були предметом дослідження у наукових працях вітчизняних і зарубіжних дослідників. Системного наукового дослідження проблематики професійного забезпечення для здійснення рецензування як засобу управління експертного забезпечення правосуддя ні у вітчизняній, ні в зарубіжній науці державного управління також ще не проводилося.

Ці завдання є складними та багатоаспектними, оскільки важливими чинниками управлінської діяльності з метою створення умов для міжвідомчого контролю є налагодження системи проведення взаємного рецензування висновків судової експертизи.

Від організації реалізації творчих здібностей, високо-професійності судових експертів залежить функціонування в інтересах людини конституційних засад правозахисної системи влади в Україні.

В аспекті пошуків оптимізації управління експертного забезпечення правосуддя десятиріччями спрямовується робота на поглиблення розуміння можливостей судової експертизи та максимальної диференціації оцінки висновку судового експерта.

На думку О.Р. Россинської, "висновок експерта повинен ґрунтуватися на положеннях, які дають можливість перевірити обгрунтованість і достовірність зроблених висновків на основі загальноприйнятих наукових і практичних відомостей" [6].

Існуючі недоліки, як показав аналіз експертної практики, пов'язані із недооцінкою функціонального та системно-діяльного підходів до проведення процедури рецензування. Тому вдосконаленню та полегшенню цього процесу повинен сприяти науково-обґрунтований алгоритм процесу рецензування висновку експерта — свого роду схема аналізу, необхідна із методологічної точки зору.

Відповідно до принципів системно-діяльного підходу, що представляє аксіому будь-якого виду діяльності, необхідно починати із визначення її інтегральної задачі, кінцевої цілі. Кінцева ціль рецензування — це вирішення таких принципових питань, як критерії істинності і достовірності, повноти дослідження такого джерела доказів як висновок експерта.

Без визначення такої цілі неможливими є алгоритмізація, програмування та повнота інформаційного забезпечення вирішення науково-обґрунтованих експертних задач на підставі використання загальнонаукових та спеціальних знань. Забезпечення об'єктивності та повноти дослідження впливають із принципів судово-експертної діяльності [1, ст. 3].

Основою такої схеми є послідовність аналізу висновку на предмет відповідності вимогам і процесуальним діям, визначена "Положенням про організацію рецензування висновків судових експертиз у в науково-дослідних установах судових експертиз системи Міністерства юстиції України" [7]. Ідея забезпечення управління існуванням єдиного науково-обґрунтованого порядку організації методичного рецензування висновків судових експертів, де прерогатива належить НДУСЄ, була цілком оправданою: враховуючи історичний досвід рецензування проводиться співробітниками, які мають вищу освіту, кваліфікацію судових експертів з відповідних спеціальностей, стаж експертної роботи не менше 3 років [7, п. 1.6].

Зокрема в ході проведення рецензування необхідно здійснювати оцінку вступної частини висновку судового експерта за такими критеріями:

- чіткість та повнота опису об'єктів дослідження і порівняльного матеріалу;
- формулювання питань, поставлених перед експертом з точки зору їх відповідності постанові (ухвалі) про призначення експертизи та спеціальними знаннями експерта, а також питань, поставлених з ініціативи експерта;
- повнота даних, що стосуються особи експерта та його кваліфікації;
- обґрунтованість клопотань про надання додаткових матеріалів тощо [7, п. 2.3].

Також необхідно вивчити чи питання, що ставляться перед судовим експертом, не виходять за межі його компетенції, обмежені рамками спеціальних знань, зазначених у свідоцтві про присвоєння кваліфікації судового експерта та чи зазначені експертом відомості про особу експерта, внесені до Реєстру атестованих судових експертів [8], характеризують відповідність кваліфікації фахівця у певній галузі знань.

Доцільно відзначити ще деякі суттєві елементи в роботі експерта:

- правильність формулювання питань, оскільки від цього багато в чому залежить не лише межі дослідження, але і повнота дослідження, визначається напрям і використання певної методики [9, с. 28];
- необхідність поставлених з ініціативи експерта питань;
- наявність і повнота наданих додаткових матеріалів на задоволення клопотання експерта.

При рецензуванні досліджуваної частини висновку судового експерта аналізу підлягають:

- правильність та обґрунтованість вибору схеми дослідження, методів та методик дослідження, послідовність їх застосування, відповідність сучасному стану цього виду судової експертизи;
- дотримання технічних умов (Держстандартів на методи судових експертиз) при проведенні досліджень;
- логічна послідовність викладення, взаємозв'язок між окремими етапами дослідження;
- дотримання термінологічної точності в описанні;
- повнота роздільного та порівняльного дослідження;
- якість, наглядність та переконливість наявних ілюстрацій [7, п. 2.4].

Як видно, першою характеристикою якісного висновку можна вважати його достовірність, тобто наскільки є науково-обґрунтованим і підтвердженим відповідними експертними доказами. Висновок, який не можна вважати достовірним, очевидно, не лише не має жодної цінності для ініціатора його призначення, але і дезінформовує учасників процесу щодо реальності фактів.

Отже, метою рецензування є формування об'єктивної думки з тої позиції, що необхідною умовою в експертній практиці є повнота дослідження, яка полягає також у застосуванні експертом сучасних досягнень науки і техніки, існуючих методів та методик, спеціальної літератури, обладнання, програмних продуктів тощо, які надають можливість експерту дійти до науково-обґрунтованого об'єктивного висновку. Від повноти та обґрунтованості висновку експерта залежить подальше його використання в процесі доказування, формування внутрішнього переконання особи, яка здійснює оцінку доказів та у провадженні якої перебуває справа, у доказовості предмету доказування та встановленні істини у справі.

Оскільки виключно шляхом рецензування висновків здійснюється перевірка відповідності висновків вимогам нормативно-правових актів та правильності застосування методів дослідження, це є одним із рушіїв реалізації прав сторін на виявлення істинного стану справ, його законності і наукової обґрунтованості. Суттєвою його складовою, зокрема, є:

- відповідність проведеного дослідження формальним та методичним вимогам;
- коректність і ефективність застосування відповідних методик;
- непротивічність;
- спрощеність викладення проведеного дослідження;
- перенасичення, переобтяження або відсутність чіткості у застосуванні способів і прийомів дослідження;
- змістовність проведеного експертного дослідження;
- відповідність законодавчим вимогам, що пред'являються до експертних висновків (зокрема, об'єктивність, достовірність, обґрунтованість, перевірка отриманих висновків).

Серед критеріїв визначення при рецензуванні глибини заключної синтезуючої частини за необхідності викладаються конкретні рекомендації з висновку:

- аргументованість висновків;
- самостійність та повнота викладу матеріалу;
- ступінь обґрунтованості положень дослідження;
- достовірність і новизна наукових тверджень;
- відповідність результатів виконаного дослідження і мети та завдань роботи [7, п. 2.5].

У процесі проведення рецензування з метою формування висновку для перевірки з точки зору достовірності оцінка наукових досліджень і результатів дослідження має бути об'єктивною та відбивати як позитивні, так і негативні аспекти роботи. Зокрема мають місце і методичні зауваження та пропозиції, які, на думку рецензента, потребують більш детальної аргументації і носять консультативно-рекомендаційний характер та не є обов'язковими для експерта. Експерт, що проводив дослідження має право не погоджуватись з рецензентами та висловити свою позицію.

Як правило, рецензування необхідно для підтвердження або заперечення уже складених висновків для унеможливлення помилок або неточностей, невідповідностей дійсності. Причиною експертних помилок може слугувати низький професійний рівень спеціаліста або зловмисних дій експерта. Безумовно, рецензія не може замінити висновок експерта.

В умовах настання епохи демократичного реформування суспільства та побудови ефективної системи державної влади пріоритетом наукових досліджень стає зміцнення української державності через механізм роботи з необхідності модернізації дослідницької роботи з удосконалення нормативно-правових засад професійної судово-експертної діяльності.

Від організації реалізації творчих здібностей, високо-професійності судових експертів залежить функціонування в інтересах людини конституційних засад правозахисної системи влади в Україні.

Отже, головною метою рецензування є постійне вдосконалення професійної майстерності експертів, поліпшення якості, підвищення наукової обґрунтованості висновків та їх доказового значення, тобто досягнення невинного вдосконалення професійної майстерності кожного експерта "наукового судді", завжди асоціюється із високим рівнем культури, глибокими науковими знаннями, його інтеграція і диференціація, зумовлені швидкими темпами зростання обсягів наукових знань, із розширенням і поглибленням фахової спеціалізації.

Це створює організаційно-управлінські передумови для проведення на новому теоретичному, методологічному і практичному підході судових експертиз, які базуються на використанні спеціальних знань та спрямовані на забезпечення правоохоронних і судових органів незалежною об'єктивною експертизою, орієнтованою на максимальне використання досягнень науки і техніки [2].

ВИСНОВКИ

Доведено, що сьогодні важливим напрямом для забезпечення державного управління судово-експертною діяльністю є диференціація науково-організаційного аспекту з алгоритму вдосконалення та полегшення процесу рецензування експертних висновків — процесу обґрунтованості дослідження для визначення їх відповідності чинному законодавству, а також фактичним матеріалам справи з точки зору наукової обґрунтованості, наявності експертних помилок і відповідності вимогам законодавства.

Перспективою подальших розвідок даної проблематики, є потреба в поглибленні теоретичного, методологічного та практичного підходів до внутрішнього контролю для забезпечення належного рівня управління судово-експертною діяльністю за якістю експертної роботи, основною формою яких є системна організованість рецензування висновків судової експертизи.

Література:

1. Про судову експертизу: закон України, від 25.02.1994, № 4038-ХІІ [Електронний ресурс]. — Режим доступу: <http://zakon4.rada.gov.ua/laws/show/4038-12>
2. Сайт Міністерства юстиції. До питання кадрового забезпечення науково-дослідних установ судових експертиз Міністерства юстиції України (розміщено 05.08.2013 р.) [Електронний ресурс]. — Режим доступу: <http://www.minjust.gov.ua/>
3. Белкин Р.С. Собрание, исследование и оценка доказательств: сущность и методы / Р.С. Белкин. — М.: Наука, 1966. — С. 291.
4. Колдин В.Я. Экспертиза в управлении и праве / В.Я. Колдин // Вісник Луганського інституту внутрішніх справ. — Луганськ, 2000. — С. 176—200.
5. Моїсєєв О.М. Управлінські аспекти експертних технологій у судово-експертній діяльності / О.М. Моїсєєв // Вісник академії адвокатури України. — К.: Видавничий центр Академії Адвокатури України, 2008. — Вип.12. — С. 212—223.
6. Россинская Е.Р. Судебно-бухгалтерская экспертиза: учеб. пособие для студентов вузов / Е.Р. Россинская [и др.]; под ред. Е.Р. Россинской, Н.Д. Эриашвили, Ж.А. Кеворковой. — 3-е изд., перераб. и доп. — М.: ЮНИТИ-ДАНА: Закон и право, 2011. — 383 с.
7. Наказ Міністерства юстиції України від 26.12.2000 № 65/5 "Положення про організацію рецензування висновків судових експертиз у НДУСЕ МЮ України".
8. Наказ Міністерства юстиції України від 29.03.2012 № 492/5 "Про затвердження Порядку ведення державного Реєстру атестованих судових експертів", зареєстрований в Міністерстві юстиції України 30 березня 2012 р. за № 484/20797.
9. Шалькевич И.А. Вопросы криминологии, криминалистики и судебной экспертизы: сб. науч. тр. / ГУ "ЦСЭиК Министерства юстиции Республики Беларусь"; редкол.: А.В. Дулов (гл. ред.) [и др.]. — Минск: Право и экономика, 2011. — Вып. 2/30. — С. 53—58.

References:

1. The Verkhovna Rada of Ukraine (1996), The Law of Ukraine "On forensic examination", available at:// <http://zakon3.rada.gov.ua/laws/show/254к/96-вр> (Accessed 14 March 2014).
2. The website of the Ministry of justice of Ukraine (2013), "To the question of staffing of scientific research institutions of forensic expertise of the Ministry of justice of Ukraine", available at: <http://www.minjust.gov.ua/> (Accessed 14 March 2014).
3. Belkin, R.S. (1966), "The collection, examination and assessment of evidence: the nature and methods". Moscow, Russia, pp. 291.
4. Coldin, W.Y. (2000), "Expertise in management and law". Lugansk, Ukraina, pp. 176—200.
5. Moiseev, A.N. (2008), "Managerial aspects of expert technologies in the judicial-expert activity". Kyiv, Ukraina, pp. 212—223.
6. Rossinsky, E.R. (2011), Sudebno-bukhhalterskaia ekspertyza, [Forensic accounting], Zakon u pravo, Moscow, Russia.
7. Ministry of Justice of Ukraine (2000), Decree "Regulation on review of forensic examinations in NDUSE Justice of Ukraine", Kyiv, Ukraine.
8. Ministry of Justice of Ukraine (2012), Decree "On approval of the Procedure of maintaining the state Register of the certified court experts", Kyiv, Ukraine.
9. Shalkevich, I.A. (2011), "Voprosy criminology, criminalistics and forensic expertise", Pravo y ekonomyka, Minsk, Belarus, pp. 53—58.

Стаття надійшла до редакції 10.06.2014 р.

С. В. Левцов,

аспірант кафедри регіонального управління, місцевого самоврядування та управління містом, Національна академія державного управління при Президенті України (м. Київ)

СТРУКТУРНО-ФУНКЦІОНАЛЬНА ХАРАКТЕРИСТИКА ОРГАНІЗАЦІЇ НАДАННЯ РЕКРЕАЦІЙНИХ ПОСЛУГ ОРГАНАМИ МІСЦЕВОГО САМОВРЯДУВАННЯ У СТОЛИЧНОМУ РЕГІОНІ

S. Levtsov,

graduate student, National Academy of Public Administration, the Office of the President of Ukraine, Regional Administration, Local Self-Government and Urban Management Faculty.

STRUCTURAL AND FUNCTIONAL CHARACTERISTICS TO PROVIDING RECREATIONAL SERVICES TO LOCAL SELF-GOVERNMENTS IN THE CAPITAL REGION

Стаття присвячена аналізу діяльності органів місцевого самоврядування столичного регіону щодо організації надання рекреаційних послуг на рівні територіальних громад. Запропоновано структурно-функціональну схему Центру координації рекреаційної діяльності у столичному регіоні.

This article analyzes the activities of local authorities in the capital region for the organization providing recreational services at the level of local communities. It propose the structural and functional organization scheme the Coordination Center of recreational activity in the capital region.

Ключові слова: столичний регіон, органи місцевого самоврядування, приміська зона, рекреаційні послуги, Київська регіонально-управлінська рада, Центр координації рекреаційної діяльності в столичному регіоні.

Keywords: capital region, local authorities, suburban area, recreational services, the management of Kyiv Regional Council, the Coordination Center of recreational activity in the capital region.

ПОСТАНОВКА ПРОБЛЕМИ

Утворення столичного регіону шляхом внесення змін до адміністративно-територіального устрою столичного міста актуалізує питання зміни як просторових меж мегаполіса, які вже не відповідають потребам територіальної громади та уповільнюють його розвиток, так і необхідність забезпечення збалансованості повноважень і результативності діяльності у наданні рекреаційних послуг органами державної влади та місцевого самоврядування.

Функціонування та перспективи розвитку ринку рекреаційних послуг столичного регіону, їх диверсифікація та структурно-функціональна трансформація потребують єдності в управлінні. Оскільки, як зазначає В.В. Величко, рекреаційна сфера, що продукує послуги, пов'язані зі зміною місця перебування, лікуванням і відпочинком, за підрахунками спеціалістів стане двигуном національних і світової економіки в ХХІ столітті. Цим акцентується увага на тому, що рекреаційні послуги виступають тим видом діяльності чи вигоди, яку надають клієнтові на спеціалізованих територіях поза місцем його постійного проживання, й у вільний від роботи час, щоб відновити його фізичні та психологічні сили, задовольнити спортивні, оздоровчі, пізнавальні інтереси тощо [3, с. 25].

Водночас рекреаційні послуги, як потенційно економічно прибутковий напрям господарювання, мають усі підстави в перспективі посісти одне з провідних місць у структурі столичного регіону. Відповідно від уміння організувати процеси надання рекреаційних послуг залежить рівень рекреаційного попиту та вибір оптимальної стратегії розвитку рекреаційної індустрії столичного регіону.

АНАЛІЗ ОСТАННІХ ДОСЛІДЖЕНЬ І ПУБЛІКАЦІЙ

Аналіз останніх наукових досліджень і публікацій свідчить, що зазначена проблематика перебуває в полі зору багатьох учених. Серед вітчизняних науковців відомі праці А.В. Степаненка, М.Я. Мижеги, О.І. Драпівського, О.К. Кузьмінської та ін., які досліджували питання розвитку Київського столичного регіону; І.М. Петренко розкрив еколого-економічні основи формування і використання рекреаційних територій в умовах міських агломерацій; В.Б. Яловий — особливості здійснення місцевого самоврядування в столичній агломерації; Г.М. Шевченко — організаційно-економічний механізм формування та використання природно-рекреаційного потенціалу території; В.В. Марчук — удосконалення механізмів розвитку рекреаційного комплексу регіону на основі територіальної інтеграції; Н.П. Тесля розглядала питання діагностики трансформації туристично-рекреаційного комплексу м. Києва та ін. Серед зарубіжних учених необхідно виділити таких, як Харвей Дейвіса, Т'єрлда Деелстра, Мартіна Бекманна, Гаррі Річардсона, Сорена Бергстрема та ін., які досліджували особливості сталого розвитку столичних регіонів, їх ринкові та соціальні аспекти функціонування.

Однак у науковій літературі залишаються мало дослідженими проблеми реалізації державної політики в сфері рекреації на місцевому рівні, механізми підвищення ефективності та результативності діяльності органів місцевого самоврядування в галузі управління рекреаційною сферою, потребують поглибленого вивчення питання із структурно-функціональної характеристики організації надання рекреаційних послуг органами місцевого самоврядування у столичному регіоні.

АНАЛІЗ І ЗАВДАННЯ ДОСЛІДЖЕННЯ

Метою та завданням дослідження запропонованої публікації є розвиток рекреаційної сфери й забезпечення рекреаційних потреб населення органами місцевого самоврядування столичного регіону, і на цій основі розробка структурно-функціональної схеми організації надання рекреаційних послуг органами місцевого самоврядування у столичному регіоні.

ВИКЛАД ОСНОВНОГО МАТЕРІАЛУ

Складні умови, що виникли в урбаністичному, просторово-планувальному та соціально-економічному розвитку Києва, актуалізують питання про утворення Київського столичного регіону.

На думку В.Ф. Погорілка, феномен столичності Києва полягає у своєрідному уособленні політичних, урбаністичних, економічних і соціально-культурних змін, що сталися за роки державної незалежності України. Її столиця перетворилася на "ядро", що наче магніт, притягує вітчизняний і іноземний капітал, ресурси, ініціативних, обдарованих людей, здатних на ділі реалізувати ідею новітньої суспільно-політичної "києвоцентричності", прискорити поступ до так званого "ідеального міста", що забезпечує рівновагу між різними секторами і видами суспільної діяльності, найкращі умови для життя, оптимізує взаємодію сучасного містобудування та історичної спадщини [7, с. 4].

Взаємодія територіальних громад, що увійдуть до столичного регіону, має ґрунтуватися, зокрема, на спеціальних угодах про співпрацю, підписаних усіма суб'єктами нового адміністративно-територіального утворення та координуватись спільним консультативно-дорадчим органом — територіально-управлінською радою, до якої входитимуть представники всіх населених пунктів — складових столичного регіону [5, с. 2—3]. А оскільки стаття 142 Конституції України передбачає, що територіальні громади сіл, селищ і міст можуть об'єднувати на договірних засадах об'єкти комунальної власності, а також кошти бюджетів для виконання спільних проектів, створювати для цього відповідні органи та служби [4, с. 41], то це дасть змогу вчасно налагодити практичну взаємодію місцевих громад у розв'язанні гострих проблем, що виникатимуть під час адміністративно-територіальних перетворень, а також сформувати експериментальну демократично-самоврядну підсистему з координації та контролю, де, погоджуючись із думкою В.Б. Ялового, провідна роль належатиме Київській регіонально-управлінській раді [8].

Саме Київська регіонально-управлінська рада з одного боку, координуватиме різнопланові дії територіальних громад на базовому рівні, а з другого — дбати про забезпечення перспективного соціально-економічного розвитку всього столичного регіону, здійснення в ньому комплексної фінансово-бюджетної, земельної, культурно-просвітницької та екологічної політики. У результаті цих перетворень у Київському столичному регіоні створюються умови для запровадження сучасного регіонального самоврядування, яке сьогодні викликає багато суперечливих суджень як серед політиків, державних службовців, так і серед правознавців, науковців і фахівців із питань територіальної організації влади [8, с. 146—147].

Відповідно можна прогнозувати основні функції та повноваження регіонально-управлінської ради, а також її першочергові завдання, одними з яких, у контексті нашого дослідження, мають бути:

— здійснення узгоджених освітніх, медичних, культурно-просвітницьких і спортивно-оздоровчих заходів у столичному регіоні, що сприятимуть розвитку рекреаційної сфери та соціального капіталу в суспільстві, поліпшенню демографічної ситуації та оздоровленню морально-психологічної, духовної атмосфери в населених пунктах;

— реалізація комплексної довгострокової програми з розвитку рекреаційної діяльності, охорони навколишнього середовища на основі спільних підходів до реструктуризації промислово-виробничого комплексу, поліпшення екологічного стану всіх територій, що увійдуть до столичного регіону.

Визначення рекреаційної діяльності пріоритетним напрямом розвитку столичного регіону як носія історико-культурної спадщини українського народу, при певних умовах може поступово перетворити її на стратегічну галузь, що забезпечуватиме місцевий розвиток. Це, безумовно, потребує змін в системі управління сферою рекреаційних послуг та формування необхідних умов для забезпечення розвитку рекреаційної діяльності з боку органів місцевого самоврядування.

Водночас, необхідно розробити та запровадити дієве нормативно-правове підґрунтя щодо ефективного використання потенціалу туристично-рекреаційних ресурсів, а також забезпечення достатнього рівня рекреаційної інфраструктури столичного регіону країни міжнародним стандартам та інші чинники.

Сьогодні "не зайвим буде акцентувати увагу на тому, що кожен з нас потребує не тільки хліба, а й сучасної, відповідної світовим стандартам системи забезпечення дозвілля. Бо не лише склад продуктової корзини, а й ступінь розвиненості інфраструктури сфери відпочинку і розваг, культури та спорту відображають якісний рівень життєзабезпечення європейців" [2].

Природні рекреаційні ресурси столичного регіону характеризуються помірно теплим кліматом, придатними для відпочинку лісами, що створює умови для коротко- і довгострокового відпочинку та лікування населення. Значне місце у складі рекреаційних ресурсів посідають лісопарковий захисний пояс та р. Дніпро, рекреаційний потенціал якої зростає за рахунок великої розгалуженості, наявності лісистості та природних пляжів.

Рекреаційний потенціал мають також малі річки. Крім того, в регіоні налічується багато цікавих пам'яток природи, архітектури, історії та культури, які можуть сприяти розвитку туризму.

Відтак, серед наукової спільноти тривають дискусії про шляхи та методи забезпечення ефективною діяльністю в рекреаційній сфері в аспекті задоволення потреб рекреантів і отримання з цього прибутку. Одні з них вважають, що необхідно розвивати сфери туризму, санаторно-курортного обслуговування, культури та спорту відокремлено, інші — наполягають на їх об'єднанні в одну сферу — сферу рекреаційної діяльності, де узагальнюючим критерієм виступає здатність цих видів діяльності відтворювати життєві сили населення розтрачені під час праці [2]. Відповідно потребує створення в столичному регіоні інфраструктури підприємств, організацій і засобів, які б сприяли відтворенню ефективного відновлення працездатності населення не лише фізіологічного, як було раніше, а й психологічного, творчого, інтелектуального.

Вивчення зарубіжного досвіду демократичних країн у сфері регулювання розвитку сфери рекреаційних послуг на муніципальному рівні [9, 10] дозволило зробити висновок про необхідність функціонального об'єднання головних напрямів рекреаційної політики місцевих органів влади столичного регіону в організаційну структуру одного центру, який би мав можливість консолідувати зусилля спеціалістів з питань формування, впровадження і розвитку оптимальної структури рекреаційного забезпечення населення. Відсутність цілісної державної системи управління розвитком суб'єктами рекреаційної діяльності створює суттєві труднощі, насамперед, у роботі органів місцевого самоврядування, оскільки саме вони є основними виконавцями державних і регіональних програм соціально-економічного і культурного розвитку. Крім того, на них покладена функція контрольно-наглядової діяльності, до якої належить і контроль за додержанням законодавства з пи-



Рис. 1. Структурне зображення функцій Центру координації рекреаційної діяльності органів місцевого самоврядування в столичному регіоні

тань науки, мови, реклами, освіти, культури, охорони здоров'я, соціального захисту населення, фізичної культури і спорту [6].

З урахуванням загальних тенденцій реформування структурних та функціональних засад всієї системи місцевих органів влади [1, с. 36], для посилення управлінського впливу на органи місцевого самоврядування доцільно утворити в структурі Київської регіонально-управлінської ради Центр координації рекреаційної

діяльності органів місцевого самоврядування в столичному регіоні (далі — Центр) (рис. 1).

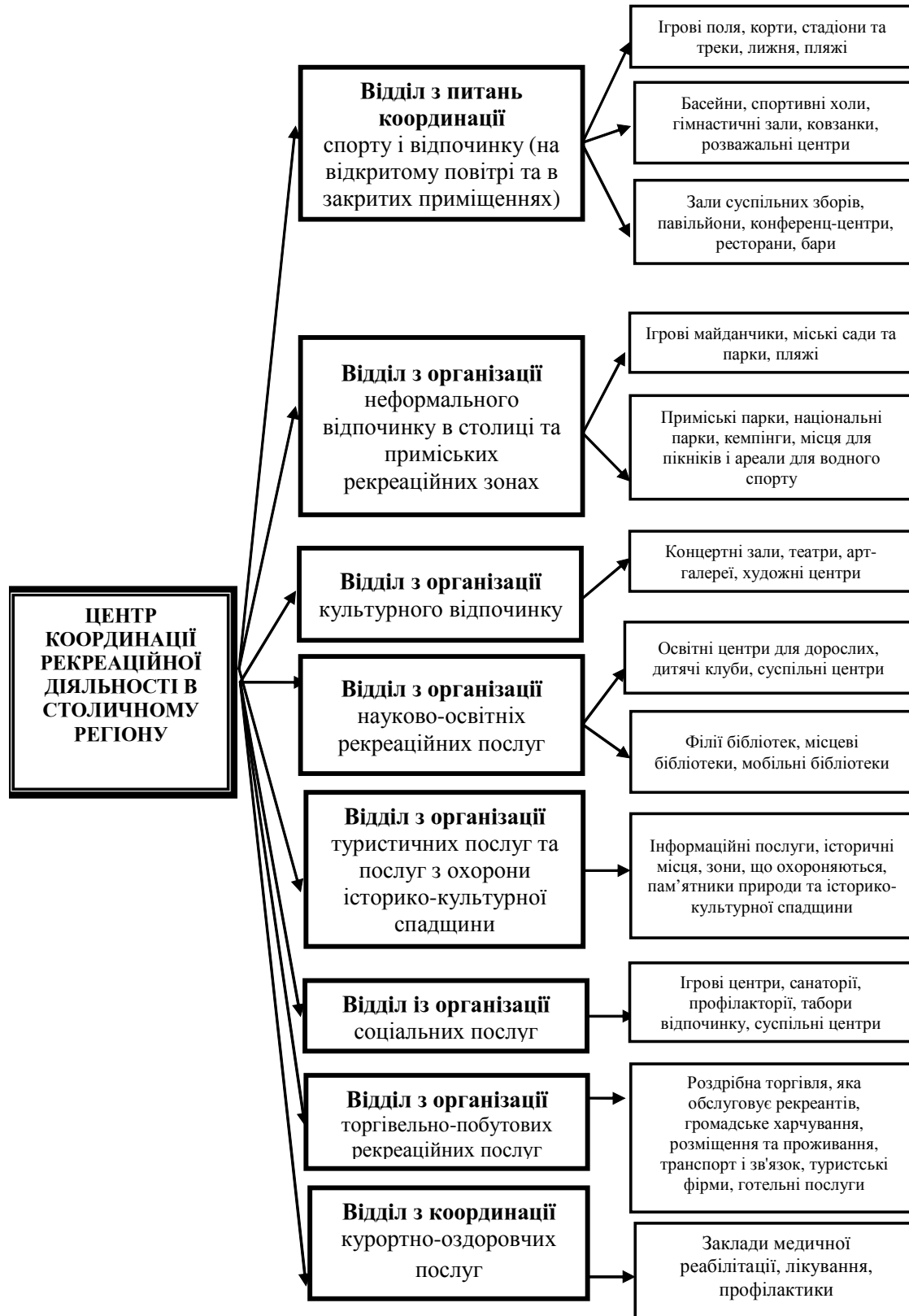
В умовах столичного регіону можна буде запровадити більш зручні умови для вдосконалення рекреаційної сфери та структури її соціально-культурного комплексу щодо здійснення у територіальних громадах столичного регіону спільної культурної політики, комплексних заходів, спрямованих на збереження історико-архітектурної спадщини, послаблення техногенного на-

вантаження на довкілля, прискорення переходу до сталого розвитку Києва і прилеглих населених пунктів. На жаль, на сьогодні, хоча рекреаційна галузь й охоплює господарську діяльність не тільки з організації туризму, а й відпочинку населення, курортного і профілактичного лікування, оздоровлення, екскурсійних і дозвілєвих послуг, проте вона не визначена як цілісний напрям діяльності.

Тому Центр у процесі модернізації органів місцевого самоврядування, повинен виконувати не тільки функції контролю та координації суб'єктів рекреаційної діяльності в територіальному окрузі, але й надавати їм необхідні консультації та забезпечувати потрібною інформацією.

Відповідно діяльність Центру повинна, насамперед, забезпечувати гарантований державою рівень рекреаційних послуг на душу населення, які надаються неприбутковими організаціями та установами за рахунок державного та місцевих бюджетів.

Зокрема трансформація лінійної організаційної структури державного управління рекреаційною діяльністю у функціональну, дозволить не тільки привести у відповідність управлінські заходи до сучасних умов функціонування суб'єктів рекреаційної діяльності, але й за допомогою створення Центру забезпечить надання їм інформаційної та правової підтримки, адаптації державної рекреаційної політики до умов столичного регіону. У свою чергу, це дозволить привести сферу рекреаційного забезпечення населення столичного регіону у відповідність вимогам Європейського Союзу з цього питання.

У розвиток важливих положень, викладених 1992 року в Європейській хартії міст, Рада Європи запропонувала країнам-членам досить актуальний документ — Маніфест нового урбанізму. У ньому викладено наукові засади, концептуальні підходи, застосування яких спроможне допомогти сучасним мегаполісам і міським регіонам модернізувати муніципальне управління, наблизити його до потреб громадян. Визначальними аспектами в управлінні мегаполісами і міськими зонами на сьогодні вважаються демократія, сталий розвиток, солідарність, культура [8, с. 165] і, що не менш важливо, якість надання послуг, зокрема рекреаційних, бурхливий розвиток яких в останні роки відбиває об'єктивні тенденції соціального розвитку у світі, в нашій країні і практично у всіх її регіонах. Без рекреації тепер неможливо уявити собі економіку не тільки більш чи менш розвиненої країни, але й окремо взятого муніципального утворення.

ВИСНОВКИ ТА ПЕРСПЕКТИВИ ПОДАЛЬШИХ РОЗВІДОК

Суспільні реалії спонукають до подальшого оновлення концепції державної регіональної політики, насамперед доцільно конкретизувати в ній головні напрями оптимізації загальнодержавних, регіональних і місцевих інтересів. На чільне місце в концепції заслуговують і теоретико-методологічні засади Київського столичного регіону, розгляд основних закономірностей формування, функціонування та розвитку мережі його рекреаційних територій, класифікація об'єктів рекреаційного середовища в контексті проведення адміністративно-територіальної реформи в Україні.

Київський столичний регіон повинен виконувати урбокомпенсаційні функції завдяки дачному відпочинку, санаторному (пансіонати, бази відпочинку, санаторії) відпочинку, самодіяльному туризму та інших рекреаційних послуг як основної "продукції" територіальної рекреаційної системи, впливають на розширення цієї зони, її ущільнення та зростання рекреаційних навантажень. При цьому соціальне значення сфери рекреаційних послуг столичного регіону має визначатись забезпеченням можливості раціонального використання

вільного часу та бути одним із головних показників якості життя та рівня людського розвитку.

Література:

1. Адміністративна реформа в Україні: документи і матеріали // Український правовий часопис. — 1999. — Вип. 4. — С. 36.
2. Бобирева О.В. Методологічні аспекти реформування державної системи управління / О.В. Бобирева [Електронний ресурс]. — Режим доступу: <http://dspace.nbuv.gov.ua/bitstream/handle/123456789/36447/05>
3. Величко В.В. Організація рекреаційних послуг: навч. посібник / В.В. Величко; Харк. нац. ун-т міськ. госп-ва ім. О.М. Бекетова. — Х.: ХНУМГ ім. О. М. Бекетова, 2013. — 202 с.
4. Конституція України: Закон від 28.06.1996 № 254к/96-ВР [Електронний ресурс]. — Режим доступу: <http://zakon2.rada.gov.ua/laws/show/254%D0%BA/96-%D0%B2%D1%80>
5. Печеніг О. Столичний регіон: чи прислухається влада до громади? / О. Печеніг // Я і влада. — 2005. — № 1. — С. 2—3.
6. Про фізичну культуру і спорт: Закон України від 24.12.1993 № 3808-ХІІ [Електронний ресурс]. — Режим доступу: <http://zakon2.rada.gov.ua/laws/show/3808-12>
7. Хартія українських міст / Асоц. міст України. — К.: Вид-во Мінстату України, 1997. — 30 с.
8. Яловий В.Б. Особливості здійснення місцевого самоврядування в столичній агломерації: автореф. дис. ... канд. наук з держ. упр.: 25.00.04 / В.Б. Яловий; Нац. акад. держ. упр. при Президентові України. — К., 2010. 225 с.
9. Tillman A. The Program Book for Recreation Professionals. — Palo Alto: National Press Books, 1997. — P. 350.
10. Vial A.J. Research Methods for Leisure and Tourism: A Practical Guide 2nd ed., Pitman London, 1989. — P. 240.

References:

1. "Administrativna reforma v Ukraini: dokumenty i materialy" (1999), [Administrative Reform in Ukraine: documents and materials], Ukrain's'kyj pravovyj chasopys, vol. 4. — P. 36.
2. Bobyrieva, O.V. "Metodolohichni aspekty reformuvannia derzhavnoi systemy upravlinnia", [Methodological aspects of reform of public management], [Online], available at: <http://dspace.nbuv.gov.ua/bitstream/handle/123456789/36447/05> (Accessed 05 March 2014).
3. Velychko, V. V. (2013), "Orhanizatsiia rekreatsijnykh posluh: navch. posibnyk" [Organizing recreational services: teach. manual], Khark. nats. un-t mis'k. hosp-va im. O.M. Beketova. — Kh.: KhNUMH im. O. M. Beketova, 202 p.
4. The Verkhovna Rada of Ukraine (1996), "Konstytutsiia Ukrainy": [The Constitution of Ukraine], [Online], available at: <http://zakon2.rada.gov.ua/laws/show/254%D0%BA/96-%D0%B2%D1%80> (Accessed 05 March 2014).
5. Pechenih, O. (2005), "Capital Region: the power or listen to the community?", Ya i vlada, vol.1, pp. 2—3.
6. The Verkhovna Rada of Ukraine (1993), The Law of Ukraine "About Physical Culture and Sports", available at: <http://zakon2.rada.gov.ua/laws/show/3808-12> (Accessed 05 March 2014).
7. "Charter Ukrainian cities" (1997), Asots. mist Ukrainy, K., Vyd-vo Minstatu Ukrainy, 30 p.
8. Yalovyj, V.B. (2010), "Features of local government in the metropolitan agglomeration", Ph.D. Thesis, local government, UAPA of President of Ukraine, Kyiv, Ukraine.
9. Tillman, A. (1997), "The Program Book for Recreation Professionals", Palo Alto.: National Press Books, p. 350.
10. Vial, A.J. (1989), "Research Methods for Leisure and Tourism", A Practical Guide 2nd ed, Pitman London, UK, p. 240.

Стаття надійшла до редакції 31.05.2014 р.

С. М. Сітарський,
аспірант кафедри національної безпеки,
Національна академія державного управління при Президентові України, м. Київ

ІНСТИТУАЛІЗАЦІЯ ДІЯЛЬНОСТІ ОРГАНІВ ДЕРЖАВНОЇ ВЛАДИ В КОНТЕКСТІ ВРЕГУЛЮВАННЯ ПОЛІТИЧНИХ КОНФЛІКТІВ

S. Sitarskiy,
Postgraduate Department of National Security,
The National Academy of Public Administration, the President of Ukraine, Kyiv

INSTITUTIONALIZATION OF THE ACTIVITIES OF PUBLIC POWER IN THE CONTEXT OF THE POLITICAL CONFLICT

У статті розглянуто інституалізацію діяльності органів державної влади щодо врегулювання політичних конфліктів, етапи та елементи цього процесу. Проаналізовано термінологічні проблеми, пов'язані з поширенням в україномовному науковому середовищі понять "інституціоналізація", "інституціалізація" та "інституалізація". Розглянуто можливості їх застосування у сфері врегулювання політичних конфліктів.

The article deals with the institutionalization of the activities of public authorities to resolve political conflicts, stages and elements of the process. Analysis of terminological problems associated with the spread of the scientific environment in a Ukrainian concepts of "institutionalization", "institutionalization" and "institutionalization". The possibilities of their application in the resolution of political conflicts.

Ключові слова: інститут, інституціоналізація, інституціалізація, інституалізація, органи державної влади, політичний конфлікт.

Key words: institution, institutionalization, institutionalization, instutualization, government agencies, political conflict.

ПОСТАНОВКА ПРОБЛЕМИ

Однією з найбільш актуальних проблем українського державотворення, що потребує системного аналізу та невідкладного вирішення, є якісне поліпшення організації та функціонування органів державної влади. З огляду на це, теоретичне вивчення процесу інституалізації функцій управління набуває особливого значення як з теоретичної, так і з практичної точок зору. Існує також проблема у вживанні термінів "інституціалізація" та "інституалізація", які у ряді випадків необгрунтовано синонімізуються. Відмінність між ними необхідно шукати у розбіжності понять "інститут" та "інституція", які перебувають у відносинах взаємного доповнення — інституція лежить в основі будь-якого інституту, а він, у свою чергу, є органічним доповненням інституції.

Відомий американський дослідник С. Хантінгтон з цього приводу зазначив: "Соціальна й економічна модернізація підриває старі форми влади і руйнує традиційні політичні інститути. І не обов'язково вона створює нові форми або нові політичні інститути. Однак, розширюючи політичну свідомість і політичну активність мас, вона створює найгострішу в них необхідність" [29, с. 449]. Підвищення ефективності та результативності функціонування системи державного управління, уточнення закономірностей розвитку суспільних процесів, а також розв'язання проблем реформування інститутів, що забезпечують належний рівень життєдіяльності держави, є важливим чинником забезпечення національної безпеки.

АНАЛІЗ ОСТАННІХ ДОСЛІДЖЕНЬ

Процес інституалізації досліджували С. Ліпсет, Дж. Ландберг, Р. Бенедикс, П. Блау, Б. Мур, М. Дювер-

же, Р. Міллс та ін. Одним із перших, хто переконливо довів особливе значення інституціонального підходу для формування організаційних і правових структур та прийняття рішень у контексті здійснення державної влади, був американський політолог А. Бентлі, автор книги "Процес правління" (1908).

В українській науці до недавнього часу традиційно переважали економічний та соціологічний дискурси застосування категорій "інститут" та "інституалізація": на межі ХХ та ХХІ ст. дослідники констатували факт значної поширеності інституціальних досліджень у галузі економічних наук (йшлося про десятки наукових праць, присвячених різним напрямкам інституціальних феноменів) [20].

Нині інституціональна методологія дедалі активніше використовується вітчизняними політологами для вивчення політичних проблем. Аналіз існуючих політологічних праць свідчить про дедалі активніше застосування інституціональних досліджень щодо загальних проблем влади і політичної сфери життя, політичних інститутів, демократії.

Зокрема цей напрям досліджень репрезентований монографіями "Політичні інститути в процесі реформування системи влади" В. Ребкала і Л. Шкляра [22], "Порівняльний аналіз політичних систем країн Західної Європи: інституційний вимір" А. Романюка [24], колективною працею "Політико-правові інститути сучасності: структура, функції, ефективність" за загальною редакцією М. Панова і Л. Герасіної. В останній праці, наприклад, досліджено парадигму інституціонального аналізу діяльності політико-правових об'єктів, проблеми соціальної ефективності політико-правових інститутів, проаналізовано вплив різних чинників на оптимізацію їх діяльності [18].

Н. Гончарук у статті "Проблеми та перспективи реформування публічної адміністрації в Україні" зазначає, що побудована в Україні за роки незалежності система державного управління залишається малоєфективною, громіздкою, внутрішньо суперечливою і відірваною від потреб людини, а отже, не відповідає стратегічному курсу держави на демократію та європейські стандарти врядування. Досить зазначити, що у рейтингу Світового банку щодо ефективності державного апарату Україна займає 143-є місце з 212 країн, перебуваючи між Мадагаскаром і Кенією [4].

Г. Ситник, В. Олуйко, М. Вавринчук у роботі "Національна безпека України: теорія і практика" багато уваги приділяють питанням діяльності органів державної влади щодо забезпечення національної безпеки: "Відомо, що державна влада є головним інструментом забезпечення існування держави, охорони політичної системи, економічної та соціальної структури, організації та упорядкування соціально неоднорідного суспільства, збереження його цілісності. Вона здійснює вплив на суспільні процеси (відносини) за допомогою спеціально створених інститутів (органів, установ, організацій), використовуючи наявні в її розпорядженні ресурси (матеріальні, фінансові, інтелектуальні та інші). Тому за змістом державне управління є процесом реалізації державної влади, а сфери діяльності держави трансформуються у сфери державного управління" [26, с. 183]. Однак органи державної влади поки не в повній мірі використовують напрацювання науки державного управління: "У ході підготовки і прийняття управлінських рішень поки недостатньою мірою використовуються напрацювання сучасної науки управління, зокрема методи аналізу політики, системного та ситуативного аналізу, що свідчить про необхідність подолання певної відірваності теорії від практики" [26, с. 186].

У дисертаціях М. Ніколаєвої [11], О. Півторака [16], О. Скребеці [27], О. Крет [9] і С. Довгого [5] проаналізовано процеси інституціональних змін політичної системи України, становлення демократичних інститутів в умовах її реформування, зокрема, сутність інституту парламентаризму, інституціоналізацію української політичної влади. Зокрема у роботі С. Довгого, присвяченій особливостям інституціоналізації української політичної влади, досліджено тенденції, конкретно-історичні умови та посттоталітарні суперечності інституціоналізації влади в Україні періоду незалежності, виявлено закономірності впливу інститутів громадянського суспільства на систему влади та показано її інституційну перспективу [5].

Продовжуючи цю тему, Л. Герасіна та О. Данильян зазначають, що "формування нових інститутів і сучасних організаційних принципів не обов'язково призводить до цілісного оновлення суспільства, а може навіть супроводжуватися зміцненням традиційних систем через вплив нових форм організації" [21, с. 120].

Слід зауважити, що будь-які соціально-політичні зміни — і часткові, і системні — характеризуються певною конфліктністю. Це пояснюється тим, що впровадження в соціальну систему нових, готових зразків інститутів (апробованих у модернізованих суспільствах), поряд з існуванням традиційних, супроводжується протистоянням інновацій і традицій, що за певних умов може призводити до конфліктів та різного роду кризових станів.

Тому слід погодитися з І. Бідзюрою в тому, що зміни не повинні бути "простою заміною одних суспільних інститутів іншими або одних державних діячів іншими. Подібні заміни неминуче призведуть лише до поглиблення кризи, а не до виходу з неї". Вчений пропонує звернутися до теорії соціальних систем, яка, на його думку, вдало конкретизує основні ідеї теорії самоорганізації суспільства. Засновник цієї теорії Т. Парсонс вважав, що будь-які серйозні зміни у цілісній соціальній системі (яка складається, у свою чергу, з підсистем) можна здійснювати без загрози для стабільності само-

го суспільства лише через ускладнення існуючої системи. Нові елементи повинні не механічно замінити собою старі, а спочатку "вживлятися" у наявні системні зв'язки з тим, щоб у майбутньому, можливо, замінити собою — частково або повністю — деякі старі елементи системи. Цьому питанню Т. Парсонс присвятив спеціальне дослідження [14]. Аналогом подібних процесів іноді може слугувати також механізм розвитку наукового знання, коли стара теорія охоплюється новою і входить у неї як окремий випадок [2, с. 53].

Важливу роль у методології дослідження конфліктів, безумовно, відіграють методи, оскільки саме в них знаходять своє тактичне втілення методологічні принципи та наукові підходи дослідження політичних конфліктів. Автор статті виходить з того, що науковий метод — це конкретний шлях дослідження, який дає змогу отримати нові наукові результати та досягти поставленої мети. Науковий метод передбачає застосування раніше накопичених знань для дослідження ще не вивчених явищ і проблем [23, с. 10].

ВИКЛАД ОСНОВНОГО МАТЕРІАЛУ

Державне управління як різновид управлінської діяльності опирається на існуючу в даній країні владу, що здійснює свій відчутний вплив на розвиток суспільства та його сегменти і діє комплексно, злагоджено, безперервно. Державне управління в кожній країні має свою давню історію, національні особливості, традиції, норми та забезпечується через відповідні інститути.

Відомий американський вчений Д. Норд стверджує, що "інституції — це правила гри в суспільстві, або точніше, придумані людьми обмеження, які спрямовують людську взаємодію в певне річище. І, як наслідок, вони структурують стимули в процесі людського обміну — політичного, соціального чи економічного" [12, с. 11].

Існування інститутів пов'язане з діяльністю людей, організованих у статусні групи, що відповідають потребам суспільства або даної групи. Інституційний аналіз соціального життя передбачає вивчення повторюваних і найбільш стійких образів поведінки, звичок, традицій, що передаються з покоління в покоління. Різноманітність інститутів відповідає різноманітності людських потреб, насамперед у виробництві продуктів і послуг, розподілі благ і привілеїв, у безпеці, захисті життя і благополуччя, в соціальному контролі за поведінкою членів суспільства, в комунікації тощо.

Люди, об'єднані в соціальні групи для реалізації потреби, що у них з'явилася, спочатку спільно шукають різні варіанти її задоволення. У процесі суспільної практики вони виробляють найбільш прийнятні зразки і шаблони поведінки, які з часом через багаторазове повторення та оцінку перетворюються на стандартизовані звички і звичаї. Через деякий час розроблені зразки і шаблони поведінки приймаються і підтримуються суспільною думкою, а в кінцевому підсумку узаконюються, включно з розробкою певної системи санкцій на випадок їх порушення. Фіналом процесу інституціоналізації є створення відповідно до норм і правил чіткої статусно-рольової структури, яка приймається більшістю учасників соціального процесу.

Варто погодитися з думкою С. Хантінгтона, що політичні інститути складаються не за один день. Політичний розвиток є в цьому сенсі повільним процесом, особливо в порівнянні з набагато динамічнішим процесом економічного розвитку. У деяких випадках гострий конфлікт або інші серйозні випробування можуть приводити до більш швидкого перетворення організації в інститути, ніж в умовах нормального життя. Але такі інтенсивні впливи рідкісні, і навіть за їхньої наявності потрібен час [29, с. 33].

Розгляду змісту інституціоналізації діяльності органів державної влади передують аналіз певних термінологічних проблем, пов'язаних з поширенням в українському політичному і науковому обігу понять "інституціоналі-

зація", "інституціалізація" і "інституалізація". Перший термін має застосовуватися як калька з англійської — "institutionalization" — для позначення наукової методології інституціоналізму. Відмінності у вживанні двох інших термінів, на думку О. Крат, треба шукати в розбіжності понять "інститут" та "інституція", що використовуються в українській мові або як синонімічні, або як нетотожні. На думку українських вчених, існуюча проблема пояснюється імпортованістю зазначених термінів з інших мов [9].

Як зазначає російський філолог О. Іншакова, вже в латині фактично вживалися два терміни — "institutum" і "institutio" [32, с. 721]. Пізніше ця традиція закріпилася в західноєвропейських мовах. Зокрема у сучасній англійській мові застосовуються як аналітичні інструменти інституціональної теорії, відповідно, терміни "institute" та "institution". Подібна ситуація склалася у французькій, польській, чеській, сербській мовах. На це звертає увагу російський філолог Н. Тупікова. Вона наполягає на необхідності чіткого розмежування лексем інститут — інституція та некоректності змішування цих понять, хоча в російській мові ці терміни традиційно не відокремлюються [32, с. 643].

Поширеність синонімічного трактування зазначених понять і в українському науковому просторі пов'язують з невідповідною редукцією категоріального апарату інституціоналізму внаслідок видання у 1984 р. праці Т. Веблена "Теория праздного класса" російською мовою, при перекладі якої було пропущено підзаголовок, де вживалося поняття "інституція" (An Economic Study of Insnitution). Так само перекладався цей термін і в працях Д. Норта і Т. Еггерссона, що закріпили застосування терміна "інститут" та призвели до практичної втрати категорії "інституція" при описі феноменів відповідного характеру. Про це пише російський науковець О. Іншаков. Він справедливо зазначає, що така ситуація часто стає причиною отожднення понять, що описують соціальні форми структур і функцій, значно утруднює сприйняття й аналіз оригінальних зарубіжних текстів, де найбільш вживаним є термін "інституція", збіднює науковий інструментарій вітчизняних дослідників. Вчений підкреслює необхідність окреслити систему вихідних категорій та здійснити їхню дефініцію [6, с. 42].

Українські автори М. Кармазіна та О. Шурбована, також зауважують, що нині в Україні спостерігаються певні зміни. Відтак, якщо назва книги неінституціоналіста Д. Норта "Institutions, institutional change and economic performance" в перекладі на російську мову звучить як "Институты, институциональное изменение и функционирование экономики", то в перекладі на українську — "Інституції, інституційна зміна та функціонування економіки", тобто точніше [7, с. 13]. П. Бергера і Б. Бергера також трактують інституції як регулятивні зразки, програми, якими суспільство обмежує поведінку індивідів [1].

М. Кармазіна та О. Шурбована констатують, що правильно було б розуміти термін "інституція" як встановлення, традицію, порядок, заведений в суспільстві, а "інститут", відповідно, розглядати як закріплення таких звичаїв і порядків у законах і правових нормах [7, с. 13]. На їхню думку, "питання синонімії понять "інститут" та "інституція" вирішується шляхом окреслення специфіки застосування кожного з них та неприпустимості отожднення їхніх значень. Інституціям відводиться значення символічних, звичаєвих, семіотичних значень та практик, закріплення і відтворення яких здійснюється за допомогою таких соціальних організацій, як інститути (зокрема політичні)" [7, с. 17]. З їхньою позицією погоджуються інші вітчизняні науковці, зокрема, В. Опанасюк [13], Н. Волвенко [3].

Погоджуючись із згаданим підходом до визначення сенсу понять "інститут" та "інституція", слід виходити з того, що в українському науковому просторі їх розме-

жування відбуватиметься не просто й не відразу. Майже у всіх проаналізованих працях вітчизняних авторів, де аналізуються різноманітні політичні інститути, зазначені терміни не розділяються, а про інституції майже не згадується.

Автор не розглядає поняття "інститут" та "інституція": первинною є інституція, вона може існувати без інституту, вторинним є інститут, він завжди спирається на певну інституцію. Наведемо для ілюстрації дотепний образний вислів — різниця між інституцією та інститутом тотожна різниці між правилами гри у футбол і футбольною командою, що реалізує ці правила гри на футбольному полі [10].

Визначаючи поняття "інституція" (від лат. institutio — встановлення, заснування), використаємо підхід до його розуміння, запропонований американським вченим Д. Нортом, представником нової інституціональної теорії. Сформульоване ним визначення стало класичним: інституція — це "правила гри" в суспільстві, це обмежувальні рамки, створені людьми для організації взаємин. На думку науковця, інституції включають всі форми обмежень, створених людьми для того, щоб надати певну структуру людським контактам. Інституції зменшують невизначеність, структуруючи повсякденне життя, організують взаємини між людьми, визначають і обмежують набір альтернатив, які є в кожній людині.

Д. Норт вважає, що інституції бувають не лише формальними (правила, придумані людьми), а й неформальними (загальноприйняті умовності й кодекси поведінки). Вони є не лише продуктом свідомого людського задуму, а й продуктом спонтанного процесу історичного розвитку. Інституційні обмеження включають як заборони індивідам робити певні дії, так і вказівки, за яких умов окремим індивідам вони дозволені. Тому дослідник і тлумачить інституції як рамки, у межах яких люди взаємодіють один з одним. Але оскільки і встановлені свідомо правила, і неформальні кодекси іноді порушуються, то важливий елемент механізму функціонування інституцій полягає у встановленні факту порушення та покаранні порушника [12, с. 17—18]. У вирішенні цієї проблеми особливу роль відіграють організації.

За Д. Нортом, між інституціями та організаціями існують принципові розбіжності. Подібно до інституцій, організації структурують взаємини між людьми, оскільки виникають внаслідок існування інституційних рамок. Організація — це група людей, об'єднаних прагненням спільно досягти якої-небудь мети. Інституційні рамки впливають і на те, які саме організації виникають, і на те, як вони розвиваються. Але, в свою чергу, організації впливають на процес зміни інституцій, виступаючи головними агентами інституальних змін [12, с. 19—20].

Головна роль інституцій у суспільстві визначається зменшенням невизначеності та встановленням стійкої (хоча не обов'язково ефективної) структури взаємодії між людьми. Але стабільність інституцій жодною мірою не суперечить тому факту, що вони час від часу змінюються. Отже, інституції формують можливості, які мають члени суспільства; організації створюються для того, щоб використовувати ці можливості.

Розвиваючись, організації змінюють інституції. На думку Д. Норта, остаточний напрям інституційних змін формується:

— по-перше, "ефектом блокування", що виникає внаслідок симбіозу (зрощування) інституцій та організацій на основі спонукальних мотивів, створюваних цими інституціями;

— по-друге, зворотним впливом змін у наборі можливостей на сприйняття і реакцію з боку індивідів.

Вчений робить висновок, що і формальні, й неформальні інституційні обмеження ведуть до утворення певних організацій, які структурують взаємодію в суспільстві. Ці організації виникають на основі стимулів, закладених в інституційній системі, а тому результативність їхньої діяльності залежить від цієї системи [12, с. 21, 23].

Трактуючи інститути, будемо спиратися на концепцію інституалізації згаданого вище С. Хантінгтона. Він вважає, що історично політичні інститути виникли із взаємодії і розбіжностей між суспільними групами та поступовим розвитком процедур і організаційних механізмів, націлених на розв'язання цих розбіжностей. Кожний суспільний стан, щоб стати стабільним, має бути інституалізованим, тобто мають бути утворені інститути — "сталі, значимі і повторювані форми поведінки" [29, с. 32]. Інституалізація — це процес, за допомогою якого організації і процедури набувають цінності й стабільності [29, с. 32].

Оскільки спільне існування має бути інституалізоване, рівень спільності у складному суспільстві залежить від міцності й чинності його політичних інститутів. Інститути є поведінковим виразом моральної згоди і спільних інтересів. Окрема родина, клан, плем'я або сільська громада можуть досягати спільності ціною порівняно невеликих свідомих зусиль. Вони представляють собою природні співтовариства. У міру того, як суспільства стають численнішими, складнішими в структурному відношенні та здійснюють усе більш різноманітну діяльність, досягнення й підтримка високого рівня спільності все більше залежить від політичних інститутів [29, с. 30].

Виходячи з трактування інституцій і інститутів Д. Норта і С. Хантінгтона, будемо розглядати інституалізацію як процес, що охоплює формування інституцій та їхню трансформацію в інститути. Така форма поведінки як інститут неможлива без організаційних структур, які виникають на основі певних інституцій. Можна вважати, що наявність інституцій та їхнє функціонування у суспільстві призводять до утворення відповідних організацій, а повторювальна і значуща для суспільства сукупна діяльність інституцій і організацій призводить до виникнення певних інститутів.

В окресленому контексті слід розмежовувати не лише терміни "інституція" та "інститут", а й похідні від них терміни "інституціалізація" та "інституалізація". Оскільки перше стосується насамперед норм, цінностей, традицій та порядків, існуючих у суспільстві, інституалізацію будемо тлумачити як процес їхнього становлення і формування (результат інституціалізації — певна інституція). Відповідно, під інституалізацією матимемо на увазі процеси, завдяки яким явище або процес набуває не лише певної нормативної і ціннісної впорядкованості, а й організованості, фіналом якої буде створення інституту (в досліджуваному контексті — діяльності органів державного управління щодо врегулювання політичних конфліктів).

Таке тлумачення інституалізації діяльності органів державної влади, на наш погляд, є синтезом нормативного, інституційного, процедурного елементів (досліджуються ті чи інші процеси, процедури та рішення, що дозволяють забезпечити ефективну діяльність органів державного управління). Очевидно, що в рамках тільки одного підходу неможливо достатньо повно дослідити політичні феномени чи явища. Тому перелічені підходи варто розглядати як взаємодоповнюючі, а не суперечливі. Тим більше, що в реальному політичному житті нормативно-правова, інституційна, процедурна та політико-культурна складові органічно пов'язані. Поширеність такого теоретико-методологічного підходу дозволяє уникнути абсолютизації окремих методів дослідження, про що пишуть деякі українські дослідники [28], а з іншого боку, дає можливість комплексно підійти до розв'язання складної проблеми політичного життя суспільства.

Результатом інституалізації є формування стійкого механізму, що забезпечує постійне й нормальне функціонування органів державного управління. У процесі інституалізації рішення, що приймаються органами державного управління, мають набути чітких обрисів, стати зрозумілими й корисними для кожної людини, а дер-

жавна влада — більш міцною, стійкою і стабільною, оскільки визначальною характеристикою й ознакою інституалізації завжди є виникнення певних відносно стійких і повторюваних норм поведінки, що стають звичайними та реалізуються всередині інститутів і завдяки інститутам.

Становлення соціальних інститутів — складний і багатоплановий процес, що носить назву інституалізації. Не всі соціальні явища в своєму розвитку перетворюються на соціальні інститути. Суспільна практика відбирає і закріплює лише ті відносини між індивідами й соціальними групами, які стають життєво важливими для функціонування суспільства як складної соціальної системи. Крім того, процес інституалізації відображає історичний процес: у різні періоди історії на перший план можуть виходити різні суспільні потреби, що безпосередньо відбивається на змістовній частині соціальних інститутів. У процесі інституалізації відбувається упорядкування хаотичних соціальних відносин, надання їм сенсу, змісту та певної соціальної спрямованості на виконання необхідних і значущих для суспільства соціальних функцій.

Даний термінологічний ряд доповнює й одночасно замикає "інституціалізація", яка являє собою процес визначення і закріплення соціальних норм, правил, статусів і ролей, приведення їх в систему, здатну діяти у напрямі задоволення деякої суспільної потреби [12].

Повертаючись до інституалізації державного управління, хотілось би зупинитись на двох найбільш вдалих визначеннях, що наведені в Енциклопедії державного управління.

Перше. Інституалізація в державному управлінні — це процес формування, розвитку і засвоєння всіма елементами системи державного управління норм, правил, ролей, цінностей і еталонів, необхідних для здійснення державно-управлінської діяльності, способів контролю за їх поведінкою, а також результат процесу, в межах якого досягаються об'єктивізація державного управління і його ефективне функціонування [31, с. 202].

Друге. Інституалізація у державному управлінні — це процес, мета якого визначається стратегічними цілями розвитку суспільства і який в умовах трансформації суспільних відносин відбувається двома паралельними шляхами. З одного боку, органи державної влади проводять реформи, які стосуються різних сторін суспільної життєдіяльності і в основі яких лежать розробка й запровадження формальних правил у формі законодавчо-нормативних актів. З другого, усталені традиції, звичай, соціальні норми є інституційною основою консервації традиційних відносин, збереження старої ментальності, що базуються на звичній системі цінностей і стандартах поведінки. При запровадженні нових формальних правил і норм, з метою забезпечення об'єктивізації державного управління (наближення його до вимог і запитів суспільної системи), виникають протиріччя між існуючими традиціями та новими формальними правилами, які можуть бути усунуті за умови ефективної інституалізації цілей державного управління та залучення громадськості до їх реалізації [31, с. 203].

Застосуємо наведені вище теоретичні положення при дослідженні практичних проблем конфліктності та безпеки. Аналіз наукової літератури свідчить, що в сучасних вітчизняних і зарубіжних дослідженнях з питань національної безпеки та конфліктології як методологію дослідження використовують, насамперед, системний підхід, сутність якого полягає у комплексному дослідженні об'єктів (систем) як єдиного цілого з узгодженим функціонуванням усіх елементів і частин. Такий підхід дозволяє дослідити взаємозв'язки політичного конфлікту та процесу постійних змін політичної системи, можливі впливи політичного конфлікту на її цілісність, стабільність та динамічний прогресивний розвиток, здатність ускладнювати або унеможливити реалізацію національних інтересів у політичній сфері,

особливості інституалізації діяльності органів державного управління щодо врегулювання політичних конфліктів. Крім того, системний підхід забезпечує перехід від теоретичного розгляду окремих аспектів досліджуваної проблеми до розробки понять і характеристик, що піддаються емпіричному дослідженню. За допомогою методології синергетичного підходу державно-правові явища досліджуються як системи, що самоорганізуються, виникнення і зміна яких ґрунтується на випадкових процесах, особливо в їх кризових, нестабільних станах [25].

Більшість дослідників наголошують на тому, що інституціональна організація влади є не штучним, а органічним її виміром, що впорядковує владні відносини. Додатковими аргументами на користь інституалізації владних відносин також виступають наступні: влада завжди передбачає обмеження свободи особистості, а інститут вносить елемент раціональності, чим знижує рівень соціальної напруги і зменшує можливість зловживання владою [17, с. 34]. Політичні інститути, організації, рухи, втягуючись у конфлікт, активно обстоюють певні соціально-владні інтереси. Відповідно, політичні конфлікти поділяють на два види:

— конфлікт між владою та громадськими силами, інтереси яких не представлені у структурі владних відносин;

— конфлікт усередині існуючої влади, який пов'язаний із внутрішньогруповою боротьбою за розподіл владних повноважень і відповідних позицій, зі спробами обґрунтування нового курсу в межах існуючого політичного ладу.

Розвиток політичної системи будь-якої країни нерозривно пов'язаний із функціонуванням її організаційно-інституціональної підсистеми, яку складають політичні інститути (державна, уряд, парламент, політичні партії, громадські організації тощо), що діють у найбільш конфліктогенному секторі суспільного життя — сфері політичних відносин. Спираючись на демократичні методи, зазначені інституції покликані сприяти налагодженню ефективного політичного процесу, забезпечувати стабільне функціонування та динамічний розвиток політичної системи. Останнє неможливе без належного регулювання конфліктних за своєю суттю політичних відносин.

У західній літературі прийнято вживати терміни "управління" та "регулювання" конфлікту. При цьому "управління" трактується виключно у прикладному значенні, в той час як ширшим поняттям вважається "регулювання". Як правило, регулювання конфлікту передбачає діяльність на макрополітичному рівні, яке означає організацію в рамках політичної системи певних інститутів, здійснення процедур і практик регуляції конфліктів, що повторюються, а тому цей термін можна застосовувати до різних конфліктів одного типу. Окрім управління окремими конфліктами, регулювання включає і діяльність із запобігання чи попередження деструктивних, тобто насильницьких форм вияву конфлікту [8, с. 677].

Зазначимо, що регулювання політичних конфліктів тісно пов'язане з їх інституалізацією, яка нами розглядається як необхідна умова конструктивності політичного конфлікту, важливий крок на шляху забезпечення стабільності політичної системи та національної безпеки в цілому.

Про важливість інституалізації конфлікту пише П. Циганков, відзначаючи, що "переговори, консультації, посередництво, угоди та інші традиційні засоби врегулювання в сучасних конфліктах виявляють вельми низьку ефективність. Їх дієвість визначається можливостями формалізації конфлікту, надання йому офіційного статусу, чіткого визначення його причин та ідентифікації безперечних легітимних представників сторін, тобто як раз тим, що, як правило, заперечується учасниками цих конфліктів" [30, с. 437].

Практика розв'язання політичних конфліктів засвідчує наявність трьох основних форм подолання конфліктної ситуації: суттєве, але не повне узгодження інтересів і позицій конфліктуючих сторін (компроміс); їх взаємовигідне примирення (консенсус); перемога однієї сторони над іншою.

Але, наприклад, Р. Даль вважає, що в кожному політичному конфлікті можливе виникнення трьох альтернатив: тупик, примус, мирне врегулювання. Тупик виникає в тому випадку, коли кожен учасник конфлікту продовжує блокувати дії іншого, будучи не в змозі змінити його поведінку. Результатом тупика буває статус кво. Примус є найбільш розповсюдженою дією влади, що намагається уникнути громадянської непокори, для чого використовується поліція, армія, бюрократичний апарат. Можливість мирного врегулювання виникає при існуванні інституціональних механізмів [19, с. 557—558].

Інституалізація повноважень органів державної влади полягає в тому, що кожен інститут державного управління отримує визначені тільки для нього специфічні повноваження, які він повинен ретельно виконувати з метою підтримки нормального функціонування, подальшого розвитку об'єктів суспільного сектора та персональної підзвітності і відповідальності перед державою за допущені недоліки й прораханки у цій роботі. Інституалізація повноважень органів державного управління дозволяє керівникам і спеціалістам у цій галузі: по-перше, знати, до якого конкретно інституту можна звернутись з певною проблемою і вирішити її; по-друге, з'ясувати, хто нестиме персональну відповідальність у випадку невирішення (затягування з вирішенням) відповідної проблеми; по-третє, подати до суду на інституалізований інститут за невиконання ним доручених йому державою повноважень і застосування до нього певних фінансових санкцій [15, с. 82].

Правильно організоване управління надає конфліктному процесові форми, яка забезпечує мінімізацію неминучих політичних, соціальних, економічних і моральних утрат, оптимізацію тих чи інших сфер суспільного життя. Позитивні наслідки соціально-політичного розвитку постають не з конфлікту як такого і не з уявної безконфліктності, а з уміння впливати на конфлікт у потрібному напрямі.

Органам державної влади не обов'язково кожного разу втручатися в будь-які форми конфліктів. Існують інститути громадянського суспільства, що сприяють вирішенню конфліктів в "обхід" держави. Втручання державних органів необхідно в тому випадку, якщо конфлікти загрожують суттєво торкнутися інтересів громадян, що не беруть участі в них; виникають загрози встановленому порядку; існує загроза здійснення суб'єктами конфлікту актів незаконного насильства; виникає загроза національній безпеці.

Однією з умов стабільного й поступального розвитку суспільства може вважатися безперервне виявлення джерел і причин напруги та конфліктів, їх вчасне врегулювання. Необхідним є зниження гостроти конфліктів шляхом поглиблення співробітництва між гілками влади, вирішення соціальних, матеріальних і національних проблем, забезпечення своєчасних реформ та правопорядку, підвищення ефективності рівня управління та виконавської дисципліни, зростання її авторитету серед населення. Все більш важливою постає інституалізація діяльності органів державної влади щодо запобігання, пом'якшення та нейтралізації негативних наслідків конфліктів в інтересах суспільства в цілому чи окремих його суб'єктів, а також застосування теоретичних та практичних знань для направлення конфліктного процесу у правове русло.

ВИСНОВКИ

Результатом інституалізації є формування стійкого механізму, що забезпечує постійне й нормальне функціонування органів державного управління. В

процесі інституалізації рішення, що приймаються органами державного управління мають набути чітких обрисів, стати зрозумілими і корисними для кожної людини, а державна влада — більш міцною, стійкою і стабільною, оскільки визначальною характеристикою й ознакою інституалізації завжди є виникнення стійких і повторюваних норм поведінки, що стають звичайними і реалізуються всередині інститутів і завдяки інститутам.

Процес інституалізації діяльності органів державної влади щодо врегулювання політичних конфліктів є вкрай важливим. Кожен інститут державного управління при прийнятті політичних рішень повинен отримати: легітимні повноваження і владні функції; чітко визначений регламент з жорсткими санкціями, адміністративними ресурсами і важелями впливу; комплекс колективних ресурсів, що застосовуються від імені і в інтересах усього народу; ймовірну відповідальність перед державою за допущені недоліки й прорахунки у цій роботі. Обсяг владних повноважень і відповідальність органу державної влади, який приймає рішення щодо врегулювання політичного конфлікту, повинен відповідати характеру інтересів і пріоритетів особи, суспільства, держави загалом.

ПЕРСПЕКТИВИ ПОДАЛЬШИХ ДОСЛІДЖЕНЬ

Відштовхуючись від сутності та принципів інституалізації діяльності органів державної влади, необхідно розробити детальний алгоритм дій, спрямованих на реагування загрозам суспільно-політичній безпеці, які породжуються політичними конфліктами. Органи державної влади повинні бути інституційно готовими на будь-які випадки загострення політичної ситуації.

Література:

1. Бергер Пітер А., Бергер Брижіт. Що таке інституція? Випадок мови. [Електронний ресурс] / Пітер А. Бергер, Брижіт Бергер // Незалежний культурологічний часопис "І". — 2004. — № 35. — Режим доступу: <http://www.ji.lviv.ua/n35texts/berger.htm> 2004
2. Бідзюра І.П. Філософія системних реформ в Україні на рубежі століть (політологічний аналіз): дис. ... канд. політ. наук: 23.00.02 / Бідзюра І.П. — К., 2006. — 404 с.
3. Волвенко Н.М. Інституалізація політичного дискурсу в перехідному суспільстві (український контекст) / Н.М. Волвенко // Питання політології. — Вісник Харківського національного університету імені В.Н. Каразіна. — 2008. — № 825. — С. 51—57.
4. Гончарук Н. Еволюція адміністративної реформи в Україні // Адміністративна реформа в Україні: сучасний стан, проблеми та перспективи: монографія / За заг. ред. Н. Нижник, Н. Гончарук. — Д.: Моноліт, 2009. — 384 с.
5. Довгий С.В. Особливості інституалізації політичної влади в Україні: автореф. дис. на здобуття наук. ступеня канд. політ. наук: спец. 23.00.02 "Політичні інститути і процеси" / С.В. Довгий. — Одеса, 2007. — 15 с.
6. Иншаков О.В. Экономические институты и институции: к вопросу о типологии и классификации / О.В. Иншаков // Социологические исследования. — 2003. — № 9. — С. 42—51.
7. Кармазіна М., Шурбована О. "Інститут" та "інституція": проблема розрізнення понять / Марія Кармазіна, Олена Шурбована // Політичний менеджмент. — 2006. — № 4. — С. 10—19.
8. Кіссе А.І. Управління етнічними конфліктами: визначення, поняття, особливості та підходи // Держава і право. — Вип. 30. — 2005. — С. 676—682.
9. Крат О.В. Інституалізація транспарентності державної влади: автореф. дис. на здобуття наук. ступеня канд. політ. наук: спец. 23.00.02 "Політичні інститути і процеси" / О.В. Крат. — Чернівці, 2010. — 15 с.
10. Москвин Д. О категориях "политические институты" и "субъекты политики" [Электронный ресурс] / Дмитрий Москвин // Мультимедиа журнал "Проект Ахей". — Режим доступа: <http://mmj.ru/index.php?id=170>.
11. Николаева М.И. Политическая система современной Украины: процессы институциональных изменений и стабилизации: автореф. дис. на соискание уч. степени канд. полит. наук: спец. 23.00.02 "Політичні інститути і процеси" / М.И. Николаева. — Одесса, 2003. — 20 с.
12. Норд Даллас. Институції, інституційна зміна та функціонування економіки / Даллас Норд / [Пер. з англ. І. Дзюб]. — К.: Основи, 2002. — 198 с.
13. Опанасюк В. В. Становлення інститутів державної влади в добу гетьманату Б. Хмельницького: дефініція понять / В.В. Опанасюк. // Менеджмент за умов трансформаційних новацій: виклики, реформи, досягнення: Матеріали міжнародної наукової конференції. Суми: СОІППО, 2007. [у 2 ч.]. — Ч. 1. — С. 67—69.
14. Парсонс Т. О социальных системах / Т. О. Парсонс; [под ред. В.Ф. Чесноковой и С.А. Белановского]. — М.: Академ. проект, 2002. — 832 с.
15. Перехідна економіка: підручник / [В.М. Геєць, Є.Г. Панченко, Є.М. Лібанова та ін.]; за ред. В.М. Гейця. — К.: Вища школа, 2003. — 591 с.
16. Півторак О.І. Становлення демократичних інститутів і особливості їх функціонування в умовах реформування перехідних суспільств: автореф. дис. на здобуття наук. ступеня канд. політ. наук: спец. 23.00.02 "Політичні інститути і процеси" / О.І. Півторак. — Одеса, 2005. — 18 с.
17. Політика регіональних органів влади: теорія та практика: моногр. / за ред. В.П. Єлагіна. — Х., 2004. — 178 с.
18. Політико-правові інститути сучасності: структура, функції, ефективність: [монографія / за заг. ред. М.І. Панова, Л.М. Герасіної]. — К.: Видавничий дім "Ін Юре", 2005. — 424 с.
19. Політологія: Навч. посібник для вузів / Упоряд. та ред. М.І. Сазонов. — Харків: Фоліо, 1998. — 735 с.
20. Постсоветский институционализм / [под ред. Р.М. Нуреева, В.В. Дементьева]. — Донецк: Каштан, 2005. — 480 с.
21. Проблеми модернізації політичних систем сучасності: монографія / [за заг. ред. Л.М. Герасіної, О.Г. Данильона]. — К.: Право, 2008. — 320 с.
22. Ребкало В.А., Шкляр А.Є. Політичні інститути в процесі реформування системи влади / В.А. Ребкало, А.Є. Шкляр. — К.: Вид-во НАДУ; Міленіум, 2003. — 172 с.
23. Реформа публічного управління в Україні: виклики, стратегії, майбутнє: монографія / [відп. ред. І.А. Грицяк]. — К.: К.І.С., 2009. — 240 с.
24. Романюк А. Порівняльний аналіз політичних систем країн Західної Європи: інституційний вимір / А. Романюк — А.: Тріада плюс, 2004. — 392 с.
25. Синергетичний підхід — Бібліотека українських підручників [Електронний ресурс]. — Режим доступу: pidruchniki.ws
26. Ситник Г.П. Національна безпека України: теорія і практика: навч. пос. / Ситник Г.П., Олуйко В.М., Вавринчук М.П.; Вид-во "Кондор", 2007. — 616 с.
27. Скребець О.В. Інститут парламентаризму в контексті досвіду демократичної трансформації сучасних суспільств: автореф. дис. на здобуття наук. ступеня канд. політ. наук: спец. 23.00.02 "Політичні інститути і процеси" / О.В. Скребець. — Сімферопіль, 2005. — 19 с.
28. Француз А.І. Поняття демократичної політичної системи: співвідношення нормативного, інституційного та процедурного підходів у сучасній політико-правовій науці / А.І. Француз // Держава і право. — 2005. — Вип. 27. — С. 186—193.

29. Хантингтон С. Политический порядок в меняющихся обществах / С. Хантингтон. — М.: Прогресс-Традиция, 2004. — 480 с.

30. Цыганков П.А. Теория международных отношений: [учеб. пособие] / Цыганков П.А. — М.: Гардарики, 2003. — 590 с.

31. Енциклопедія державного управління: у 8 т. / Нац. акад. держ. упр. при Президенті України; наук.-ред. колегія: Ю.В. Ковбасюк (голова) та ін. — К.: НАДУ, 2011. Т. 2: Методологія державного управління / наук.-ред. колегія: Ю.П. Сурмін (співголова), П.І. Надолішній (співголова) та ін. — 2011. — 692 с.

32. Homo institutus — Человек институциональный: монография / Под ред. д-ра эконом. наук О. И. Иншакова. — Волгоград: Изд-во ВолГУ, 2005. — 854 с.

References:

1. Berher, Piter L. Berher, Bryzhit. (2004), "What is an institution? The case of language", *Nezalezhnyy kul'turolohichnyy chasopys "Yi"*, vol. 35, available at: <http://www.ji.lviv.ua/n35texts/berger.htm2004> (Accessed 5 Aug 2013).

2. Bidzyura, I. P. (2006), "Philosophy of systemic reforms in Ukraine at the turn of the century (political analysis)", Abstract of cand. polit.science dissertation, Political institutions and processes, National Pedagogical University M.P. Dragomanov, Kyiv, Ukraine.

3. Volvenko, N. M. (2008), "Institutionalization of political discourse in transitional societies (Ukrainian context)", *Visnyk Kharkivs'koho natsional'noho universytetu imeni V. N. Karazina*, vol. 825, pp. 51—57.

4. Honcharuk, N. (2009), *Evolutsiia administratyvnoyi reformy v Ukrayini // Administratyvna reforma v Ukrayini: suchasnyy stan, problemy ta perspektyvy: monohrafiya* [The evolution of administrative reform in Ukraine // Administrative Reform in Ukraine: Current State, Problems and Prospects: Monograph], Monolit, Dnepropetrovsk, Ukraine.

5. Dovhyi, S. V. (2007), "Features institutionalization of political power in Ukraine", Abstract of cand. polit. s., Political institutions and processes, Odessa National Academy of Law, Odesa, Ukraine.

6. Ynshakov, O. V. (2003), "Economic Institutes and ynstytutsyy: k Question of typology and classification", *Sotsyolohycheskye yssledovannya*, vol. 9, pp. 42—51.

7. Karmazina, M. and Shurbovana, O. (2006), ""Institute" and "institution": the problem of distinguishing between the concepts of", *Politychnyy menedzhment*, vol. 4, pp. 10—19.

8. Kisse, A.I. (2005), "Managing ethnic conflict: definitions, concepts, characteristics and approaches", *Derzhava i pravo*, vol. 30, pp. 676—682.

9. Krat, O. V. (2010), "Institutionalization transparent government", PhD in Political Science Thesis, Political institutions and processes, Chernivtsi National University Yuri Fedkovych, Chernivtsi, Ukraine.

10. Moskvyn, D. O. (2005), "O category "polytycheskye Institutes" and "sub'ekty Policy"", *Mul'tymedya zhurnal "Proekt Akhey"*, available at: <http://mmj.ru/index.php?id=170> (Accessed 10 May 2014).

11. Nykolaeva, M. Y. (2003), "The political system of modern Ukraine: the processes of institutional change and stabilization", PhD in Political Science Thesis, Political institutions and processes, Odessa National Univ th. Y.Y. Mechnykova, Odessa, Ukraine.

12. Nord Dallas, (2002), *Instytutsiyyi, instytutsiyna zmina ta funktsionuvannya ekonomiky*, [Institutions, institutional change and economic distortions], *Osnovy*, Kyiv, Ukraine.

13. Opanasyuk, V. V. (2007), "The institutions of state power in the age of hetman B. Khmelnytsky: definition of concepts", *Materialy mizhnarodnoyi naukovoyi konferentsiyyi*, [Proceedings of the International Conference], *Menedzhment za umov transformatsiynykh novatsiy: vyklyky, reformy, dosyahnennya*, [Management for trans-

formational innovation: challenges, reforms, achievements], *Sumy, Ukraine*, pp. 67—69.

14. Parsons, T. (2002), *O sotsial'nykh systemakh*, [O Social Systems], pod red. V. F. Chesnokovoy u S. A. Belanovskoho, Akadem. proekt, Moscow, Russian.

15. Heyets, V.M. Panchenko, E.G. and Libanova, E.M. (2003), *Perekhidna ekonomika: pidruchnyk*, [Transition: Tutorial], *Vyshcha shkola*, Kyiv, Ukraine.

16. Pivtorak, O. I. (2005), "The establishment of democratic institutions and the characteristics of their functioning in terms of reforming transitional societies", PhD in Political Science Thesis, Political institutions and processes, Odessa National Academy of Law, Odessa, Ukraine.

17. Yelahn, V.P. (2004), *Polityka rehional'nykh orhaniv vlady: teoriia ta praktyka*, [Politics of regional authorities: Theory and Practice], monohr., Kharkiv, Ukraine.

18. Panov, M.I. and Herasina, L.M. (2005), *Politykovopravi instytuty suchasnosti: struktura, funktsiyyi, efektyvnist'*, [Political and legal institutions of modernity: structure, function, performance], monohrafiya, *Vydavnychyy dim "In Yure"*, Kyiv, Ukraine.

19. Sazonov, M.I. (1998), *Politolohiya: Navch. posibnyk dlya vuziv*, [Politics: Teach. handbook for college], Folio, Kharkiv, Ukraine.

20. Nureeva, R.M. and Dement'eva, V.V. (2005), *Post-sovetskyj ynstytutsyonalizm*, [Postsovetskyi Institutivnizm], *Kashtan*, Donetsk, Ukraine.

21. Herasina, L.M. and Danyl'yan, O.H. (2008), *Problemy modernizatsiyyi politychnykh system suchasnosti*, [Problems of modernization of political modernity], monohrafiya, *Pravo*, Kyiv, Ukraine.

22. Rebkalov, V.A. and Shklyar, L.Ye. (2003), *Politychni instytuty v protsesi reformuvannya systemy vlady*, [Political institutions in the process of reforming the system of governance], *Vyd-vo NADU; Milenium*, Kyiv, Ukraine.

23. Hrytsyak, I.A. (2009), *Reforma publichnoho upravlinnya v Ukrayini: vyklyky, stratehiyyi, maybutnye*, [Reform of the public administration in Ukraine: challenges, strategies, future], monohrafiya, *K.I.S.*, Kyiv, Ukraine.

24. Romanyuk, A. (2004), *Porivnyal'nyy analiz politychnykh system krayin Zakhidnoyi Yevropy: instytutsiynyy vymir*, [Comparative analysis of political systems of Western Europe: the institutional dimension], *Triada plyus*, Lviv, Ukraine.

25. Library of Ukrainian books (2010), "Synergetic approach", available at: http://pidruchniki.ws/18421120/pravo/sinergetichny_pidhid (Accessed 14 May 2014).

26. Sytnyk, H.P. Olyuko, V.M. Vavrynychuk, M.P. (2007), *Natsional'na bezpeka Ukrayiny: teoriya i praktyka: navchal'nyy posibnyk*, [National Security of Ukraine: Theory and Practice: Tutorial], "Kondor", Kyiv, Ukraine.

27. Skrebets, A.V. (2005), "Institute of parliamentarism in the context of the experience of democratic transformation of modern societies", PhD in Political Science Thesis, Political institutions and processes, Taurian National University. Vernadsky, Simferopol, Ukraine.

28. Frantsuz, A.Y. (2005), "The concept of a democratic political system: the ratio of regulatory, institutional and procedural approaches in contemporary political and legal science", *Derzhava i pravo*, vol. 27, pp. 186—193.

29. Huntington, S. (2004), *Polytycheskyj poriadok v meniaiuschykhsia obschestvakh*, [In political order in society menyayushyhsya], *Prohress-Tradytysyya*, Moscow, Russian.

30. Tsygankov, P.A. (2003), *Teoriya mezhdunarodnykh otnosheniy*, [Theory of International Relations], *Har-daryku*, Moscow, Russian.

31. *Entsyklopediya derzhavnoho upravlinnya*, [Encyclopedia of Public Administration], (2011), T. 2, *Metodolohiya derzhavnoho upravlinnya*, NADU, Kyiv, Ukraine.

32. Ynshakov, A. I. (2005), *Homo institutus — Chelovek ynstytutsyonal'nyj*, [Homo institutus — Institutional Man], *VolHU, Volhohrad*, Russian.

Стаття надійшла до редакції 01.06.2014 р.

Д. М. Овчаренко,
аспірант, Сумський державний університет, м. Суми

ОРГАНІЗАЦІЙНО-ЕКОНОМІЧНИЙ МЕХАНІЗМ ДЕРЖАВНОГО РЕГУЛЮВАННЯ ЕНЕРГОЗБЕРЕЖЕННЯ

D. Ovcharenko,
postgraduate student, Sumy State University

ORGANIZATIONAL AND ECONOMIC MECHANISM OF STATE REGULATION OF ENERGY CONSERVATION

У статті проаналізовано економічні передумови розвитку енергозбереження в Україні. Розглянуто особливості організації системи державного управління у сфері енергозбереження. Визначено проблемні аспекти здійснення державної політики у сфері ефективного використання енергетичних ресурсів. Проаналізовано найрезультативніші державні програми енергозбереження провідних країн світу. Запропоновано удосконалити механізм державного управління у сфері енергозбереження, що покликаний стимулювати ефективне використання енергоресурсів господарюючими суб'єктами. Реалізація ефективної державної політики у сфері енергозбереження передбачає декілька етапів: аналіз звітності минулих періодів та визначення найефективніших інструментів державного стимулювання енергоефективності, удосконалення нормативно-правової бази задля забезпечення розвитку пріоритетних напрямів енергозбереження, формування державної фінансової бази, державна підтримка та стимулювання енергозбереження, державний контроль та моніторинг стану ефективного використання енергоресурсів.

The article analyzes economic preconditions for development of energy conservation in Ukraine. The features of state management in the sphere of energy conservation are considered. Problematic aspects of state policy in the sphere of energy efficiency are identified. The most productive national energy efficiency programs the world leading countries are analyzed. Organization of the state management mechanism in the sphere of energy conservation is improved. It was designed to encourage energy efficiency of business entities. The implementation of effective state policy in the sphere of energy conservation involves several steps: analysis of past accounting periods and determining the most effective tools of state stimulation of energy efficiency, improving the regulatory framework, formation of state financial base, government support and stimulation of energy conservation, state inspection and monitoring of energy efficiency.

*Ключові слова: економічна безпека, енергозбереження, енергоресурс, ефективність, управління.
Key words: economic security, energy conservation, energy resource, efficiency, management.*

ПОСТАНОВКА ПРОБЛЕМИ

Вектори розвитку сучасних національних економік більшості держав Світу значно змінилися за останні десятиліття. Ці зміни викликані перебудовою самого постіндустріального суспільства та розумінням неможливості безкінечної розбудови економіки за рахунок збільшення споживання енергетичних ресурсів. Така модель економічного розвитку, за словами Генерального Секретаря ООН Пан Гі Муна, є "моделлю глобального самогубства". У зв'язку з цим, була сформована нова інноваційна стратегія економічного розвитку. Вона передбачає розвиток національних економік при безперервному зменшенні ними споживання енергоресурсів.

Особливої актуальності набула така стратегія розвитку економіки для України. Адже її реалізація здатна не лише забезпечити процвітання України у майбутньому, а й стати запорукою економічної та енергетичної безпеки вже сьогодні.

Низький рівень забезпеченості України енергоресурсами власного видобутку, що покриває потреби внутрішнього ринку лише частково: з нафти — на 10—12%, з природного газу — на 20—25%, з вугілля — на 85—90%, є одним з головних факторів уповільнення темпів розвитку національної економіки [1, с. 7]. Постійне ж зростання вартості імпор-

тованих енергоресурсів та переведення їх поставок у політичну площину взагалі ставлять під загрозу економічну безпеку держави. Разом з тим, висока доля енергоресурсів у вартості готової продукції вітчизняного виробництва, що у середньому складає 15—40%, робить її неконкурентоспроможною ні на світовому ринку, ні на внутрішньому ринку, відкритому для іноземних виробників [2, с. 76]. Вирішення вищезазначених проблем можливе лише шляхом впровадження ефективного організаційно-економічного механізму господарювання, що базується на принципі зменшення енергоемності ВВП. Зважаючи на це, пріоритетним напрямом діяльності державних органів влади та керівництва інших суб'єктів господарювання має стати послідовне впровадження політики енергозбереження як найбільш ефективного інструменту економії енергоресурсів та гарантування енергетичної безпеки держави.

АНАЛІЗ ОСТАННІХ ДОСЛІДЖЕНЬ ТА ПУБЛІКАЦІЙ

Перші спроби до економічного обґрунтування доцільності заходів з енергозбереження та формування відповідних механізмів управління були зроблені в СРСР ще у 30-ті роки ХХ століття, але, на жаль, вони носили виключно формальний характер. Другим етапом розвитку енергозбереження стали 70-ті роки ХХ століття, як відповідь про-

Таблиця 1. Стан енергетичної безпеки України

Показник	Граничні значення	Значення для України
Зниження енергоємності ВВП	на 1-2% щорічно	не змінюється
Річні інвестиції у ПЕК від вартості його основних фондів	4-5%	менше 1%
Зношеність виробничих фондів ПЕК	не більше 45%	60%
Диверсифікація зовнішніх джерел надходження енергоресурсів	не менше трьох	два джерела
Сумарний недовідпуск енергоресурсів по всім категоріям споживачів	1-2%	понад 10%
Умовна чистота законодавства у сфері	80-90%	65%

Джерело: [4, с. 88].

Таблиця 2. Обсяги та джерела фінансування програм з енергозбереження в Україні

Джерела фінансування	Обсяги фінансування за роками, млрд грн.		
	2013	2014	2015
Державний бюджет	5,82	6,14	6,38
Місцеві бюджети	2,65	2,95	3,3
Приватні інвестиції	39,49	58,75	65,52

Джерело: [9, с. 62].

відних країн світу на кризові явища 1973 та 1979—1980 років. Саме у цей період була закладена теоретична база для організації, управління та оцінки економічної ефективності програм з енергозбереження на державному рівні. Слід зауважити, що в цей же час у СРСР спостерігалася зворотна тенденція: споживання енергетичних ресурсів у 80-ті роки ХХ століття збільшилося на 18% порівняно з 1979 роком [3, с. 7]. Така ситуація стала результатом штучного стримування ціни на енергоресурси, а як результат — значного відставання рівня розвитку вітчизняної економіки від провідних економік світу.

Сьогодні значний науково-практичний інтерес у сфері організації та державного управління енергозбереження представляють праці таких вітчизняних та закордонних вчених, як О.М. Бархатов, М.А. Вознюк, Д.Ю. Дрожжин, О.І. Косов, Я.О. Костенко, В.В. Микитенко, Т.О. Сердюк, О.М. Суходоля, М.О. Ткаченко, Ю.І. Чистов, В. Вонг, А. Тріані, К. Танака, Дж. Крейтс, Р. Кауфман, Д. Стерн, С. Кетіпемь-юла.

Попри значну кількість наукових досліджень залишається низка проблем, що значно знижує ефективність програм з енергозбереження загальнодержавного, регіонального та галузевого рівнів, а також нівелює ефект від застосування відповідних мотиваційних інструментів державою. Головною з них є застосування недосконалих механізмів державного регулювання енергозбереження, що у сумі з суперечностями нормативно-правової бази та відсутністю фінансування на практиці реалізується шляхом "стимулювання" енергозбереження лише за допомогою важелів зовнішньої негативної мотивації. Така ситуація зумовлює необхідність доопрацювання механізму державного регулювання та стимулювання енергозбереження.

МЕТА СТАТТІ

Метою статті є удосконалення механізму державного регулювання енергозбереження шляхом аналізу найбільш проблемних його аспектів та дослідження досвіду провідних країн світу у цій сфері.

ВИКЛАД ОСНОВНОГО МАТЕРІАЛУ ДОСЛІДЖЕННЯ

Зростання рівня соціально-економічного розвитку держави важко уявити без забезпечення усіх ключових сфер енергетичними ресурсами у повному обсязі. Адже нестача чи відсутність енергоресурсів унеможливує процес виробництва, роботу сільського господарства, транспорту, тощо. Разом з тим, енергетична безпека України знаходиться у край низькому рівні (табл. 1).

За оцінками International Energy Agency енергоємність ВВП України є однією з найвищих у світі — 0,55 т.у.п./ тис. дол. США, тоді як середній показник розвинених країн не перевищує 0,15 т.у.п./ тис. дол. США, Російської Федерації — 0,44 т.у.п./ тис. дол. США, Республіки Білорусь — 0,26 т.у.п./ тис. дол. США [5]. Разом з тим, тарифи на природний газ та електричну енергію для промисловості за останні 5 років зросли відповідно у 3,2 і 1,8 рази. Така ситуація ставить на межу банкрутства не лише найбільш енергоємні виробництва, а й загрожує економічній безпеці країни у цілому. З іншого боку, реалізація існуючого ресурсу енергозбе-

реження в промисловості, транспорті та ЖКГ здатна значно покращити стан вітчизняної економіки. Так, наприклад, лише промисловість України щорічно непродуктивно використовує 3 млрд кВт·год електричної та 6 млн Гкал теплової енергії [6, с. 5]. Згідно з даними Аналітичного центру "Бюро економічних та соціальних технологій" реалізація повного комплексу заходів з енергозбереження та приведення стану енергоспоживання до середньоєвропейського рівня дозволить щорічно економити 16,3 млрд дол. США [7, с. 17].

Термінологія. Під терміном "енергозбереження" слід розуміти реалізацію комплексної організаційної, практичної, наукової та інформаційної діяльності, яка спрямована на раціональне та економне використання первинної і перетвореної енергії у господарській діяльності. Тоді "державне регулювання енергозбереження" — це система заходів задля здійснення контролюючої, підтримуючої та компенсаційної діяльності держави направленої на стимулювання розвитку енергозбереження суб'єктами господарювання у межах національної економіки.

Основи державної політики у сфері енергозбереження. Нормативно-правова база України у сфері енергозбереження складається з 11 Законів України, 15 Указів Президента, 170 рішень Уряду та інших підзаконних актів. Серед них основними є: Закони України "Про енергозбереження", "Про електроенергетику", "Про теплостачання", "Про альтернативні види палива", "Про основи містобудівної діяльності", "Про внесення змін до деяких законодавчих актів України щодо стимулювання заходів з енергозбереження", рішення Ради національної безпеки і оборони "Про стан енергетичної безпеки України та основні засади державної політики у сфері її забезпечення" та ін. Затверджена "Енергетична стратегія України до 2030 року". На практиці державна політика у сфері енергозбереження реалізується через загальнодержавні, регіональні та галузеві програми з енергозбереження. Найбільш масштабною з них є прийнята постановою КМУ "Галузева програма енергоефективності та енергозбереження на період до 2017 року".

Державне управління у сфері енергозбереження здійснюється Кабінетом Міністрів України та уповноваженим ним органом. Таким органом сьогодні є Державне агентство з енергоефективності та енергозбереження України (до 2012 року — Національне агентство з питань забезпечення ефективного використання енергетичних ресурсів). Держенергоефективності України виконує такі функції: формування єдиної державної політики у сфері ефективного використання енергетичних ресурсів; бере участь у розробленні проектів Державних програм економічного та соціального розвитку, Державного бюджету України; розробляє державні цільові та погоджує регіональні програми у сфері ефективного використання енергетичних ресурсів та ін.

Підсумовуючи цілі державної політики у сфері енергозбереження можна виділити такі ключові напрями її діяльності:

- 1) стимулювання ринкового механізму енергозбереження;
- 2) непряме регулювання та стимулювання енергоефективної поведінки господарюючих суб'єктів;
- 3) пряма підтримка програм з енергозбереження шляхом фінансування з державного бюджету.

Неефективність державного управління у сфері енергозбереження. У цілому в Україні створені інституційні основи для дієвих методів державного управління: прийнята нормативно-правова база, створені та діють структури, що відповідають за реалізацію стратегії енергозбереження. Однак система державного регулювання все ж знаходиться на етапі трансформації, що викликає ряд проблем та не може не позначитись на її ефективності.



Рис. 1. Механізм державного управління у сфері енергозбереження

Найбільш нагальною проблемою реалізації ефективного механізму державного регулювання енергозбереження є недостатнє фінансування. Так, наприклад, Комплексна програма енергозбереження, що реалізовувалася у 1997—2010 роках, була виконана лише на 30% через відсутність фінансування [8, с. 5]. Аналогічна ситуація спостерігається сьогодні і з іншими державними та регіональними програмами у сфері енергозбереження. Слід зазначити, що зміни внесені у 2012 році постановами Верховної Ради України до Закону України "Про енергозбереження" де-факто взагалі залишили Державний фонд енергозбереження без фінансування.

Іншою проблемою залишається недовірливість мотиваційних механізмів енергозбереження, що застосовує держава до суб'єктів господарювання. Адже саме на них припадає основний тягар фінансового навантаження по впровадженню програм з енергозбереження (табл. 2).

Передбачені Податковим та Митним кодексами України пільги для стимулювання реалізації заходів з енергозбереження на практиці не діють, серед них: звільнення від оподаткування 80% прибутку підприємства, отриманого від продажу енергоефективного устаткування і матеріалів власного виробництва на території України; звільнення від оподаткування 50% прибутку, отриманого від здійснення енергоефективних заходів; звільнення від оплати ввізного мита за ввезення енергозберігаючого обладнання. Таким чином, державна політика зводиться до застосування заходів зовнішньої негативної мотивації енергозбереження з боку Держенергонагляду, що носять відверто фіскальний характер. Разом з тим, для промислових підприємств вигіднішим є оплачувати помірні штрафи за нераціональне використання енергетичних ресурсів, ніж впроваджувати фінансово- та ресурсоемні проекти з енергозбереження.

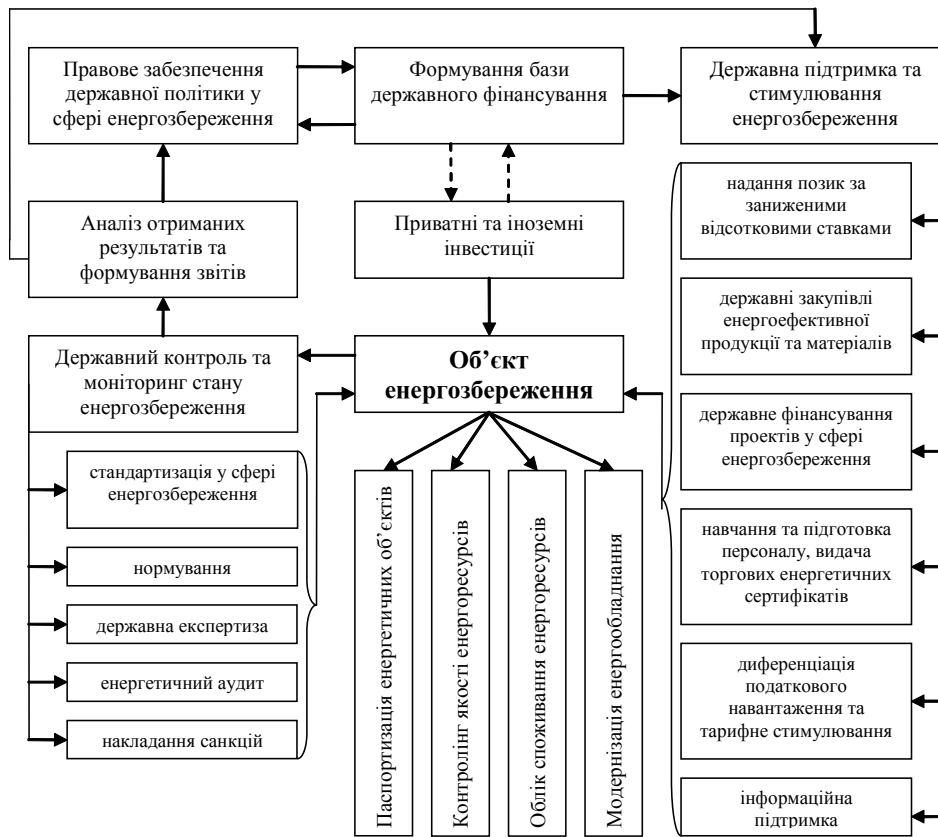
Ще однією проблемою державної політики у сфері енергозбереження є відсутність комплексного підходу і орієнтація виключно на модернізацію обладнання та устаткування. Тоді як дослідження проведені ДБУ СО "Інститут енергозбереження" показали, що ефективність програм енергозбереження при застосуванні усього спектру можливих заходів складає 28,221 т.у.п./тис. дол. США, а заходів лише з модернізації обладнання — 12,646 т.у.п./тис. дол. США [10, с. 16].

Недосконалою залишається і нормативно-правова база, що не дозволяє синхронізувати роботу різних органів дер-

жавної влади у сфері енергозбереження, систематизувати державну фінансову та інформаційну підтримки суб'єктам господарювання, узгодити державні програми енергозбереження з відповідними проектами міжнародних фондів та ін.

Досвід енергозбереження провідних країн. На думку закордонних вчених, можливими шляхами подальшого розвитку енергозбереження є посилення інтеграційних процесів у сфері забезпечення потреб економік енергетичними ресурсами, узагальненні досвіду та удосконаленні управління системами ефективного використання енергоресурсів і технічному переоснащенні енергоємних виробництв.

Найбільш економічно ефективною програмою енергозбереження на загальнодержавному рівні вважається Energy Savings Opportunity Scheme, що реалізується державним департаментом енергетики та кліматичних змін Сполученого Королівства Великої Британії та Північної Ірландії. Програма передбачає надання консультативної допомоги з питань організації енергозбереження. Щорічно до неї приєднується до 6600 промислових підприємств країни. Очікуваний економічний ефект від її реалізації у середньому щорічно складатиме 5,3 млрд дол. США починаючи з 2015 року [11, с. 25—26].

Програма енергозбереження КНР Top-1000 Enterprises Energy-Saving Program, що базується на застосуванні важелів жорсткого державного управління показала свою надзвичайну ефективність. Починаючи з 2006 року урядом КНР були введені санкції за нераціональне використання енергоресурсів у 9 найбільш енергоємних галузях промисловості, на які припадає 47% усього обсягу споживання енергоресурсів. Як результат, за цей період КНР домоглися скорочення енерговитрат на 150 млн т.у.п. чи економії у розмірі 34,2 млрд дол. США [12, с. 564—565].

Державна програма у сфері енергозбереження Німеччини Energy Efficiency — Made in Germany (Energy Efficiency in Industry, Building Service Technology and Transport) направлена на надання державних дотацій для технічного переоснащення окремих найбільш енергоємних виробничих циклів. Наприклад, надаються дотації на закупку обладнання для рекуперації тепла від процесів лиття під тиском у розмірі 54,8 тис. дол. США на одну виробничу лінію, а результатом є енергозбереження у розмірі 3,45 дол. США за кожну виробничу операцію [13, с. 16].

Державна програма енергозбереження Швеції базується на стимулюванні розвитку відновлюваних джерел енергії шляхом впровадження системи "зелених сертифікатів" та надання прямих державних дотацій. Придбання сертифікатів на енергоресурси від відновлюваних джерел енергії на суму не меншу 16,9% від загального рівня споживання є обов'язковою умовою енергопостачання [14, с. 8]. Така система дозволяє наповнювати спеціалізовані фонди енергозбереження та обмежуватися державними дотаціями при реалізації відповідних заходів лише для муніципальних установ, що не перевищують 300 млн дол. США на рік.

Удосконалення механізму державного управління у сфері енергозбереження. Зважаючи на низьку ефективність існуючої державної політики у сфері енергозбереження доцільним є удосконалення механізму державного управління енергозбереження з урахуванням позитивного досвіду провідних країн світу (рис. 1).

Слід зазначити, що задля ефективною реалізації механізму державного регулювання енергозбереження необхідною умовою є актуальність нормативно-правової бази. Головною вимогою до неї є законодавча підтримка пріоритетних напрямів розвитку системи ефективного використання енергоресурсів, визначення яких спирається на аналіз відповідної звітності минулих періодів.

Задля забезпечення ефективною державної підтримки та стимулювання енергозбереження доцільним є розширення джерел надходження коштів до Державного фонду енергозбереження. Фінансування державних проектів енергозбереження можливе за рахунок коштів отриманих від накладення штрафних санкцій за нераціональне використання енергоресурсів, а також дотацій з державного бюджету та грантів міжнародних організацій.

ВИСНОВКИ

Зважаючи на необґрунтовано велику енергоемність ВВП України, постійне зростання тарифів на ключові енергетичні ресурси та значну залежність від їх імпорту, що досить часто використовується в якості політичного важеля сусідніми країнами, розвиток енергозбереження на загальнодержавному рівні є більш ніж доцільним. Разом з тим, механізм державного регулювання енергозбереження залишається малоефективним через недостатнє фінансування відповідних програм, неузгодженість роботи різних гілок влади, несистематичність надання державної підтримки та ігнорування досвіду інших країн у цій сфері. Необхідним є застосування комплексного підходу до організації механізму державного управління у сфері енергозбереження, що базувався б на таких ключових елементах: 1) аналіз звітності та визначення найбільш ефективних інструментів державного стимулювання; 2) доопрацювання нормативно-правової бази задля підтримки пріоритетних напрямків розвитку енергозбереження; 3) формування державної фінансової бази; 4) реалізація проектів державної підтримки та стимулювання енергозбереження; 5) здійснення державного контролю та моніторингу стану енергоефективності.

Окрім того, проведені дослідження показали низьку ефективність заходів з енергозбереження, що реалізуються на мікроекономічному рівні. Тому у подальшому доцільним є удосконалення менеджменту з енергозбереження промислових та комунальних підприємств на основі реалізації мотиваційної підсистеми, що базується на використанні інструментів зовнішньої позитивної мотивації.

Література:

1. Зеркалов Д.В. Енергозбереження в Україні: монографія / Д.В. Зеркалов. — К.: Основа, 2012. — 584 с.
2. Маценко О.М. Контролінг якості енергоресурсів як елемент ефективного управління підприємством / О.М. Маценко, Д.М. Овчаренко // Економічний часопис — XXI. — 2013. — № 9—10. — С. 75—78.
3. Правове регулювання енергозбереження в Європейському Союзі та в Україні / [Барбелюк С.Б., Голікова С.Г., Дідик В.Г. та ін.]; під заг. ред. В.Г. Дідика. — К., 2007. — 165 с.
4. Бархатов О.М. Проблеми енергозбереження в Україні / О.М. Бархатов, І.М. Ковальчук // Вісник Харківського національного технічного університету сільського господарства ім. Петра Василенка. — 2013. — № 142. — С. 88—89.

5. IEA Statistics [Електронний ресурс] // International Energy Agency. — Режим доступу: <http://iea.org/topics/energyefficiency/>

6. Ратушняк Г.С. Енергозбереження та експлуатація систем теплопостачання / Г.С. Ратушняк, Г.С. Попова. — Вінниця: ВДТУ, 2002. — 119 с.

7. Додонов Б. Рейтинг енергоефективності областей України / Б. Додонов, Аналітичний центр "БЕСТ". — К., 2013. — 103 с.

8. Приступа М. Енергозбереження в Україні: правові аспекти і практична реалізація / М. Приступа, М. Бохонко. — Рівне, 2011. — 50 с.

9. Кудлай В.С. Аналіз ефективності використання енергоресурсів / В.С. Кудлай, Л.С. Селіверстова // Вісник КНУДТ. — 2013. — № 6. — С. 49—64.

10. Бегалов В.А. Менеджмент енергозбереження [Електронний ресурс] / В.А. Бегалов // Інститут енергозбереження. — Режим доступу: http://ines.ur.ru/ines_76.html

11. Energy Savings Opportunity Scheme / Department of Energy and Climate Change. — London, 2013. — 81 p.

12. Ke J. China's Industrial Energy Consumption Trends and Impacts of the Top-1000 Enterprises Energy-Saving Program and the Ten Key Energy Saving Projects / J. Ke, L. Price, S. Ohshita and other // Energy Policy. — 2012. — Vol. 50. — P. 562—569.

13. Energy Efficiency — Made in Germany / Federal Ministry for Economic Affairs and Energy (BMWi). — Berlin, 2014. — 68 p.

14. Гашо Е. Механизмы реализации мер по энергосбережению / Е. Гашо, В. Пузаков, Е. Репецкая // Коммунальный комплекс России. — 2011. — № 9. — С. 4—10.

References:

1. Zerkalov, D. V. (2012), *Enerhozberezhennya v Ukraini* [Energy conservation in Ukraine], Osnova, Kyiv, Ukraine.
2. Matsenko, O. M. and Ovcharenko, D. M. (2013), "The quality of energy resources controlling as a part of effective enterprise management", *Ekonomichnij Casopis — XXI*, vol. 9—10, pp. 75—78.
3. Barbelyuk, S. B. Golikova, S. G. Didyk, V. G. and other (2007), *Pravove rehulyuvannya enerhozberezhennya v Yevropeys'komu Soyuzi ta v Ukraini* [Legal regulation of energy conservation in the EU and Ukraine], Kyiv, Ukraine.
4. Barkhatov, O. M. and Kovalchuk, I. M. (2013), "Problems of energy conservation in Ukraine", *Visnyk Kharkivs'koho natsional'noho tekhnichnoho universytetu sil's'koho hospodarstva imeni Petra Vasylenka*, vol. 142, pp. 88—89.
5. International Energy Agency (2013), "IEA Statistics", available at: <http://iea.org/topics/energyefficiency/> (Accessed 4 June 2014).
6. Ratyshniak, G. S. and Popova, G. S. (2002), *Enerhozberezhennya ta ekspluatatsiya system teplopostachannya* [Energy conservation and exploitation of heating systems], VSTU, Vinnitsa, Ukraine.
7. Dodonov, B. (2013), *Reytynh enerhoefektyvnosti oblastey Ukrainy* [Energy efficiency rankings of the regions of Ukraine], Kyiv, Ukraine.
8. Pristupa, M. and Bohonko, M. (2011), *Enerhozberezhennya v Ukraini: pravovi aspekty i praktychna realizatsiya* [Energy conservation in Ukraine: legal aspects and practical implementation], Rivne, Ukraine.
9. Kudlay, V. S. and Seliverstova, L. S. (2013), "Analysis of efficiency using of energy resources", *Visnyk KNUDT*, vol. 6, pp. 49—64.
10. Begalov, V. A. (2011), "Energy saving management", available at: http://ines.ur.ru/ines_76.html (Accessed 4 June 2014).
11. Department of Energy and Climate Change (2013), "Energy savings opportunity scheme", London, UK.
12. Ke, J. Price, L. Ohshita, S. and other (2012), "Energy consumption trends and impacts of the top 1000 enterprises energy-saving program and the ten key energy saving projects", *Energy policy*, vol. 50, pp. 562—569.
13. Federal Ministry for Economic Affairs and Energy (2014), "Energy Efficiency — Made in Germany", Berlin, Germany.
14. Gasho, E. Pyzakov, V. and Repetskaya, E. (2011), "Mechanisms for implementation of energy saving measures", *Kommunalnyi kompleks Rossii*, vol. 9, pp. 4—10.

Стаття надійшла до редакції 06.06.2014 р.

СТРАТЕГІЧНЕ ПЛАНУВАННЯ ТА ПРОГРАМНО-ЦІЛЬОВИЙ ПІДХІД РОЗВИТКУ ФІЗИЧНОЇ КУЛЬТУРИ ТА СПОРТУ В РЕГІОНАХ

I. Shevchuk,

assistant of rector of Khmelnytsky university of management and law

STRATEGIC PLANNING AND TARGET-ORIENTED APPROACH TO THE DEVELOPMENT OF PHYSICAL CULTURE AND SPORTS IN THE REGIONS

У статті розглянуто правові засади стратегічного планування як інструменту державного управління фізичною культурою та спортом на регіональному рівні. Досліджено зміст етапів стратегічного планування, визначено їх методологічні особливості. Визначено місце і сутність програмно-цільового підходу на етапі реалізації стратегії розвитку фізичної культури та спорту в регіонах.

The article considers the legal basis for strategic planning as a tool of state management of physical culture and sports at the regional level. Investigated the content of stages of strategic planning of the methodological features. Definition of the place and nature of the program-target approach at the stage of realization of strategy of development of physical culture and sports in the regions.

*Ключові слова: фізична культура, спорт, державне управління, регіон, програма, стратегія.
Key words: physical culture, sports, public administration, region, programmed, strategy.*

ПОСТАНОВКА ПРОБЛЕМИ В ЗАГАЛЬНОМУ ВИГЛЯДІ ТА ЇЇ ЗВ'ЯЗОК ІЗ ВАЖЛИВИМИ НАУКОВИМИ ТА ПРАКТИЧНИМИ ЗАВДАННЯМИ

Державне управління розвитком фізичної культури і спорту здійснюється шляхом застосування взаємопов'язаних управлінських технологій, які базуються на фундаментальних принципах, що утворюють методологічний базис цього процесу. Семантичний зміст терміну "управління" вміщує одну із визначальних його ознак — наявність мети, узгодженість процесів спрямованих на її досягнення. Узгодженість процесів досягається завдяки структурно-змістовому ранжуванню завдань та цілей, впорядкуванню засобів та методів управлінської діяльності за часово-просторовими характеристиками, визначенню необхідної ресурсної спроможності тощо. Провідною складовою управлінського процесу розвитком фізичної культури та спорту на регіональному рівні виступає планування, яке є органічною частиною стратегічного підходу до визначення перспектив розвитку галузі, як соціально-економічної системи регіону. Актуальність проблеми стратегічного планування розвитку галузі обумовлена надзвичайною важливістю цього процесу для забезпечення ефективного державного управління розвитком фізичної культури та спорту на регіональному рівні. Необхідність стратегічного планування розвитку фізичної культури та спорту на регіональному рівні обумовлена потребою комплексної та системної координації діяльності системи державного управління в цьому напрямі, і яку можливо ефективно задовольнити шляхом делегування частини повноважень нижчим управлінським ланкам. Стратегічне планування на регіональному рівні виступає однією із найефективніших форм реалізації регулюючої та координуючої функцій державного управління розвитком галузі.

АНАЛІЗ ОСТАННІХ ДОСЛІДЖЕНЬ І ПУБЛІКАЦІЙ, В ЯКИХ ЗАПОЧАТКОВАНО РОЗГЛЯД ТА ВИРІШЕННЯ ПРОБЛЕМИ

Як зазначає І. Гасюк [1], стратегія розвитку фізичної культури і спорту це науково обгрунтована система

стратегічних цілей, сукупність завдань, заходів, методів та засобів їх реалізації, які спрямовані на досягнення достатнього якісно-кількісного рівня розвитку та функціонування сфери фізичної культури і спорту в середньо- та довгостроковій перспективі. Реалізація стратегії, яка являє собою сублімат та результат процесу стратегічного планування, здійснюється через механізм програмно-цільового підходу.

Програмно-цільовий підхід визначають як механізм державного управління розвитком фізичної культури та спорту, який забезпечує через застосування відповідних управлінських технологій (планування, прогнозування, програмування, моніторинг, оцінювання), методів та засобів досягнення цілей та вирішення програмних завдань на основі дотримання принципів та вимог до предметної сфери його застосування [1; 2; 3]. Програмно-цільовий метод визначають як інструментальну складову програмно-цільового підходу, яка забезпечує взаємодію між суб'єктом та об'єктом управління, здійснює регламентацію способів використання управлінських засобів в частині реалізації управлінських технологій — планування, програмування, прогнозування, моніторингу, оцінки ефективності реалізації програм [2; 3].

Аналіз наукових праць [2, 3] засвідчив, що методичну основу програмно-цільового підходу, як механізму державного управління розвитком фізичної культури та спорту утворюють предметна сфера його використання, вихідні передумови та інструментальна спроможність та потужність підходу щодо розв'язання проблем, вимоги до його практичного впровадження, принципи його застосування, методи та засоби, адекватні для вирішення завдань і досягнення мети, етапно-процесуальна підпорядкованість і наповнення, часово-хронологічна узгодженість, впорядкованість науково-категорійного апарату та ієрархічна узгодженість нормативно-правових документів [2; 3].

Процесу стратегічного планування та реалізації розроблених стратегій притаманна низка актуальних проблем, які значно впливають на ефективність практичного впровадження заходів для досягнення визначених у них цілей. Успішне вирішення усього спектру проблем

можливе лише через здійснення системного аналізу еволюції змісту правових основ та результатів реалізації загальнодержавних та регіональних програм розвитку фізичної культури та спорту, удосконаленню методологічної бази стратегічного планування та програмно-цільового підходу в розвитку галузі.

ВИОКРЕМЛЕННЯ НЕВИРІШЕНИХ РАНІШЕ ЧАСТИН ЗАГАЛЬНОЇ ПРОБЛЕМИ

Як свідчить проведений аналіз наукових напрацювань, в Україні майже відсутні праці присвячені висвітленню змісту етапів, методологічних особливостей стратегічного планування розвитку сфери фізичної культури та спорту на регіональному рівні, місця й сутності програмно-цільового підходу в реалізації стратегій розвитку галузі в регіонах.

ФОРМУЛЮВАННЯ ЦІЛЕЙ СТАТТІ

Дослідити методологічні засади стратегічного планування розвитку фізичної культури та спорту в регіонах, обґрунтувати та визначити зміст програмно-цільового підходу в державному управлінні розвитком фізичної культури і спорту на регіональному рівні.

ВИКЛАД ОСНОВНОГО МАТЕРІАЛУ ДОСЛІДЖЕННЯ З ПОВНИМ ОБґРУНТУВАННЯМ ОДЕРЖАНИХ РЕЗУЛЬТАТІВ

З певною мірою умовності можна виділити два періоди розвитку регіонального стратегічного планування розвитку фізичної культури та спорту. Перший період, це зародження та становлення регіонального стратегічного планування розвитку фізичної культури та спорту в нових соціально-економічних умовах — 1992—2000 роки. Саме прийняття Закону України "Про фізичну культуру і спорт" [9] 24 грудня 1993 року заклало нормативно-правові засади стратегічного планування розвитку галузі, адже центральному органу виконавчої влади у сфері фізичної культури і спорту надано повноваження здійснювати аналітичну діяльність, визначати тенденції розвитку, узагальнювати вітчизняний та іноземний досвід, розробляти проекти програм розвитку фізичної культури і спорту в країні. Початок другого етапу ознаменований прийняттям Законів України "Про державне прогнозування та розроблення програм економічного і соціального розвитку України" [7] (2000 рік) та "Про державні цільові програми" [8] (2004 рік), а з 2001 року та по теперішній час відбувається удосконалення процесу стратегічного планування розвитку фізичної культури та спорту на регіональному рівні.

У сфері державного управління фізичною культурою та спортом розроблено різноманітні форми планування і найбільшого розповсюдження отримали директивне, стратегічне та індикативне планування.

Стратегічне планування розвитку фізичної культури та спорту в регіоні можна визначити як цілеспрямований та спеціально організований процес розробки пріоритетних, економічно та соціально обґрунтованих цілей, завдань, показників розвитку галузі та окремих її підсистем в регіоні на основі врахування факторів зовнішнього та внутрішнього характеру, і які мають бути досягнуті у середньо або довгостроковій перспективі. Охарактеризуємо основні етапи, учасників стратегічного планування розвитку галузі в регіоні та визначимо основні фактори і принципи цього процесу.

Стратегічне планування розвитку фізичної культури та спорту в регіонах країни має базуватись на єдиних нормативно-правових засадах та чітко окреслювати коло учасників на кожному із управлінських рівнів: загальнодержавному, регіональному, місцевому. На загальнодержавному рівні має здійснюватися розробка нормативно-правового базису процесу стратегічного планування розвитку фізичної культури та спорту в регіонах, і який на даний час утворюють: Конституція України, Закони України про державне прогнозування та розроблення програм економічного і соціального розвитку, стимулювання розвитку регіонів, про місцеве самоврядування, про місцеві державні адміністрації тощо. На разі в Україні діють нормативні документи, які визначають загальні тенденції та методологічні засади стратегічного планування регіонального розвитку [5; 6] проте, як засвідчив аналіз нормативно-правової бази, на теперішній час відсутня Державна стратегія розвитку фізичної

культури та спорту в регіонах, яка мала б регулювати процес стратегічного планування, визначати загальні засади, принципи формування стратегій, узгоджувати їх в загальнодержавному контексті.

На регіональному та місцевому рівнях стратегічне планування та розроблення стратегій розвитку галузі доповнюється також нормативно-правовими актами регіонального та місцевого значення: розпорядженнями голів районних та обласних державних адміністрацій, голів районних та обласних рад, генеральними планами розвитку галузі відповідних територіально-адміністративних одиниць, схемами-прогнозами розвитку окремих підсистем галузі на певний період. На нашу думку, результатом процесу стратегічного планування розвитку фізичної культури та спорту в регіонах має стати затверджена відповідною радою концепція та стратегія розвитку галузі, цільові програми розвитку окремих видів спорту та видів забезпечення. Як свідчить практика державного управління, найбільш доцільними часовими межами дії стратегічних документів планування розвитку галузі є 10—15 років [4].

Суб'єктами процесу стратегічного планування мають у першу чергу виступати сформовані робочі групи із спеціалістів в сфері фізичної культури та спорту відповідних департаментів, управлінь, відділів фізичної культури та спорту обласних, районних державних адміністрацій, відділів фізичної культури та спорту виконавчих комітетів міських рад тощо. Зважаючи на складну організаційну структуру соціально-економічної системи фізичної культури та спорту, її розгалуженість за підсистемами, які характеризуються специфічними і лише їм притаманними соціальними функціями, історично сформовані традиції участі в управлінні галуззю громадських організацій та об'єднань слід визначити, що участь широких кіл громадськості в розробленні стратегічного плану є обов'язковою. Тому для відповідальних по формуванню робочих груп і організації процесу стратегічного планування важливо залучити представників регіональних відділень олімпійських комітетів, спортивних комітетів, комітетів спорту інвалідів, представників федерацій за видами спорту, спортивних товариств, органів самоорганізації населення, спортивних клубів, підприємців, науковців тощо. Також слід відзначити, що організація процесу стратегічного планування та формування робочих груп є складним питанням, яке вимагає нормативного врегулювання в частині узгодження та координації діяльності представників відділів "Спорту для всіх", "Інваспорту", обласних Комітетів фізичного виховання учнівської молоді МОН України, і провідним координатором цих процесів мають виступати регіональні органи виконавчої державної влади в сфері фізичної культури та спорту.

На нашу думку, контур процесу стратегічного планування розвитку фізичної культури та спорту в регіоні має складатись з п'яти взаємопов'язаних етапів: підготовчого, цілепокладання, засобоформуючого етапу, етапів погодження та реалізації (рис. 1).

Підготовчий етап складається з двох частин: ініціювання та формування робочої групи розробки стратегічного плану розвитку галузі та проведення стратегічного аналізу. Ініціювання розробки стратегії розвитку галузі в регіоні здійснюється відповідними регіональними або місцевими органами державної виконавчої влади або радами в особі голів державних адміністрацій або рад. Також ініціатором цього процесу може виступати будь-який суб'єкт фізичної культури та спорту визначений як такий у Законі України "Про фізичну культуру і спорт" [9]. На нашу думку, робоча група-розробник має складатись з представників владних структур, громадських органів управління, науковців-експертів. Це власне поєднання адміністративного та експертного підходів до формування робочих груп, що дозволить забезпечити належну інформаційно-статистичну базу, необхідний рівень відповідальності за реалізацію стратегії з одного боку, а з іншого, забезпечить високий рівень аналітичної роботи, прогнозування результатів тощо. Другою складовою цього етапу є збір, обробка, аналіз та узагальнення результатів стратегічного аналізу стану галузі за певний часовий період. Важливість цієї складової даного етапу полягає в тому, що точність, об'єктивність, всебічність проведеної оцінки стану функціонування галузі та динаміки її основних показників забезпечує формування адекватних та реаль-

них цілей стратегії, вибору напрямів розвитку галузі тощо. Оцінювання соціально-економічного стану галузі фізичної культури та спорту в регіоні може здійснюватися шляхом проведення SWOT та TOWS аналізів, інших методів математичної статистики. На нашу думку, стратегічний аналіз необхідно проводити в історичній ретроспективі у порівнянні з іншими областями України, регіонами країн Європи, світовими тенденціями за такими трьома групами показників:

— показниками ефективності роботи органів управління фізичною культурою і спортом в регіоні, в тому числі і органів державної виконавчої влади відповідної територіально-адміністративної одиниці;

— показниками стану усіх видів забезпечення галузі фізичної культури та спорту в цілому, так і в розрізі окремих підсистем, показниками результативності та ефективності власної діяльності сфери фізичної культури та спорту;

— показниками територіальної стратифікації, аналіз яких забезпечить більш глибоке та повне врахування специфіки та можливостей конкретної території в розвитку фізичної культури та спорту на її теренах, і до яких необхідно віднести: природний потенціал, науково-технічний потенціал, демографічний потенціал, фінансовий потенціал, інформаційний потенціал, економічний розвиток, стан розвитку інфраструктури, соціальний, культурний, політичний розвиток.

Етап цілепокладання передбачає здійснення класифікації та структурування цілей стратегії, формування пріоритетів. Визначення стратегічних пріоритетів розвитку фізичної культури та спорту в регіоні здійснюється шляхом вибору найбільш значущих із переліку напрямів отриманих на попередньому етапі. Це здійснюється шляхом широкого громадського обговорення, уточнення з потребами і запитаними територіальної громади, шляхом визначення ступеню розбіжності між бажаним і можливим прогнозованим станом галузі. Це дозволить визначити реальні цілі, які можливо досягнути за певних соціально-економічних можливостей регіону, надасть їм конкретності, вимірності, часової визначеності, досяжності. До кожного з визначених пріоритетних напрямів розвитку фізичної культури та спорту в регіоні необхідно розробити дерево цілей, і які в подальшому мають конкретизуватись в операційному плані дій.

Наступним етапом є засобоформуючий. На цьому етапі розробляються можливі варіанти реалізації визначених стратегічних напрямів та цілей розвитку фізичної культури та спорту, обґрунтовуються варіанти розвитку можливих альтернатив. Розробляється низка операційних планів з визначенням необхідної ресурсної бази, кадрових, фінансових, матеріально-технічних ресурсів, узгоджуються терміни виконання заходів, їх виконавці та відповідальні тощо. Другою частиною роботи, є відображення в операційних планах економічної, соціальної, організаційної, функціональної ефективності їх реалізації. Встановлюються індикатори та відпрацьовується система моніторингу та оцінки їх виконання.

Погодження та схвалення варіанту стратегії розвитку фізичної культури та спорту в регіоні є змістом етапу погодження. На цьому етапі відбувається остаточний вибір варіанту реалізації стратегії, забезпечується широке обговорення громадськістю її змісту та очікуваних наслідків, і за необхідності вносяться певні корективи у зміст операційних планів. Останнім кроком погодження є схвалення певного варіанту стратегії робочою групою-розробником, і передача його для погодження в комітетах відповідних рад.

На етапі реалізації, остаточний варіант стратегічного плану за поданням відповідного комітету легітимізується шляхом його затвердження рішенням обласною, районною, місцевою радою, і в якому зазначається порядок і терміни виконання завдань стратегії розвитку фізичної культури та спорту. Рішення ради доводять до відома громади через засоби масової інформації. Реалізація стратегії здійснюється шляхом застосування організаційного, правового, економічного, фінансового, інформаційного, комунікаційного тощо механізмів державного управління розвитком фізичної культури та спорту в регіоні. Основними інструментами реалізації стратегії розвитку фізичної культури та спорту в регіонах мають бути програмно-цільовий та проектний підходи, державно-приватне партнерство, корпоратизація комунального господарства шляхом створення комунальних, приватних інших структур і об'єднань. Процес моніторингу та оцінки стану виконання стратегії розвитку фізичної культури та спорту детально розглянутий у

працях І. Гасюка [1], тому ми зупинимось на визначенні змісту методологічних особливостей застосування програмно-цільового підходу в розвитку фізичної культури та спорту в регіоні.

Програмно-цільовий підхід є складовою стратегічного планування, а саме: в інструментальній його частині на етапі реалізації стратегії розвитку фізичної культури та спорту в регіоні. Доцільність застосування саме цього механізму державного управління розвитком фізичної культури в регіонах обумовлена низкою причин, а саме:

— сфера фізичної культури та спорту знаходиться у кризовому стані, який визначається низькою ефективністю її функціонування, спостерігаються негативні тенденції погіршення усіх показників роботи галузі;

— проблеми, які обумовлюють кризовий стан галузі мають системний характер, відстежується непропорційність в розвитку окремих підсистем сфери фізичної культури та спорту, що унеможлиблює сталий її розвиток в цілому;

— визначені заходи розвитку сфери фізичної культури та спорту в державних цілевих програмах, планах тощо в короткостроковій перспективі несуть не конкретний характер, не визначають чітко об'єкт управлінського впливу, часово та хронологічно не узгоджені тощо;

— необхідна конкретизація і адекватний вибір цілей на основі багатокритеріального аналізу, зважування альтернатив, раціонального розподілу наявних обмежених ресурсів з метою їх оптимального використання і досягнення максимально можливого результату;

— програмно-цільовий підхід є ефективним механізмом в усуненні явища диспропорції в розвитку окремих підсистем галузі, який дозволяє, з одного боку, визначити адекватні проблемі заходи та акумулювати необхідні ресурси, а з другого, через механізм взаємозгодження цілевих-програм забезпечити комплексний та системний вплив на динаміку розвитку галузі.

Програмно-цільовий підхід реалізується через структурно-логічні взаємопов'язані технологічні процеси — планування, прогнозування, програмування, моніторинг, оцінювання ефективності реалізації програм і які ґрунтовно досліджені в ряді наукових праць [1; 2; 3], і тому зупинимось лише на методологічних особливостях цих процесів обумовлених саме регіональним рівнем управління.

На нашу думку, цільові регіональні програми розвитку фізичної культури та спорту доцільно застосовувати в середньостроковій перспективі, із чітко визначеною ціллю та реалізаційною компонентами, які повинні обмежуватись певною підсистемою галузі, і бути спрямованими на вирішення певних проблем, пріоритетних напрямів визначених у стратегії. Цільова компонента програми може бути спрямована на розвиток окремого виду спорту із зазначенням заходів щодо удосконалення усіх видів забезпечення, або бути спрямованою на удосконалення певного виду забезпечення із переліком видів спорту, які отримають внаслідок їх поліпшення кращі умови для розвитку тощо. Для підвищення ефективності реалізації регіональних та місцевих програм розвитку фізичної культури та спорту необхідно більш повно враховувати інтереси та потреби усіх суб'єктів фізичної культури та спорту:

— цілі-інтереси суб'єкта управління — збільшення кількості населення, яке займається фізичною культурою і спортом шляхом створення сприятливих умов для занять фізичними видами, і що має призвести до покращення усіх показників розвитку галузі;

— цілі-інтереси об'єктів управління — збільшення кількості населення, які займаються окремими видами спорту з метою популяризації їх у певному регіоні.

Зважаючи на неоднорідність складу об'єкту управління і поділу його на окремі суб'єкти фізичної культури та спорту за ознаками права власності (державні, комунальні, приватні, змішані), напрямками діяльності (за підсистемами, видами спорту, видами послуг), спрямованістю на певний ринковий сегмент або віково-гендерну аудиторію тощо необхідно зважати на специфічні цілі-інтереси таких об'єктів управління, а саме:

— цілі-інтереси спортивно-фізкультурних організацій державного, комунального секторів співзвучні цілям органів державного управління галуззю, адже є операційним ланцюгом їх досягнення і полягають у залученні якомога більшої кількості населення регіону до систематичних занять фізичною культурою і спортом, і в першу чергу, підростаючого покоління, створенні сприятливих умов для фізкультурно-оздоровчих занять;



Рис. 1. Контур процесу стратегічного планування розвитку фізичної культури та спорту на регіональному рівні

— цілі-інтереси громадських організацій, товариств, федерацій полягають в популяризації, збереженні та розвитку окремих видів спорту, розвитку їх матеріально-технічної бази, збільшенні чисельності тих, хто займається ними;

— цілі-інтереси приватного сектору, як правило обумовлені розміром отриманих прибутків від надання певних фізкультурно-спортивних послуг, тому ресурси спрямовуються в розвиток найбільш перспективних видів спорту, рухових видів діяльності, які є найбільш популярними серед саме платоспроможного населення, і як правило, цілі-інтереси реалізуються через механізм розвитку необхідної інфраструктури надання таких послуг з якомога швидкою окупністю витрат;

— цілі-інтереси широких верств населення полягають в отриманні якісних, доступних послуг фізкультурно-спортивного характеру, задоволення потреби у заняттях певними видами спорту, покращенні рівня та якості життя тощо.

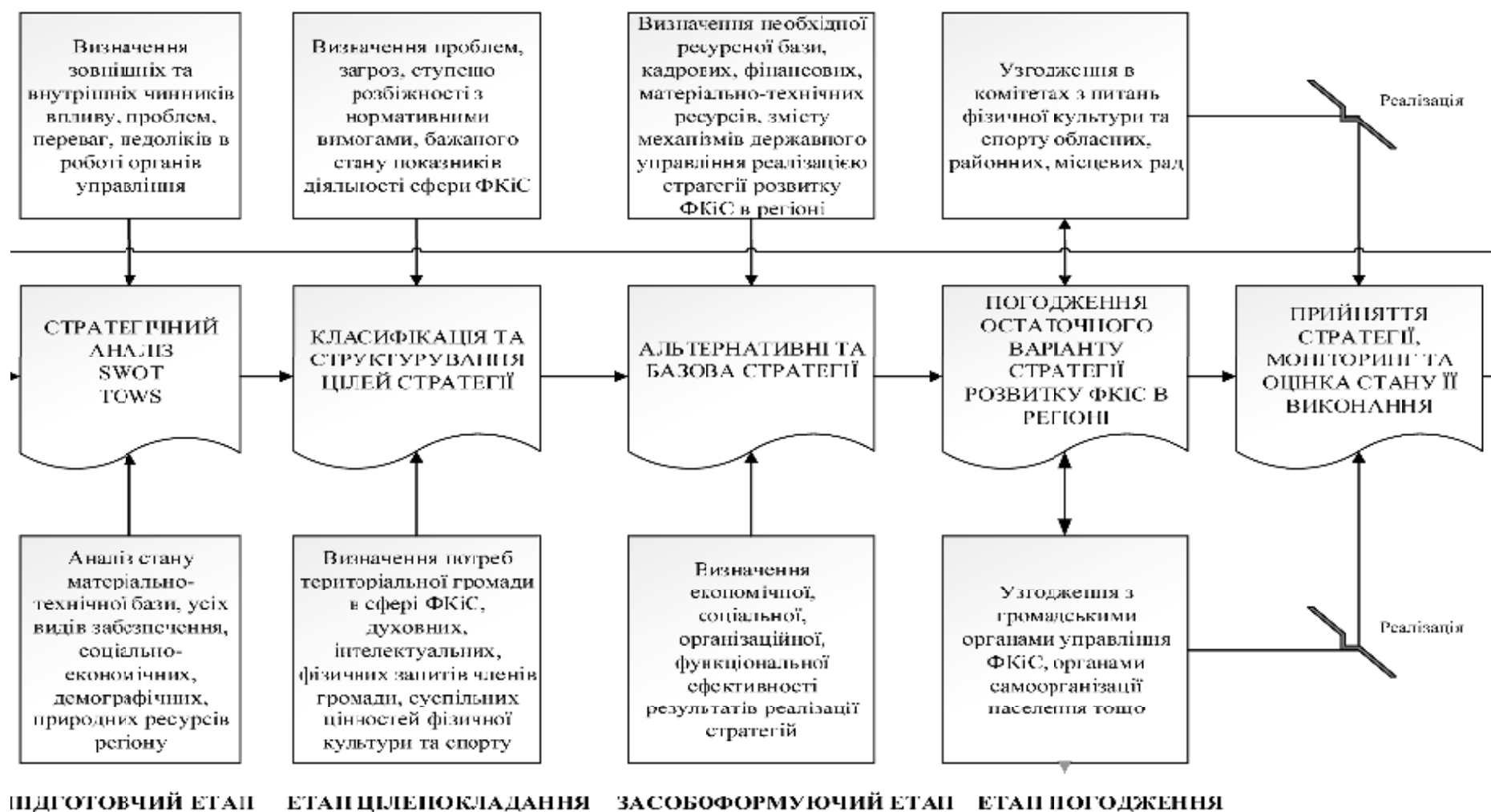
Слід відзначити, що реалізація і досягнення цілей-інтересів вищезначених об'єктів управління вимагає застосування різних інструментів та засобів механізмів державного управління розвитком фізичної культури та спорту в регіоні.

На часі є нагальною необхідність розробки інтегральних показників розвитку галузі в регіоні, які були б розраховані на базі врахування як усієї чисельності населення регіону, так і тієї частки, яка безпосередньо є споживачами фізкультурно-спортивних послуг, що дозволить в свою чергу, більш точно визначити рівень забезпеченості певних підсистем галузі спортивними спорудами, кадрами, фінансами тощо. Застосування інтегрованих показників дозволить більш глибоко та об'єктивно обґрунтувати пріоритетні напрями розвитку галузі в цілому, і до яких доцільно віднести: показник нормативної завантаженості спортивних споруд регіону, показник фактичної завантаженості спортивних споруд регіону та показники нормативної та фактичної завантаженості тренерсько-викладацького складу. Для переліку інтегральних показників наведених вище розраховуються максимальні, середні та мінімальні значення, а саме: рівень завантаженості фізкультурно-спортивних споруд у % від їх загальної потужності; частка населення, що займається усіма видами спорту від загальної кількості у %; рівень кадрового забезпечення в % від нормативної потреби. Використання вищезначених інтегрованих показників дозволить чіткіше позиціювати за рівнями розвитку фізичної культури та спорту окремі райони територіально-адміністративних одиниць, а також визначити рівень розвитку окремих підсистем галузі, видів спорту, видів забезпечення тощо. Усе вищенаведене дозволить підвищити якість цільових програм розвитку галузі.

Підсумовуючи результати проведеного дослідження необхідно відзначити, що наразі в Україні немає нормативно-правового документу, який би регулював процеси розвитку фізичної культури та спорту в регіонах. Таким чином, проведений аналіз дозволив констатувати необхідність подальшого удосконалення правових основ стратегічного планування розвитку фізичної культури і спорту на регіональному рівні.

ПЕРСПЕКТИВИ ПОДАЛЬШИХ РОЗВІДОК У ЦЬОМУ НАПРЯМІ

Подальші наукові пошуки можуть бути спрямовані на удосконалення правового механізму стратегічного планування розвитку фізичної культури і спорту в регіоні.

Література:

1. Гасюк І.А. Державне управління фізичною культурою та спортом: стан та перспективи розвитку: [монографія] / І.А. Гасюк. — Х.: ПП Балюк І.Б., 2011. — 432 с.
2. Гасюк І.А. Програмно-цільовий підхід — наукова категорія теорії державного управління розвитком фізичної культури та спорту / І.А. Гасюк // Економіка та держава. — 2011. — № 4. — С. 126—128.
3. Гасюк І.А. Програмно-цільовий підхід як механізм державного управління розвитком фізичної культури та спорту / І.А. Гасюк // Інвестиції: практика та досвід. — 2011. — № 5. — С. 95—100.
4. Розроблення та впровадження стратегічного плану розвитку регіону: [практ. посіб.] / [Боврон Б., Вігода А.,

Девідсон Г., Мамонова В., Федів І., Санжаровський І.]: за ред. Санжаровського І. — К.: Вид-во К.І.С., 2008. — 214 с.

5. Форум: Закон і норматив — 2014. — Методичні рекомендації [Електронний ресурс]. — Режим доступу: <http://www.zakon-i-normativ.info/index.php/component/lica/?href=0&view=text&base=1&id=588246&menu=120214> — Міністерство економіки та з питань Європейської інтеграції України. Наказ № 224 від 29.07.2002 "Про затвердження Методичних рекомендацій щодо формування регіональних стратегій розвитку".

6. Форум: Законодавство України — 2014. — Документ 1001-2006-п, чинний, поточна редакція від 02.12.2011, підстава 1190-2011-п [Електронний ресурс]. — Режим доступу: <http://zakon1.rada.gov.ua/laws/show/1001-2006-%D0%BF> — Кабінет Міністрів України. Постанова від 21 липня 2006 р. № 1001 "Про затвердження Державної стратегії регіонального розвитку на період до 2015 року".

7. Форум: Законодавство України — 2014. — Документ 1602-14, чинний, поточна редакція від 02.12.2012, підстава 5463-17 [Електронний ресурс]. — Режим доступу: <http://zakon1.rada.gov.ua/cgi-bin/laws/main.cgi?nreg=1602-14> — Закон України "Про державне прогнозування та розроблення програм економічного і соціального розвитку України".

8. Форум: Законодавство України — 2014. — Документ 1621-15, чинний, поточна редакція від 02.12.2012, підстава 5463-17 [Електронний ресурс]. — Режим доступу: <http://zakon1.rada.gov.ua/cgi-bin/laws/main.cgi?nreg=1621-15> — Закон України "Про державні цільові програми".

9. Форум: Законодавство України. — 2014. — Документ 3808-12, чинний, поточна редакція від 05.12.2012, підстава 5460-17 [Електронний ресурс]. — Режим доступу: <http://zakon.rada.gov.ua/cgi-bin/laws/main.cgi?nreg=3808-12> — Верховна Рада України. Закон України "Про фізичну культуру і спорт".

References:

1. Hasiuk, I.L. (2012), *Derzhavne upravlinnia fizychnoiu kulturoiu ta sportom: stan ta perspektyvy rozvytku* [State administration physical culture and sports: a condition and prospects of development], PP Baliuk I.B., Khmel'nyts'kyj, Ukraina.
2. Hasiuk, I.L. (2011), "Program-target approach and research category of the theory of public administration for the development of physical culture and sports", *Ekonomika ta derzhava*, vol. 4, pp. 126—128.
3. Hasiuk, I.L. (2011), "Program-target approach as a mechanism of state management, development of physical culture and sports", *Investytsii: praktyka ta dosvid*, vol. 5, pp. 95—100.
4. Bovron, B. (2008), *Rozroblennia ta vprovadzhennia stratehichnogo planu rozvytku rehionu* [Development and implementation of the strategic plan of development of the region], K.I.S., Kyiv, Ukraina.
5. The law and regulations (2014), "The Ministry of economy and European integration of Ukraine. Order № 224 from 29.07.2002 "On approval of the Methodical recommendations for development of regional strategies of development" available at: <http://www.zakon-i-normativ.info/index.php/component/lica/?href=0&view=text&base=1&id=588246&menu=120214> (Accessed 3 June 2014).
6. Legislation of Ukraine (2014), The Verkhovna Rada of Ukraine. Decree on 21 July 2006 no. 1001 "On approving of the State strategy of regional development for the period till 2015", available at: <http://zakon1.rada.gov.ua/laws/show/1001-2006-%D0%BF> (Accessed 3 June 2014).
7. Legislation of Ukraine (2014), The Verkhovna Rada of Ukraine. The law of Ukraine "On state forecasting and development of programs of economic and social development of Ukraine", available at: <http://zakon1.rada.gov.ua/cgi-bin/laws/main.cgi?nreg=1602-14> (Accessed 3 June 2014).
8. Legislation of Ukraine (2013), The Verkhovna Rada of Ukraine. The law of Ukraine "About the state target program", available at: <http://zakon1.rada.gov.ua/cgi-bin/laws/main.cgi?nreg=1621-15> (Accessed 4 June 2014).
9. Legislation of Ukraine (2014), The Verkhovna Rada of Ukraine. The law of Ukraine "On physical culture and sport", available at: <http://zakon.rada.gov.ua/cgi-bin/laws/main.cgi?nreg=3808-12> (Accessed 4 June 2014).

Стаття надійшла до редакції 08.06.2014 р.

УДК 351.773

О. І. Ушакова,

аспірант кафедри управління охороною суспільного здоров'я,

Національна академія державного управління при Президенті України, м. Київ

ДЕРЖАВНА ПОЛІТИКА З ПОДОЛАННЯ НЕРІВНОСТІ У СФЕРІ ОХОРОНИ ГРОМАДСЬКОГО ЗДОРОВ'Я: МІЖНАРОДНИЙ ДОСВІД

O. Ushakova,

postgraduate student, National Academy of Public Administration, Office of the President of Ukraine, Kyiv, Ukraine

PUBLIC POLICY OF REDUCING HEALTH INEQUALITIES: INTERNATIONAL EXPERIENCE

У статті розглянуто основні напрями державної політики з подолання нерівності у сфері охорони здоров'я. Проаналізовано проблему нерівності стосовно здоров'я та чинники, які на неї впливають у країнах ЄС, США, Китаї, Російській Федерації. Охарактеризовано основні форми цієї нерівності.

This article describes the main directions of public policy of reducing health inequalities. The issues of health inequalities and its determinants in the EU, the USA, China and Russian Federation are analyzed. The main types of health inequalities are considered.

Ключові слова: державна політика, охорона здоров'я, суспільна нерівність, нерівність стосовно здоров'я.
Key words: public policy, health care, social inequalities, health inequalities.

ПОСТАНОВКА ПРОБЛЕМИ

Забезпечення рівності та справедливості стосовно здоров'я є фундаментальною цінністю демократичного суспільства та основною метою діяльності системи охорони здоров'я, а також однією з передумов сталого економічного зростання держави. В останні десятиліття здоров'я населення розвинених країн світу покращується: зростає середня очікувана тривалість життя; все більше захворювань піддаються лікуванню; популярнізується та впроваджується здоровий спосіб життя. Проте проблема нерівності стосовно здоров'я залишається актуальною, що може бути пов'язане з недостатньою ефективністю реалізації політики у сфері охорони здоров'я для всіх суспільних груп. Масштаби нерівності стосовно здоров'я є різними як між окремими країнами, так і між окремими суспільними групами в межах однієї країни. Нерівність і несправедливість стосовно здоров'я та його охорони стають на заваді досягнення можливого потенціалу здоров'я, а також перешкоджають реалізації інших основних прав людини. В Україні соціальна нерівність, зокрема нерівність стосовно здоров'я з кожним роком поглиблюється і потребує цілеспрямованого державно-управлінського впливу. Існуюча нерівність стосовно здоров'я створює значне фінансове навантаження на суспільство та державу. Європейський парламент підрахував, що збитки, пов'язані з несправедливістю стосовно здоров'я коштують близько 1,4% валового внутрішнього продукту (ВВП): у рамках ЄС вказані втрати співмірні з витратами на оборону ЄС (1,6% ВВП) [11].

АНАЛІЗ ОСТАННІХ ДОСЛІДЖЕНЬ ТА ПУБЛІКАЦІЙ

Питання окремих аспектів суспільної нерівності є актуальним для України і її дослідженням присвячені праці О. Балакірева, О. Грішнова, Е. Лібанова та інших. Результати досліджень нерівності стосовно здоров'я, державна політика у цій галузі опубліковані у наукових працях М. Білинської, Т. Грузевої, Н. Кризиної, І. Рожкової, І. Солоненка, Я. Радиша, Н. Ярош та інших. Серед експертів ВООЗ, які вивчають нерівність стосовно

здоров'я, її причини, можливості зменшення її проявів можна виокремити G. Dahlgren, J. Figueras, M. McKee, Nata Menabde, C. Stein M. Whitehead та інших.

НЕВИРІШЕНІ РАНІШЕ ЧАСТИНИ ЗАГАЛЬНОЇ ПРОБЛЕМИ

Проблема зменшення нерівності стосовно здоров'я є предметом досліджень науковців багатьох країн світу. Подолання нерівності стосовно здоров'я є однією із стратегічних цілей програми "Здоров'я — 2020" Всесвітньої організації охорони здоров'я (ВООЗ). Проте в Україні це питання не тільки недостатньо досліджене, але і сам термін "нерівність стосовно здоров'я" не є загальноживаним у наукових працях.

МЕТА СТАТТІ

Метою статті є дослідження проблеми нерівності стосовно громадського здоров'я в окремих країнах світу, а також державної політики з подолання цієї проблеми та можливості використання цього досвіду в Україні.

ВИКЛАД ОСНОВНОГО МАТЕРІАЛУ

Нерівність в здоров'ї є загальним терміном для позначення відмінностей в стані здоров'я окремих людей або груп населення. ВООЗ визначає нерівність стосовно здоров'я як відмінності у стані здоров'я, або розподілі детермінант здоров'я між різними групами населення, які виникають внаслідок різних соціальних умов, в яких люди народжуються, проживають, зростають, старіють [3].

Нерівність стосовно здоров'я переважно стосується вільного вибору самої людини, її генетичних або біологічних особливостей. В той же час необхідно розрізняти і такий прояв нерівності як суспільна несправедливість. Наприклад, різниця у стані здоров'я, спричинена випадковими генетичними мутаціями, призводить до нерівності стосовно здоров'я, але це не є проявом суспільної несправедливості. Нерівність стосовно здоров'я, яка виникає у зв'язку з нерівномірним розподілом детермінант (доступом до якісних послуг з охоро-



Рис. 1. Причини нерівності стосовно громадського здоров'я (за даними ВООЗ)

ни здоров'я, освіти, безпечних умов життя і праці тощо) і ресурсів безумовно відносяться до суспільної несправедливості. Такий прояв нерівності щодо здоров'я необхідно і можливо подолати. До детермінант здоров'я відносяться теж негенетичні і небіологічні впливи на здоров'я. Крім вказаних соціальних, економічних та інших чинників, сюди відносяться також поведінкові чинники, а також якість послуг з охорони здоров'я (рис. 1).

Нерівність стосовно здоров'я зумовлена не тільки зазначеними чинниками, але їх якістю, кількістю, розподілом і взаємодією. Нерівність стосовно здоров'я часто відображає системні соціальні, політичні, економічні та екологічні чинники, які у поєднанні з біологічними особливостями накопичуються впродовж життя і передаються із покоління в покоління.

Нерівність стосовно здоров'я є частиною загальної нерівності у суспільстві. Сьогодні світова спільнота розуміє нерівність у суспільстві як відсутність можливостей, що впливають на людський розвиток, для окремої людини, зміщуючи тим самим акцент з нерівностей в доходах до нерівності у доступі до послуг соціальної сфери (насамперед, охорони здоров'я й освіти) та розширення політичних свобод [5, с. 27]. Можна виділити окремі форми нерівності стосовно здоров'я:

- соціально-економічна нерівність, обумовлена різним соціально-економічним статусом людей;
- територіальна нерівність проявляється у тому, що стан громадського здоров'я значно відрізняється між різними місцевостями;
- гендерна нерівність обумовлена тим, що жінки і чоловіки мають різні потреби і можливості, які впливають на їх стан здоров'я, на доступ до послуг з охорони здоров'я, внесок у розвиток людського потенціалу нації;
- інформаційна нерівність стосовно здоров'я з'являється з розвитком електронної охорони здоров'я;
- етнічна нерівність.

Для окремих країн характерні різні форми нерівності стосовно здоров'я. Але найбільш поширеною є соціально-економічна нерівність, яка потребує удосконалення державно-управлінських механізмів для її подолання. Численні дослідження вказують на тісний зв'язок між соціально-економічним статусом і здоров'ям. Дослідження в західноєвропейських країнах доводять, що нерівність стосовно здоров'я пояснюється поєднанням соціально-економічних умов і способу життя. Наслідки такої нерівності залежать від спроможності системи охорони здоров'я компенсувати її. Загалом неза-

можні люди ведуть меш здоровий спосіб життя ніж багаті, але цей зв'язок неоднозначний і причини цього залишаються нез'ясованими. На думку експертів ВООЗ, тенденції в країнах центрально-східної Європи і США такі, що державні витрати на охорону здоров'я практично не сприяють подоланню нерівності стосовно здоров'я [4, с. 69]. Основною причиною є те, що більшість цих витрат направляється на стаціонарне лікування, яким частіше користуються більш багаті люди. Крім того, більш заможні люди частіше використовують послуги з охорони здоров'я, ніж менш забезпечені, які в той же час потребують їх більше. Особливості навколишнього середовища можуть підсилювати соціально-економічну нерівність стосовно здоров'я. Останні дослідження вказують на те, що населення країн Європейського Союзу з низьким рівнем доходів піддається впливу непропорційно високого рівня забруднення повітря і серед них відмічається вищий рівень смертності від пов'язаних з цим захворювань.

Екологічні особливості відзначаються суттєвими регіональними відмінностями в окремих країнах європейського регіону. Зокрема у східноєвропейських країнах відмічається подвійний негативний вплив, а саме низьких рівнів доходів і поганої якості повітря [9]. Таким чином, соціально-економічні чинники обумовлюють більш виражену територіальну нерівність стосовно здоров'я, ніж інші детермінанти.

При дослідженні нерівності стосовно здоров'я прийнято порівнювати показник середньої очікуваної тривалості життя між окремими регіонами, соціальними групами тощо. Проте цей індикатор стану громадського здоров'я враховує тільки тривалість життя не зважаючи на його якість. Тому для оцінки нерівності у світі часто застосовують показник тривалості життя без втрати працездатності (DFLE — disability free life expectancy), який враховує середню кількість років життя, які людина певного віку може прожити повноцінно без втрати працездатності. Дослідження регіональної диференціації цього показника дає змогу зрозуміти чи досягає державна політика у сфері охорони здоров'я своєї мети рівного доступу до її послуг для всіх. В європейських країнах диференціації індексу DFLE зумовлюють різні детермінанти здоров'я.

Дослідження проведені у Великобританії показали, що менша тривалість здорового життя переважає у регіонах з низьким соціальним рівнем, високою зайнятістю і низькою щільністю проживання населення. Різниця в середній очікуваній тривалості життя чоловіків між різними районами Лондона сягає 17 років. За даними Лондонської Обсерваторії здоров'я за вектором на схід від Вестмінстеру зменшується середня очікувана тривалість життя. В Іспанії індекс DFLE залежить більшою мірою від соціальних умов (рівень освіти, безробіття) і нездорового способу життя (тютюнопаління). Одночасно спостерігається низька залежність від діяльності системи охорони здоров'я. У Нідерландах тривалість здорового життя пов'язана із соціально-економічними індикаторами регіону (середній дохід, відсоток безробітного населення, рівень освіти), зі способом життя (тютюнопаління, вживання алкоголю) і діяльністю системи охорони здоров'я (кількість лікарняних ліжок і сімейних лікарів на 1000 населення) [10]. Отже, більш тісний зв'язок тривалості здорового життя був виявлений із соціально-економічними умовами і способом життя, а ніж з діяльністю системи охорони здоров'я.

У 2009 році Європейська Комісія ухвалила програму "Солідарність: подолання нерівності стосовно здо-

ров'я в Європейському Союзі", в якій вказується на необхідність підвищення економічної ефективності і стабільності систем охорони здоров'я, при забезпеченні доступу до високоякісних послуг з охорони здоров'я для всіх. В контексті досягнення цілей стратегії "Європа — 2020" підкреслюється важливість інвестування в стабільність діяльності систем охорони здоров'я, які будуть сприяти не тільки подоланню нерівності стосовно здоров'я, а й соціальній згуртованості та економічному зростанню [11]. Інвестування в здоров'я окремих людей сприятиме покращенню громадського здоров'я загалом, підвищенню працездатності, продуктивності праці. В межах ЄС різниця в середній очікуваній тривалості життя чоловіків сягає 11,8 років, а у жінок — 7,9. В Європейському регіоні ВООЗ ця різниця суттєвіша і сягає 17 років у чоловіків і 12 років у жінок серед 53 країн. Дії ЄС для подолання нерівності стосовно здоров'я включають підтримку загальних цілей стратегії "Здоров'я — 2020" щодо соціальної згуртованості, створення стабільних та ефективних систем охорони здоров'я, орієнтованих на людину, подальшу боротьбу із тютюнопалінням, надмірним вживанням алкоголю, підтримку здорового харчування, фізичної активності.

Основною причиною нерівності у стані здоров'я в США дослідники вважають економічну нерівність та політичні особливості. Незважаючи на те, що частка ВВП на охорону здоров'я в цій країні є найвищою, стан громадського здоров'я в США значно гірший ніж країнах ЄС. Сьогодні рівень діабету у дорослих є найвищим серед американців, за рівнями смертності від серцево-судинних хвороб і хвороб органів дихання США посідають друге місце у світі, в той час як рівні тютюнопаління і вживання алкоголю не є найвищими [8, с. 11]. В США також істотною проблемою є етнічна нерівність. Афроамериканці становлять лише 12 % населення і 50 % тих, в кого вперше в житті встановлений діагноз ВІЛ-інфекції, причому для цього не має біологічних або генетичних причин. Коефіцієнт Джині (індикатор нерівності в доходах) сягає 0,49, а його середньоєвропейський рівень — 0,28. Це свідчить про високу поляризацію американського суспільства за рівнем доходу. Отже, основними причинами незадовільного стану громадського здоров'я в США є висока нерівність в доходах населення, етнічна нерівність, ускладнений доступ до послуг з охорони здоров'я окремих суспільних груп [8, с. 13]. Ці ж причини зумовлюють ситуацію, коли високі витрати на охорону здоров'я не покращують громадське здоров'я.

Характер відмінностей тривалості життя в Китаї відображає рівень економічного розвитку регіонів. І тому успішні економічні реформи, економічне зростання Китаю значно покращили стан громадського здоров'я. Але проблеми соціальної нерівності стосовно здоров'я, обмежений доступ до послуг охорони здоров'я в сільській місцевості залишаються невирішеними [10].

Нерівність стосовно здоров'я і доступу до послуг з охорони здоров'я в Російській Федерації обумовлені поляризацією доходів і можливостей населення, що свідчить про обмеженість і низьку ефективність реалізації соціальної політики в суспільстві. К.Р. Амлаєв виділяє два типи викликів: поширеність інфекційних захворювань та наявність регіонів з великою кількістю бідного населення. Для сучасної російської системи охорони здоров'я характерні високі ступінь нерівності в розподілі можливостей на здоров'я між окремими громадянами і соціальними прошарками, конфлікт уявлень про справедливість між державою і суспільством, недостатнє виконання цілей і завдань державної політики у сфері охорони здоров'я [6].

Одним із чинників, що посилює прояви нерівності стосовно здоров'я є корупція. Корупція у сфері охорони здоров'я є індикатором і результатом недосконаlosti механізмів державного управління галуззю, соціальних інститутів і соціальних відносин [2, с. 51]. Не виникає

сумнівів щодо того, що корупція поглиблює нерівність стосовно здоров'я, ускладнює реалізацію прав громадян на охорону здоров'я, на отримання якісної медичної допомоги.

Державна політика у сфері охорони здоров'я повинна ґрунтуватись на принципах суспільної справедливості. Система охорони здоров'я не може керуватись принципом отримання прибутку, а її послуги повинні забезпечуватись залежно від потреби, а не платоспроможності громадян [5, с. 326]. Однак висока якість послуг з охорони здоров'я повинна гарантуватись всім громадянам незалежно від місця проживання, соціально-економічного статусу або інших ознак.

Покращення громадського здоров'я і зменшення нерівності стосовно здоров'я виходить за межі не тільки державної політики у сфері охорони здоров'я, а й соціальної політики загалом. Очевидна важливість міжсекторальної взаємодії у сфері збереження та покращення громадського і індивідуального здоров'я. У цьому випадку місцеві органи влади можуть забезпечити координацію міжгалузевої взаємодії щодо покращення здоров'я територіальних громад. Узгодженість державної політики у різних сферах є вирішальною для подолання нерівності громадського здоров'я, при цьому її основні аспекти повинні доповнювати, а не суперечити один одному. Експерти ВООЗ виділяють три основні напрями державної політики з подолання нерівності у сфері охорони здоров'я. Перший напрям пов'язаний із соціально-економічними детермінантами здоров'я і полягає у зменненні нерівності в доходах, соціально-економічному вирівнюванні розвитку регіонів та подоланні абсолютної бідності. Другий напрям спрямований на формування відповідального ставлення до власного здоров'я, дотримання здорового способу життя, акцентування уваги на профілактичних заходах. Зокрема, державна політика із заборони тютюнопаління в громадських місцях, підвищення акцизного податку на алкогольні напої в більшості країн світу виявилися ефективними в забезпеченні особистих поведінкових змін [7]. Третій напрям стосується доступу до якісних послуг з охорони здоров'я, зокрема ефективні механізми державного управління, спрямовані на підвищення фінансової захищеності і забезпечення універсального доступу до медичного обслуговування незалежно від фінансової спроможності пацієнтів [7].

Таким чином, у подоланні нерівності щодо індивідуального та популяційного здоров'я особливо важливою є роль місцевих органів державної влади та органів місцевого самоврядування. Саме на місцевому рівні є змога ефективно вирішувати проблему забезпечення доступу до послуг з охорони здоров'я відповідно до потреб територіальної громади. Децентралізація управління та фінансування у сфері охорони здоров'я надасть можливість більш ефективно діяти відповідно до потреб і пріоритетів громадян окремої території у сфері охорони здоров'я. Заходи з профілактики і покращення здоров'я є найбільш результативними на місцевому рівні, де мобілізуються всі можливості суспільства і застосовується демократичний підхід щодо залучення зацікавлених суспільних груп до вирішення вказаних проблем.

ВИСНОВКИ

Для розробки та впровадження ефективної державної політики з подолання нерівності стосовно здоров'я необхідно вивчити масштаби і характер нерівності, чинники, які на неї впливають, враховувати взаємодію різних форм нерівності, сформувані прийняте в даних економічних умовах поняття справедливості в суспільстві. Не викликає сумніву той факт, що досягнення абсолютної соціальної рівності і, зокрема, стосовно здоров'я неможливі в сучасних умовах. Але подолання таких проявів нерівності як несправедливість є основною метою соціальної політики. В останній час особливе значення має відповідальне ставлення до

власного здоров'я самих громадян, на координації діяльності стосовно покращення громадського здоров'я окремих людей, суспільства і держави. В той же час доступ до якісних послуг з охорони здоров'я повинен гарантуватись і забезпечуватись державою незалежно від соціально-економічних особливостей окремих суспільних груп, а також для людей з обмеженими можливостями.

ПЕРСПЕКТИВИ ПОДАЛЬШИХ РОЗВІДОК

У наступних наукових розвідках передбачається дослідити масштаби нерівності стосовно здоров'я в Україні, її причини. Обґрунтувати основні напрями державної політики та управлінські механізми подолання нерівності у сфері охорони громадського здоров'я в Україні.

Література:

1. Амлаев К.Р. Неравенство в здоровье, приверженность лечению и медицинская грамотность населения на местном уровне: теоретические аспекты и Ставропольский опыт: монография [Електронний ресурс] / К.Р. Амлаев. — М.: Илекса, 2013. — 320 с. — Режим доступу: <http://www.zor-da.ru/muz/monografii/new-neravenstvo-v-zdorove-priverzhennost-lecheniyu-i-meditsinskaya-gramotnost-naseleniya-na-mestnom-urovne-teoreticheskie-aspekty-i-stavropolskij-opyt-amlaev-k-r/>
2. Білінська М.М. Корупційні діяння в сфері охорони здоров'я: вітчизняний та зарубіжний досвід протидії: навч.-метод. матеріали / М.М. Білінська. — К.: НАДУ, 2011. — 120 с.
3. Здоровье — 2020. Основы Европейской политики в поддержку действий всего государства и общества в интересах здоровья и благополучия [Електронний ресурс] Всемирная организация здравоохранения. Европейский региональный комитет. Мальта, 2012 г. — Режим доступу: <http://www.thepep.org/ClearingHouse/docfiles/RC62wd09-Rus.pdf>
4. Инвестиции в здоровье: ключевое условие успешного экономического развития стран Восточной Европы и Центральной Азии. Marc Suhrcke, Martin McKee, Lorenzo Rosso. Всемирная организация здравоохранения 2008 г., от имени Европейской обсерватории по системам и политике здравоохранения.
5. Нерівність в Україні: масштаби та можливості впливу / За ред. Е.М. Лібанової. — К.: Інститут демографії та соціальних досліджень ім. М.В. Птухи НАН України, 2012. — 404 с.
6. Сизова И.А. Социальное неравенство шансов на здоровье, нормы справедливости и государственная политика в области здравоохранения: экстраполяции [Електронний ресурс] / И.А. Сизова // Вклад НКО в реформу социальной сферы: улучшение здоровья населения, внедрение инклюзивного образования и жилищная реформа: материалы интернет-конф. Информ.-аналитического портала SocPolitika.ru. 2007. — Режим доступу: <http://www.socpolitika.ru> (Accessed 25 Feb 2014).
7. Системы здравоохранения, здоровье и благосостояние: оценка аргументов в пользу инвестирования в системы здравоохранения [Електронний ресурс] Всемирная организация здравоохранения. 2008 р. — Режим доступу: http://www.euro.who.int/__data/assets/pdf_file/0018/91431/E93699R.pdf
8. Cheng Tsung-Mei. US performance in advancing Public Health: a view from across the Atlantic [Електронний ресурс] / Tsung-Mei Cheng // Eurohealth. — 2013. — Vol. 3. — P. 11—13. — Режим доступу: <http://www.lse.ac.uk/LSEHealthAndSocialCare/pdf/eurohealth/Vol19No3/Eurohealth-v19n3-WEB-100913.pdf>
9. Particulate air pollution and health inequalities: a Europe-wide ecological analysis [Електронний ресурс] International Journal of Health Geographics. — 2013. — Режим доступу: <http://www.ijhealthgeographics.com/content/12/1/34>

10. Regional variations in and correlates of disability-free life expectancy among older adults in China [Електронний ресурс] // BMC Public Health. — 2010. — Режим доступу: <http://www.biomedcentral.com/1471-2458/10/446>

11. Report on health inequalities in the European Union. Commission Staff Working Document [Електронний ресурс] 2013. — Режим доступу: http://ec.europa.eu/health/social_determinants/docs/report_healthinequality_sw_d_2013_328_en.pdf

References:

1. Amlaev, C.R. (2013), Neravenstvo v zdorov'e, priverzhennost' lecheniju i medicinskaja gramotnost' naselenija na mestnom urovne: teoreticheskie aspekty i Stavropol'skij opyt [Health inequalities, treatment adherence, and health literacy of the population at the local level: theoretical aspects and Stavropol experience], Ileks, Moscow, Russia, available at: <http://www.zor-da.ru/muz/monografii/new-neravenstvo-v-zdorove-priverzhennost-lecheniyu-i-meditsinskaya-gramotnost-naseleniya-na-mestnom-urovne-teoreticheskie-aspekty-i-stavropolskij-opyt-amlaev-k-r/> (Accessed 25 Feb 2014).
2. Bilyns'ka, M.M. (2011), Korupcijni dijannja v sferi ohorony zdorovja: vitchyznjanyj ta zarubizhnyj dosvid protydii [Acts of corruption in the health sector: national and international experience of eliminating], Vyd-vo NADU, Kyiv, Ukraine.
3. World Health Organization Regional Office for Europe (2012), "Health — 2020. A European policy framework supporting action across government and society for health and wellbeing", available at: <http://www.thepep.org/ClearingHouse/docfiles/RC62wd09-Rus.pdf> (Accessed 13 Apr 2014).
4. World Health Organization Regional Office for Europe (2008), "Health: a vital investment for economic development in eastern Europe and central Asia", available at: http://www.euro.who.int/__data/assets/pdf_file/0004/74740/E90569R.pdf?ua=1 (Accessed 13 Apr 2014).
5. Libanova, E.M. (2012), Nerivnist' v Ukraїni: mashtabi ta mozhlivosti vplivu [Inequalities in Ukraine: the scope and possibility of exposure], Ptoukha Institute for Demography and Social Studies of the National Academy of Sciences of Ukraine, Kyiv, Ukraine.
6. Sizova, I. L. (2007), "Social inequality chances of health, standards of justice and health policy: the extrapolation", Materialy internet-konferencii Informacionno-analiticheskogo portala SocPolitika.ru [Materials of online conference information-analytical portal SocPolitika.ru], available at: <http://www.socpolitika.ru> (Accessed 25 Feb 2014).
7. World Health Organization (2008), "Health systems, health and wealth: assessing the case for investing in health systems", available at: http://www.euro.who.int/__data/assets/pdf_file/0017/91430/E93699.pdf (Accessed 22 Apr 2014).
8. Cheng Tsung-Mei (2013), "US performance in advancing Public Health: a view from across the Atlantic", Eurohealth, [Online], vol. 3, pp. 11—13, available at: <http://www.lse.ac.uk/LSEHealthAndSocialCare/pdf/eurohealth/Vol19No3/Eurohealth-v19n3-WEB-100913.pdf> (Accessed 20 Apr 2014).
9. International Journal of Health Geographics (2013), "Particulate air pollution and health inequalities: a Europe-wide ecological analysis", available at: <http://www.ijhealthgeographics.com/content/12/1/34> (Accessed 20 Apr 2014).
10. BMC Public Health (2010), "Regional variations in and correlates of disability-free life expectancy among older adults in China", available at: <http://www.biomedcentral.com/1471-2458/10/446> (Accessed 20 Apr 2014).
11. European Commission (2013), "Report on health inequalities in the European Union", available at: http://ec.europa.eu/health/social_determinants/docs/report_healthinequality_sw_d_2013_328_en.pdf (Accessed 7 May 2014).

Стаття надійшла до редакції 11.06.2014 р.

О. С. Биков,

здобувач, начальник навчально-методичного центру цивільного захисту та безпеки життєдіяльності Черкаської області

АНАЛІЗ НАУКОВИХ ДОСЛІДЖЕНЬ З ПРОБЛЕМ ДЕРЖАВНОГО УПРАВЛІННЯ У СФЕРІ ЦИВІЛЬНОГО ЗАХИСТУ: АКТУАЛЬНІ НАПРЯМИ ДОСЛІДЖЕННЯ

О. Вukov,

bread-winner, chief, educational-methodical center of civil defence and safety of vital functions of the Tcherkasy area

AN ANALYSIS OF SCIENTIFIC RESEARCHES IS FROM THE PROBLEMS OF STATE ADMINISTRATION IN THE FIELD OF CIVIL DEFENCE: ACTUAL DIRECTIONS OF RESEARCH

Проведено аналіз дисертаційних досліджень вітчизняних вчених з проблем державного управління у сфері цивільного захисту.

The analysis of dissertation researches of domestic scientists is conducted on the problems of state administration in the field of civil defence.

Ключові слова: державне управління, цивільний захист, надзвичайна ситуація, механізми та методи управління, цивільна безпека.

Key words: civil defence, extraordinary situation, mechanisms and management methods, civil safety.

ПОСТАНОВКА ПРОБЛЕМИ

Досвід ліквідації наслідків надзвичайних ситуацій структурними підрозділами ДСНС України свідчить про те, що існують суттєві проблеми в організації управління під час виконання ними поставлених завдань. Це зумовлене насамперед тим, що обстановка в зоні надзвичайної ситуації змінюється швидше, ніж проходить цикл управління і приймаються рішення на їх ліквідацію. Тому на даний час виникла проблема дослідження структурно-функціональних механізмів державного управління територіальних підсистем Єдиної державної системи цивільного захисту України.

АНАЛІЗ ОСТАННІХ ДОСЛІДЖЕНЬ І ПУБЛІКАЦІЙ

У статті, а саме: у [1], розглядалися основні завдання та функції органів виконавчої влади у сфері цивільного захисту в Україні, досліджено їхню систему та структуру, удосконалено понятійний апарат сфери цивільного захисту. У [2] проведено комплексний аналіз чинників, що впливають на ефективність і надійність державного управління за умов надзвичайних ситуацій, досліджено особливості функціонування механізму державного управління за умов надзвичайних ситуацій на основі імовірного характеру їх виникнення. За результатами дослідження [3] обґрунтовано теоретико-методологічні засади державного управління у сфері забезпечення національної безпеки України, актуальні напрями та пропозиції щодо підвищення його ефективності за сучасних умов проведено оцінку ефективності управління в органах державної виконавчої влади (на прикладі районних державних адміністрацій).

Постановка завдання: провести аналіз попередніх наукових досліджень з проблематики управління у надзвичайній ситуації та визначити коло недостатньо досліджених питань у сфері цивільного захисту.

ВИКЛАД ОСНОВНОГО МАТЕРІАЛУ ДОСЛІДЖЕННЯ

У дисертації Тищенко В.О. вперше розроблено методику комплексного оцінювання стану системи цивільного захисту держави, яка на відміну від існуючих враховує п'ятдесят один фактор, використано новий уза-

гальнений показник загальносистемного рівня, як кількісний показник, що дозволяє за сукупністю показників системного рівня оцінити якість функціонування механізму державного управління у сфері цивільного захисту, ґрунтується на використанні інтегрально-програмного середовища "Система багаторівневого аналізу інформації і підтримки прийняття рішення" (МАІ) і дозволяє визначити кількісні і якісні показники стану системи цивільного захисту [24].

У дисертації Жукової Л.А. розглядалися основні завдання та функції органів виконавчої влади у сфері цивільного захисту в Україні, досліджено їхню систему та структуру, удосконалено понятійний апарат сфери цивільного захисту, а саме: розкрито зміст понять "безпека", "ризик", "прийнятний ризик", "надзвичайна ситуація" [1].

У дисертації Клименко Н.Г. проведено комплексний аналіз чинників, що впливають на ефективність і надійність державного управління за умов надзвичайних ситуацій, досліджено особливості функціонування механізму державного управління за умов надзвичайних ситуацій на основі імовірного характеру їх виникнення [2].

Особливістю дисертації Ситника Г.П. є те, що в ній досліджено багатофакторний взаємозв'язок безпеки держави, суспільства, людини та середовища їх розвитку, національної та міжнародної безпеки з процесами глобалізації та регіоналізації на основі поглибленого системного світоглядно-філософського, політологічного, правового, соціально-економічного і воєнно-політичного аналізу [3].

У дисертації Труша О.О. досліджено проблеми структурно-функціонального забезпечення територіального управління запобіганням та ліквідацією надзвичайних ситуацій, визначено місце Державної пожежної охорони України в системі попередження та ліквідації надзвичайних ситуацій та структуру її функцій як засади організаційної структури органів управління, виявлено залежність ефективності організації роботи з попередження надзвичайних ситуацій і динаміки оперативного реагування у разі їх виникнення від розподілу функцій та побудови структур управління в Державній пожежній охороні [4].

У дисертації Шпильового І.М. на основі системного аналізу механізмів державного регулювання у сфері природно-техногенної безпеки встановлено ефективність їх застосування на загальнодержавному (національному) та регіональному рівнях й обґрунтовано напрями оптимізації [5].

У дисертації Ковалевської Ю.С. порушено проблеми державного управління процесами забезпечення екологічної безпеки в Україні, проведено системний аналіз місця екологічної безпеки у контексті національної безпеки України, її сутності, змісту і специфіки [6].

Дисертація Семенченка А.І. присвячена дослідженню проблемних питань стратегічного планування у сфері державного управління національною безпекою України. В роботі розкрито теоретико-методологічні засади стратегічного планування у сфері державного управління національною безпекою [7].

У дисертації Шойка В.А. проведено комплексний аналіз соціально-психологічного забезпечення діяльності рятувальних підрозділів цивільної оборони МНС України у надзвичайних ситуаціях наприкінці ХХ — початку ХХІ ст., визначено характерні риси основних шляхів соціально-психологічного забезпечення професійної діяльності у підрозділах рятувальників та розкриті об'єктивні і суб'єктивні фактори, що впливали на цей процес, досліджено основні погляди стосовно системи психологічного забезпечення як умови оптимізації професійної діяльності колективу, виявлено основні тенденції розвитку системи соціально-психологічного забезпечення підрозділів МНС та надані можливі напрями використання отриманого досвіду в сучасних умовах [8].

У дисертації Підгайного А.В. на основі комплексного аналізу та узагальнення досвіду формування та розвитку системи підготовки офіцерських кадрів для МНС України наприкінці ХХ — початку ХХІ ст. визначено головні фактори, що впливали на розбудову системи підготовки офіцерських кадрів для МНС України за розглянутий історичний період, розкрито характерні риси та особливості її становлення та розвитку [9].

У дисертації Слуговіна В.І. проаналізовано статус армії в системі суспільних відносин, зважаючи на політичний, соціальний та системний підходи, виявлено чинники, що впливають на ступінь децентралізації державної влади в армії України, проаналізовано характеристики класичних моделей державного керування у військовій сфері [10].

У дисертації Доманського В.А. здійснено комплексний аналіз державного управління пожежною безпекою в умовах нової суспільно-політичної ролі держави в процесі розвитку державотворення в Україні, узагальнено історичний досвід формування і розвитку державного управління у сфері пожежної безпеки зарубіжних країн і України, а також розкрито зміст принципів, функцій, методів і форм державного управління у цих країнах за умов історичної зміни змісту та характеру державного управління [11].

У дисертації Довганя А.І. на основі розробленої системи оцінок, критеріїв і показників безпеки життєдіяльності населення визначено її кількісні параметри і тенденції в Україні та регіонах, що дозволило визначити загальний рівень природно-техногенної безпеки життєдіяльності населення регіонів, а також провести відповідне районування території, розроблено комп'ютерно-інформаційне забезпечення дослідження природно-техногенної безпеки України та окремих регіонів, що дозволяє аналізувати великий обсяг статистичної інформації і переводити її у графоаналітичний та картографічний формати, а також може бути основою для прогнозування можливості виникнення НС природного та техногенного характеру [12].

У дисертації Бегуна В.В. на основі аналізу існуючих методів управління техногенною безпекою розроблено нову методику оцінки техногенного ризику виробництва на основі побудови та дослідження імітаційних струк-

турно-логічних моделей безпеки виробництва з урахуванням можливих помилок персоналу, розроблено метод перетворення багатofакторної системи параметрів, що характеризують безпеку виробництва [13].

У дисертації Бендюга В.І. на основі всебічної оцінки техногенної безпеки промислових підприємств запропоновано новий підхід до оцінки техногенного ризику промислових підприємств, який базується на використанні безрозмірних індексних показників, небезпечність підприємства розглянуто у аспекті наявності на ньому токсичних, пожежо- та вибухонебезпечних речовин, розроблено методологію оцінки безпечності промислових підприємств з урахуванням індексів ризику та потенційної шкоди. Як узагальнений критерій техногенної безпеки підприємства запропоновано індекс відносно небезпечності, розроблений з використанням функції бажаності Харінгтону на базі чотирьох основних індексних показників методології [14].

У дисертації Терент'євої А.В. досліджено актуальні проблеми управління процесом ліквідації медико-санітарних наслідків надзвичайних ситуацій природного і техногенного характеру формуваннями Державної служби медицини катастроф України [15].

У дисертації Іщенка Г.Г. розроблено методичні підходи до аналізу та прогнозування природно-техногенної безпеки великих міст України, розроблено і обґрунтовано принципи, завдання, функції та інструменти запровадження системи екологічного страхування [16].

У дисертації Томка П.П. на підставі аналізу опублікованих документів та статистичних матеріалів розкрито з історичної точки зору процес організації та здійснення заходів міжнародного співробітництва України наприкінці ХХ — початку ХХІ ст., в тому числі з країнами СНГ, у сфері цивільного захисту [17].

У дисертації Кузниченка С.О. досліджено Управління органами внутрішніх справ в особливих умовах, викиланих аномальними явищами техногенного і природного характеру (організаційно-правові питання) [25].

У дисертації Андрєєва С.О. проаналізовано недоліки організаційно правового механізму державного управління цивільним захистом на регіональному рівні [26].

У дисертації Волянського П.Б. розроблено наукові положення та отримано нові науково обґрунтовані результати, що розкривають та встановлюють теоретико-методологічні засади державного управління медичним захистом населення від наслідків надзвичайних ситуацій [27].

У монографії Криничної І.П. "Державне управління процесами забезпечення радіаційної безпеки в Україні" на основі аналізу широкого кола джерел досліджено теоретико-прикладні аспекти державного управління процесами забезпечення радіаційної безпеки в Україні, здійснено комплексний аналіз основних проблем управління, а саме: розкрито стан наукової розробки проблеми управління у сфері безпечної життєдіяльності населення, зроблено висновок, що система управління повинна бути спрямована на удосконалення державного управління щодо системи медико-соціального забезпечення населення, яке постраждало внаслідок Чорнобильської катастрофи [18].

У монографії Гур'єва С.О., Терент'євої А.В., Волянського П.Б. "Кризовий менеджмент та принципи управління ризиками в процесі ліквідації медико-санітарних наслідків надзвичайних ситуацій" досліджені питання управління ліквідацією наслідків надзвичайних ситуацій, зокрема медико-санітарних, а також принципи створення систем управління ризиками виникнення надзвичайних ситуацій [20].

У збірнику наукових праць "Дослідження і розробки у сфері євроатлантичної інтеграції України" (випуск 4 Удосконалення державної політики у сфері запобігання.....) досліджено проблеми у сфері забезпечення попередження та реагування на надзвичайні ситуації техногенного та природного характеру та акти ядерного

тероризму, кращого досвіду країн-членів та країн-партнерів НАТО у сфері запобігання і реагування на надзвичайні ситуації, вітчизняної нормативно-правової бази щодо попередження та реагування на надзвичайні ситуації техногенного та природного характеру стану та тенденцій розвитку співробітництва України з НАТО та ЄС у цій сфері, зарубіжного досвіду організації реагування на терористичні акти щодо критичної інфраструктури держави [21].

У науковій праці "Управління техногенною безпекою України" Буравльов Є.П., Гетьман В.В. на основі порівняльного аналізу європейського та вітчизняного законодавства у сфері техногенної безпеки досліджені тенденції розвитку техногенних загроз, сучасні принципи протидії техногенним аваріям і катастрофам, напрацьовані наукові засади, а також перспективи щодо ефективного державного управління техногенною безпекою [22].

У Методичних рекомендаціях "Організація управління в надзвичайних ситуаціях" за заг. редакцією В.М. Антонця упорядковано понятійний апарат у сфері цивільного захисту, розкрито зміст системи управління у надзвичайних ситуаціях як складової державного управління та наведено повноваження складових системи управління, викладено методи роботи керівництва органів виконавчої влади при загрозі виникнення надзвичайної ситуації, складові пунктів управління, забезпечення ліквідації надзвичайних ситуацій [23].

ВИСНОВКИ

Аналіз попередніх наукових досліджень проблем державного управління у сфері цивільного захисту свідчить про те, що основними напрямками цих досліджень є дослідження проблем функціонування системи державного управління у сфері цивільного захисту на етапі запобігання виникненню надзвичайних ситуацій та ліквідації їх наслідків.

У той же час недостатньо досліджено структурно-функціональні механізми державного управління територіальних підсистем Єдиної державної системи цивільного захисту України.

Література:

1. Жукова Л.А. Державне управління у сфері цивільного захисту в Україні: функціонально-структурний аспект: дис. ... канд. наук з держ. упр.: 25.00.02 / Жукова Лілія Анатоліївна. — К., 2007. — 212 с.
2. Клименко Н.Г. Особливості державного управління в умовах надзвичайних ситуацій: теоретичний та історичний аспекти: дис. ... канд. наук з держ. упр.: 25.00.01 / Клименко Н.Г. — К., 2008. — 225 с.
3. Ситник Г.П. Державне управління у сфері забезпечення національної безпеки України: теорія і практика: автореф. дис. на здобуття наук. ступеня доктора наук з держ. управління: спец. 25.00.01 "Теорія та історія державного управління" / Г.П. Ситник. — Київ, 2007. — 36 с.
4. Труш О.О. Структурно-функціональне забезпечення територіального управління запобіганням та ліквідацією надзвичайних ситуацій (на прикладі Управління пожежної безпеки в Харківській області): автореф. дис. на здобуття наук. ступеня канд. наук з держ. упр.: спец. 25.00.02 "Механізми державного управління" / О.О. Труш. — Київ, 2003. — 26 с.
5. Шпильовий І.М. Державне регулювання у сфері природно-техногенної безпеки України: автореф. дис. на здобуття наук. ступеня канд. наук з держ. упр.: спец. 25.00.02 "Механізми державного управління" / І.М. Шпильовий. — Київ, 2008. — 23 с.
6. Ковалевська Ю.С. Державне управління процесами забезпечення екологічної безпеки в Україні: автореф. дис. на здобуття наук. ступеня канд. наук з держ. упр.: спец. 25.00.02 "Механізми державного управління" / Ю.С. Ковалевська. — Донецьк, 2009. — 18 с.

7. Семенченко А.І. Стратегічне планування у сфері державного управління національною безпекою: автореф. дис. доктора наук з держ. упр.: спец. 25.00.02 "Механізми державного управління" / А.І. Семенченко. — Київ, 2008. — 36 с.

8. Шойко В.А. Соціально-психологічне забезпечення діяльності рятувальних підрозділів цивільної оборони МНС України у 2000—2006 рр. (Історичний аспект): автореф. дис. на здобуття наук. ступеня канд. іст. наук: спец. 20.02.22 "Військова історія" / В.А. Шойко — Львів, 2007. — 20 с.

9. Підгайний А.В. Становлення та розвиток системи підготовки офіцерських кадрів МНС України наприкінці ХХ — початку ХХІ ст.: автореф. дис. на здобуття наук. ступеня канд. іст. наук: спец. 20.02.22 "Військова історія" / А.В. Підгайний. — Львів, 2009. — 22 с.

10. Слуговін В.І. Трансформація системи державного управління у військовій сфері: автореф. дис. на здобуття наук. ступеня канд. наук з держ. упр.: спец. 25.00.02 "Механізми державного управління" / В.І. Слуговін. — Донецьк, 2004. — 21 с.

11. Доманський В.А. Державне управління пожежною безпекою України (організаційно-правовий аналіз за матеріалами діяльності Державного департаменту пожежної безпеки): дис. ... канд. юрид. наук: 12.00.07 / Доманський Віктор Анатолійович. — К., 2004. — 204 с.

12. Довгань А.І. Природно-техногенна безпека життєдіяльності населення України: автореф. дис. на здобуття наук. ступеня канд. географ. наук: спец. 11.00.02 "Економічна та соціальна географія" / А.І. Довгань. — Київ, 2008. — 23 с.

13. Бегун В.В. Розробка методів управління техногенною безпекою міста на основі імовірнісних структурно-логічних моделей небезпек виробництва: автореф. дис. на здобуття наук. ступеня канд. техн. наук: спец. 21.06.01 "Екологічна безпека" / В.В. Бегун. — Київ, 2007. — 20 с.

14. Бендюг В.І. Система оцінки техногенної безпеки промислових підприємств: методологія та алгоритм розрахунку: автореф. дис. на здобуття наук. ступеня канд. техн. наук: спец. 21.06.01 "Екологічна безпека" / В.І. Бендюг. — Київ, 2005. — 19 с.

15. Терент'єва А.В. Державне управління медичним захистом за умов надзвичайних ситуацій природного і техногенного характеру: автореф. дис. на здобуття наук. ступеня доктора наук з держ. упр.: спец. 25.00.02 "Механізми державного управління" / А.В. Терент'єва. — Київ, 2010. — 36 с.

16. Іщенко Г.Г. Механізми державного регулювання природно-техногенної безпеки великих міст: автореф. дис. на здобуття наук. ступеня канд. наук з держ. упр.: спец. 25.00.02 "Механізми державного управління" / Г.Г. Іщенко. — Київ, 2009. — 21 с.

17. Томко П.П. Міжнародне співробітництво України в галузі реагування на надзвичайні ситуації техногенного та природного характеру (кінець ХХ — початок ХХІ ст.): автореф. дис. на здобуття наук. ступеня канд. іст. наук: спец. 20.02.22 "Військова історія" / П.П. Томко. — Львів, 2009. — 20 с.

18. Кринична І.П. Державне управління процесами забезпечення радіаційної безпеки в Україні / Ірина Петрівна Кринична. — Дніпропетровськ: Пороги, 2009. — 303 с.

19. Основи управління в органах і підрозділах МНС України / [Альбоцій О.В., Болотських М.В., Кулешов М.М., та ін.]; за ред. В.П. Садкового. — Х.: УЦЗУ, 2009. — 310 с.

20. Гур'єв С.О. Кризовий менеджмент та принципи управління ризиками в процесі ліквідації медико-санітарних наслідків надзвичайних ситуацій / Гур'єв С.О., Терент'єва А.В., Волянський П.Б. — К.: Парламентське видавництво, 2008. — 147 с.

21. Дослідження і розробки у сфері євроатлантичної інтеграції України: [зб. наук. праць № 4].

22. Буравльов Є.П. Управління техногенною безпекою України / Є. Буравльов, В. Гетьман. — К.: Логос, 2006. — 235 с.

23. Захист населення і територій від надзвичайних ситуацій: зб. нормат. док. Т. 2/ за заг. ред. В.М. Антонця. — К. — 2007. — 303 с. — (Організація управління в надзвичайних ситуаціях).

24. Тищенко В.О. Державне управління у сфері цивільного захисту: дис. ... канд. наук з держ. упр.: 25.00.02/ Тищенко В.О. — К. — 2011. — 225 с.

25. Кузніченко С.О. Становлення та розвиток інституту надзвичайних адміністративно-правових режимів: дис. ... канд. юр. наук: 12.00.00/ Тищенко В.О. — К. — 2012. — 182 с.

26. Андреев С.О. Організаційно-правовий механізм державного управління цивільним захистом: дис. ... канд. наук з держ. упр.: 25.00.02/ Андреев С.О. — К., 2010. — 185 с.

27. Волянський П.Б. Теоретичні засади державного управління медичним захистом населення від наслідків надзвичайних ситуацій в Україні: дис. ... д. наук з держ. упр.: 25.00.02/ Волянський П.Б. — К., 2014. — 489 с.

References:

1. Zhukova, L.A. (2007), "Public Administration for Civil Protection in Ukraine: functional and structural aspects", Abstract of Ph.D. dissertation, Public Administration, Natsional'na akademiia derzhavnoho upravlinnia, Kyiv, Ukraine.

2. Klymenko, N.H. (2008), "Features of public administration in emergency situations: a theoretical and historical aspects", Abstract of Ph.D. dissertation, Public Administration, Natsional'na akademiia derzhavnoho upravlinnia, Kyiv, Ukraine.

3. Sytnyk, H.P. (2007), "State management in the field of national security of Ukraine: Theory and Practice", Abstract of Ph.D. dissertation, Public Administration, Natsional'na akademiia derzhavnoho upravlinnia, Kyiv, Ukraine.

4. Trush, O.O. (2003), "Structural and functional maintenance of territorial control prevention and liquidation of emergency situations (for example, management of fire safety in the Kharkiv region)", Abstract of PhD, dissertation, Abstract of Ph.D. dissertation, Public Administration, Natsional'na akademiia derzhavnoho upravlinnia, Kyiv, Ukraine.

5. Shpyl'ovyy, I.M. (2008), "State regulation of natural and technogenic security of Ukraine" Abstract of Ph.D. dissertation, Public Administration, Natsional'na akademiia derzhavnoho upravlinnia, Kyiv, Ukraine.

6. Kovalevs'ka, Yu.S. (2009), "Public administration processes to ensure environmental safety in Ukraine", Abstract of Ph.D. dissertation, Public Administration, Natsional'na akademiia derzhavnoho upravlinnia, Kyiv, Ukraine.

7. Semenchenko, A.I. (2008), "Strategic planning in public administration national security", Abstract of Ph.D. dissertation, Public Administration, Natsional'na akademiia derzhavnoho upravlinnia, Kyiv, Ukraine.

8. Shojko, V.A. (2007), "Social and psychological support of the civil defense rescue units of the Ministry of Emergencies of Ukraine, 2000—2006 (Historical aspects)", Abstract of PhD, dissertation, History, Natsional'nyj universytet "L'vivs'ka Politehnika", L'viv, Ukraina.

9. Pidhajnyj, A.V. (2009), "The formation and development of the training of officers Emergencies of Ukraine at the end of XX — beginning of XXI century". Abstract of PhD, dissertation, History, Natsional'nyj universytet "L'vivs'ka Politehnika", L'viv, Ukraina.

10. Sluhovin, V.I. (2004), "The transformation of governance in the military sphere", Abstract of Ph.D. dissertation, Public Administration, Donets'k, Ukraine.

11. Domans'kyj, V.A. (2004), "State Government fire safety Ukraine (organizational and legal analysis on the materials of the State Department of Fire Safety)", Abstract of PhD, dissertation, legal Sciences, Natsional'na Akademiia vnutrishnikh sprav Ukrainy, Kyiv, Ukraine.

12. Dovhan', A.I. (2008), "Environmental and technical safety of the population Ukraine", Abstracto of PhD, dissertation, Geography, Kyiv, Ukraine.

13. Biehun, V.V. (2007), "Development of technical security management of the city-based probabilistic structural and logical models dangers production", Abstracto of PhD, dissertation, Ecological security, Instytut problem matematychnykh mashyn i system, Kyiv, Ukraine.

14. Bendiuh, V.I. (2005), "Evaluation system of technological safety industry: methodology and calculation algorithm", Abstracto of PhD, dissertation, Ecological security, Kyiv, Ukraine.

15. Terent'ieva, A.V. (2010), "State management of health protection in conditions of natural and technogenic character", Abstract of Ph.D. dissertation, Public Administration, Natsional'na akademiia derzhavnoho upravlinnia, Kyiv, Ukraine.

16. Ischenko, H.H. (2009), "Mekhanizmy derzhavnoho rehuliuвання pryrodno-tekhnohennoi bezpeky velykykh mist", Abstract of Ph.D. dissertation, Public Administration, Natsional'na akademiia derzhavnoho upravlinnia, Kyiv, Ukraine.

17. Tomko, P.P. (2009), "Ukraine International cooperation in emergency situations of technogenic and natural character (late twentieth — early XXI st.)", Abstracto of PhD, dissertation, History, Natsional'nyj universytet "L'vivs'ka Politehnika", L'viv, Ukraina.

18. Krynychna, I.P. (2009), "Derzhavne upravlinnia protsesamy zabezpechennia radiatsijnoi bezpeky v Ukraini [Ukraine International cooperation in emergency situations of technogenic and natural character (late twentieth — early XXI st.)]

Public administration processes to ensure radiation safety in Ukraine], Porohy, Dnipropetrovs'k, Ukraine.

19. Al'boschij, O.V. Bolots'kykh, M.V. and Kulieshov, M.M. ta in. (2009), "Osnovy upravlinnia v orhanakh i pidrozdilakh MNS Ukrainy [Management Basics in the organs and units of Emergencies of Ukraine], Kharkiv: Ukraine.

20. Hur'iev, S.O. Terent'ieva, A.V. and Volians'kyj, P.B. (2008), "Kryzovyj menedzhment ta pryntsyipy upravlinnia ryzykamy v protsesi likvidatsii medyko-sanitarnykh naslidkiv nadzvyhajnykh sytuatsij [Crisis management and risk management principles in the process of liquidation of the health consequences of emergencies], Parlaments'ke vydavnytstvo.zb. nauk. prats', vol. 4, Kyiv, Ukraine.

21. Yevroatlantykinform (2006), "Doslidzhennia i rozrobky u sferi ievroatlantychnoi intehtatsii Ukrainy [Research and development in the Euro-Atlantic integration of Ukraine], Kyiv, Ukraine.

22. Buravl'ov, Ye.P. and Het'man, V.V. (2006), "Upravlinnia tekhnohennoiu bezpekoiu Ukrainy [Management of technical security Ukraine], Lohos, Kyiv, Ukraine.

23. Antonets, V.M. (2007), "Zakhyst naseleennia i terytorij vid nadzvyhajnykh sytuatsij [Protection of population and territories from emergency situations], Kyiv, Ukraine.

24. Tyschenko V.O. (2012), "Public Administration for Civil Protection", Abstract of Ph.D. dissertation, Public Administration, Akademiia munitsypal'noho upravlinnia, Kyiv, Ukraine.

25. Kuznichenko, S.O. (2012), "The formation and development of the institute emergency legal and administrative regimes", Abstracto of PhD, dissertation, legal Sciences; finansove pravo, Kharkivs'kyj natsional'nyj universytet vnutrishnikh sprav, Kharkiv, Ukraine.

26. Andrieiev, S.O. (2010), "Organizational and Legal Mechanism of Public Administration of Civil Protection", Abstract of Ph.D. dissertation, Public Administration, Kyiv, Ukraine.

27. Volians'kyj, P.B. (2014), "Theoretical foundations of public administration of health protection of the population from the effects of emergencies in Ukraine", Abstract of Ph.D. dissertation, Public Administration, Instytut zakonodavstva Verkhovnoi rady Ukrainy, Kyiv, Ukraine.

Стаття надійшла до редакції 11.06.2014 р.

Ю. А. Олександренко,
м. н. с., ДУ "Інститут економіки та прогнозування НАН України", м. Київ

ОСОБЛИВОСТІ ПІДХОДІВ ПРИ РОЗРОБЦІ СИСТЕМНИХ МОДЕЛЕЙ ТА ЇХ ВИКОРИСТАННІ У ДЕРЖАВНОМУ УПРАВЛІННІ

Yu. Oleksandrenko,
junior researcher, State Institution "Institute for Economics and Forecasting,
Ukrainian National Academy of Sciences", Kyiv

DISTINCTIVE FEATURES OF THE SYSTEM MODELS DEVELOPMENT AND PUBLIC ADMINISTRATION APPLICATION APPROACHES

Розглянуто питання, що пов'язані з проблемами та етапами розвитку системного моделювання в контексті їх використання в системі державного управління. Акцентовано увагу на проблемах розробки та використання моделей великих складних систем та необхідності вдосконалення організаційних умов як основного напрямку підвищення ефективності використання системних моделей. Зокрема інтеграції моделей у систему управління при тісній взаємодії осіб, що приймають рішення, та колективу розробників для врахування впливу політичних рішень на результати розрахунків. Зважаючи на визначальну роль суб'єктивного фактору при створенні та використанні моделей, обґрунтовано необхідність забезпечення стійких у часі колективів розробників. Розглянуто підходи до реалізації моделей великих складних систем за допомогою спеціалізованих програмних засобів, так званих генераторів моделей та за допомогою загальних мов програмування.

This article deals with the issue of system modeling development stages and problems in the context of their application in public administration. Analysis is focused on the issues of complex systems' models development and utilization as well as the necessity of organizational conditions improvement as a key direction of system models efficiency increase. In particular, much consideration is given to the issue of model integration into the management system in the context of decision makers and tools' developers close collaboration in order to account for the policy decisions effect on the modeling results. Given the crucial role of the subjective factor in the model development and application process, the necessity of developers' team stability maintenance is justified. Different approaches to the complex system models implementation using special software, model generators and common programming languages are analyzed.

Ключові слова: системне моделювання, велика складна система, макроекономічна модель, структурна модель, державне управління.

Key words: system modeling, large complex system, macroeconomic model, structural model, governance system.

ПОСТАНОВКА ПРОБЛЕМИ

Траєкторія економічного розвитку України далека від оптимальної, що пояснюється не стільки об'єктивною складністю переходу до розвинутої ринкової економіки в умовах нестабільної зовнішньоекономічної кон'юнктури, скільки відсутністю ефективної системи управління, чітких стратегічних цілей та критеріїв їх поетапного досягнення. Одна з необхідних умов ефективної діяльності систем управління в сучасних умовах — наявність аналітичних систем підтримки прийняття рішень для моніторингу показників розвитку, оперативного управління та стратегічного планування. Їх застосування необхідне в першу чергу для управління об'єктами зі складною структурою, високою динамічністю розвитку та великою кількістю складових елементів. Безсумнівно, що таким інструментом є економіко-математичне моделювання, яке є практично незамінним засо-

бом дослідження функціонування або порушення функціонування сучасної економіки, пошуку потенціальних і фактичних джерел таких порушень та визначення шляхів та засобів їх ліквідації [1], а питання вдосконалення методів моделювання, підходів до розробки аналітичних інструментів та їх застосування в органах управління, незважаючи на численні дослідження і напруженість, залишатимуться актуальними та змінюватимуться разом з розвитком об'єкта управління — економічної системи.

АНАЛІЗ ОСТАННІХ ДОСЛІДЖЕНЬ І ПУБЛІКАЦІЙ

У контексті державного управління особливе місце займають моделі, що дозволяють прогнозувати макроекономічні показники та переважно ґрунтуються на економетричних методах [2] та, зокрема, структурні моделі

[3]. Інший важливий напрям — моделі, що комплексно охоплюють національну економіку, та дозволяють оцінювати вплив зміни однієї складової на решту частин економіки, які зазвичай своїм ядром мають таблиці "витрати — випуск" (ТВВ) та ґрунтуються на моделях Леонтьєва [4]. З середини двадцятого століття проводяться дослідження щодо розширення моделей на основі ТВВ до комплексних макроекономічних моделей. Особливість таких моделей полягає у ендогенізації частини кінцевого споживання, які екзогенні у статичній моделі Леонтьєва, і моделюванні компонентів попиту, що залежать від цін.

Моделі на основі ТВВ особливо широкого розповсюдження у форматі так званих прикладних моделей загальної рівноваги (ПЗР — CGE), першою з яких вважається розробка Йохансена 1960 року для економіки Норвегії, яка була досить ефективною для розробки політики економічного зростання. Незважаючи на широке розповсюдження та численні дослідження за допомогою цього інструменту, ПЗР моделі піддаються обґрунтованій критиці, включаючи досить радикальні — "теоретичні основи CGE-моделювання не адекватні реальному світу" [4, с. 5]. Зокрема, досить суттєві зауваження викликають методи оцінки параметрів при калібруванні, велика залежність моделі від обраного базового року, обмеженість вибору функціональних форм і т.д.

Вибір математичних методів чи методології за однієї і тієї ж управлінської задачі для відображення модельованого об'єкту, в разі, якщо цей об'єкт велика складна система така, як національна економіка, неоднозначний та дискусійний. Більш того, навіть обравши найкращі методологію та методи моделювання, через невизначеність та неповноту інформації, залишаються досить багато питань як на етапі розробки моделі, так і на етапі прийняття рішень на основі результатів розрахунків, які не дозволяють приймати об'єктивні рішення керуючись строгими формальними критеріями та вимагають суб'єктивізму як від розробників, так і осіб, що приймають рішення на основі наданих модельних розрахунків. Тому, на нашу думку, підвищення ефективності системного моделювання на даному етапі його розвитку в умовах України слід шукати не стільки у вдосконаленні математичних методів, скільки в організаційних площинах — розробки інструментарію та використання результатів розрахунків.

ЦІЛІ СТАТТІ

Розглянути питання, які виникають при моделюванні великих складних систем таких, як національна економіка чи її галузь, та підходів до їх вирішення, пов'язаних з підвищенням ефективності моделювання та мінімізацією ризиків при прийнятті рішень на основі модельних розрахунків. На нашу думку, необхідно зосередити увагу на питаннях, які лежать за рамками строгої математичної теорії та формалізації, проте, постають при розробці системних моделей та моделей великих складних систем, при виборі варіантів використання моделей, інтерпретації результатів моделювання та прийняття рішень на їхній основі в умовах посилення невизначеності, непрогнозованості, волатильності, високої залежності економічної динаміки від політичних рішень і т.д. Акцентувати увагу на визначальній ролі суб'єктивного фактору у моделюванні.

ОБґРУНТУВАННЯМ ОТРИМАНИХ РЕЗУЛЬТАТІВ

Потреби модельних досліджень, зокрема, необхідність у більш детальному представленні складових економіки, обумовили розвиток такого напрямку, як системне моделювання. Методологія системного моделювання економіки за визначенням [5, с. 3], передбачає розглядати національне господарство "не як однорідний об'єкт (як прийнято у макроекономічному моделюванні), а як багаторівневу і багатоаспектну систему, най-

важливіші елементи якої, а також економічні та господарські зв'язки, які їх зв'язують, характеризуються особливими математичними моделями. Інакше кажучи, інтегруючим інструментом дослідження є система моделей". Тобто, предмет системного моделювання — це великі складні системи, для відображення яких, через складність зв'язків та велику кількість складових елементів досліджуваних об'єктів, необхідно використовувати не єдину однорідну модель, а комплекси або системи моделей. Так, у контексті методології системного підходу такі галузі економіки України, як сільське господарство, металургія чи ПЕК, з одного боку, є складовою частиною національної економіки, тобто мають входити окремими модулями у систему моделей, а з іншого — як великі складні системи самі мають бути представлені системами моделей.

У загальному випадку процес моделювання включає наступні кроки: постановка проблеми, аналіз об'єкта, розробка знакової та комп'ютерної моделі, модельний експеримент, аналіз результатів та підготовка висновків для прийняття рішень на їхній основі. Проте для системного моделювання секторів чи національного господарства в цілому доцільно додатково виокремити розробку методик моделювання, спеціалізованих програмних засобів для реалізації моделей, засобів для представлення результатів моделювання та організацію включення моделей або результатів моделювання у процес прийняття рішень органами державного управління. Необхідність додаткових етапів обумовлена саме розмірністю та складністю об'єктів моделювання та, відповідно, обсягами отриманих результатів.

У практиці управління перед особами, що приймають рішення, виникають задачі, ефективно вирішення яких неможливе без використання моделей. Практика свідчить, що при моделюванні необхідно суміщати моделі з відповідними організаційними умовами, потрібно забезпечити чітку орієнтацію подібних моделей на структуру органів управління, на права та обов'язки окремих груп співробітників, без чого складно забезпечити реальне використання моделей [6]. Цим зумовлена необхідність детально дослідити не тільки економічну систему та її підсистеми як об'єкт моделювання, а також систему управління та задачі, які виникають у конкретних осіб, що приймають рішення, на різних рівнях ієрархії управління та на всіх етапах планування. Таким чином, етап пов'язаний з інтеграцією моделі з системою управління, крім іншого, сприятиме вирішенню проблеми невизначеності при прийнятті рішень, полегшить розробку наборів для сценарного моделювання тощо.

Акценти досліджень у галузі системного моделювання постійно зміщуються в залежності від етапу розвитку даного напрямку. В 60—70-х роках застосування економіко-математичних моделей, які використовувались при дослідженні економічних систем, було обмежене можливостями інформаційно-обчислювальної техніки та програмного забезпечення. Актуальними були зменшення розмірності та спрощення структури моделей відповідно наявним обчислювальним потужностям, ставились задачі розробки обчислювальних алгоритмів для кожного конкретного випадку прикладної реалізації, і т.д. Крім того, на той період робота з моделлю значно ускладнювалась необхідним посередництвом спеціалістів по програмуванню. Таким чином, виникла необхідність розробки спеціалізованих програмних інструментів.

З середини 70-х років почались роботи по створенню спеціалізованих мов програмування високого рівня, призначених для побудови структурних моделей економічних систем, так званих алгебраїчних мов програмування (на сьогодні найвідоміші з них: AIMMS, AMPL, APMonitor, ASCEND, GAMS). Подібні інструменти призначені для розробки лінійних, нелінійних, цілочисельних та змішаних типів складних комплексних оптиміза-

ційних моделей математичного програмування великої розмірності. Моделі, побудовані в цих системах, представляються алгебраїчними виразами, які відносно зручні для роботи дослідника.

Такі програмні продукти використовуються при моделюванні в Україні. Зокрема у 2007 році ДУ "Інститут економіки та прогнозування НАН України" реалізував системну модель ПЕК "TIMES-Україна" [7] з перспективою подальшої інтеграції з макроекономічним модулем — обчислювальною моделлю загальної рівноваги. Також опубліковано численні дослідження співробітників української незалежної дослідницької організації "Інституту економічних досліджень та політичних консультацій", що ґрунтуються на результатах моделювання за допомогою прикладної моделі загальної рівноваги, реалізованій у середовищі MPSGE/GAMS [8].

Незалежно від проблем моделювання були розроблені засоби візуалізації, наприкінці 70-х років — системи управління базами даних та електронні таблиці, що також полегшувало роботи по розробці моделей та представлення результатів моделювання. Таким чином, з кінця 70-х років акценти досліджень у галузі прикладного моделювання економічних систем почали зміщуватись з технічних обмежень на змістовні проблеми моделювання: визначення суттєвих елементів, зв'язків та процесів досліджуваних об'єктів, вибір відповідних форм їх представлення у моделях, способи формалізації та рівні агрегації, тобто на адекватне якнайповніше представлення досліджуваних об'єктів.

Деякі технічні проблеми системного моделювання розв'язувались з розвитком обчислювальної техніки і програмного забезпечення незалежно від проблем моделювання. Проте ставились якісно нові задачі та специфічні вимоги до програмного забезпечення, притаманні виключно моделюванню соціально-економічних процесів. Одна з актуальних задач — розробка так званих генераторів моделей (систем моделювання) для окремих секторів, зрізів, підсистем економіки. Генератори моделей втілюють у собі спільні етапи моделювання, що об'єктивно обумовлено подібністю компонентів об'єктів моделювання, проблем та задач, які ставляться перед дослідниками. Використання генераторів в значній мірі зменшує трудозатрати, що дозволяє розробити потужний аналітичний інструмент ширшому колу дослідників і, таким чином, охопити більшу кількість задач. Наприклад, широко використовуються генератори моделей при моделюванні енергетичних систем. Найбільш відомі з них TIMES та MARKAL розроблені ETSAP (Energy Technology System Analysis Program) Міжнародного енергетичного агентства (IEA).

Генератор моделей являє собою програмну реалізацію певної методології та набору методів моделювання визначеного типу об'єктів, тобто в деякому сенсі генератор моделей це мета-модель. Проте генератори моделей не є простими шаблонами для механічного заповнення даними. Наповнення генератора моделей даними, що описують реальний об'єкт, та виконання всіх інших процедур, передбачених методикою, є необхідними елементами моделювання, але недостатніми в тому сенсі, що побудова формальної конструкції за допомогою генератора не гарантує її адекватності реальному об'єкту з притаманними йому властивостями та аналогічними характеристиками внутрішніх процесів. Генератори моделей це інструменти, які значно спрощують рутинну роботу, допомагають організувати великі обсяги даних, проте, вони не зменшують суб'єктивну роль людини, не виключають творчу частину роботи спеціалістів по моделюванню та експертів у предметній області, що виникає через специфічні характеристики конкретного об'єкту та середовища. Зокрема, при використанні генераторів моделей основна проблема полягає у визначенні множини складових елементів та структури зв'язків досліджуваної системи. В деяких випадках накладаються обмеження вибору елементів та типів

зв'язків (опціональність) відповідно реалізованої методології. Окремі генератори мають відкритий програмний код, тобто дозволяється модифікувати даний генератор, змінюючи закладену методологію. Проте використання будь-якого генератора вимагає тривалого навчання роботи з ним, що обумовлено як складністю реалізованої методології моделювання, так і недосконалістю інтерфейсу.

Для процесу системного моделювання, у якому використовуються різні програмні засоби, актуальні проблеми організації взаємодії між користувачами та програмними засобами (інтерфейс). Інтерфейс програмних засобів для системного моделювання відіграє особливу роль через велику кількість складових елементів об'єктів моделювання, тобто, кількість елементів об'єкту моделювання ставить особливі якісні вимоги до інтерфейсу програмних засобів. При цьому необхідно врахувати, що ставляться принципово різні вимоги до інтерфейсу програмних засобів різних кроків процесу моделювання. Наприклад, при побудові моделі інтерфейс має бути орієнтований на спеціалістів по моделюванню, кібернетиків та математиків; при проведенні сценарних модельних розрахунків — на спеціалістів у предметній області, економістів, інженерів і т.д.; при представленні результатів обчислень — на осіб, що приймають рішення та не брали участі у розробці моделі.

Існують численні публікації з загальними рекомендаціями щодо проектування інтерфейсу, в яких вказується на визначальну роль суб'єктивної оцінки розробника. Тому пошук методів та варіантів вдосконалення інтерфейсу прикладних програмних продуктів, хоча займає значну частину уваги розробників, проте не може вважатись науковим напрямом через відсутність системної організації та недостатню обґрунтованість накопичених знань у цій галузі.

Побудова моделі, навіть при наявності відповідної методики, не виключає елементів творчого пошуку розв'язків специфічних проблем, які виникають через індивідуальні особливості притаманні конкретному об'єкту моделювання. Тому у моделюванні основну роль відіграє суб'єктивний фактор — дослідник, який будує модель. Проте у випадку системного моделювання економічних процесів, коли об'єкт необхідно представити за допомогою системи моделей, яку фізично не можливо реалізувати одноосібно, проблема суб'єктивного впливу на порядок ускладнюється, зокрема, необхідністю залучення до роботи численного колективу дослідників — експертів з різних предметних галузей і, відповідно, створенням організації для їхньої взаємодії. Варто зауважити, що питання організації взаємодії різнопланових спеціалістів розглядаються в межах предмету системного аналізу. Враховуючи роль, яку відіграє у моделюванні суб'єктивний фактор, та необхідність створення колективу дослідників, стає зрозумілим, що неможливо реалізувати якісну, адекватну, практично значущу систему моделей за короткий проміжок часу. Тобто ефективність побудованої системи моделей залежить в значній мірі від часу існування колективу дослідників. Роботи по вдосконаленню початкового варіанту системи моделей тривають неперервно, початковий варіант змінюється відповідно розвитку об'єкту моделювання, а якість системи моделей — зростає разом з досвідом та кваліфікацією колективу дослідників.

Як приклади таких організацій та їхніх досягнень у системному моделюванні можна навести ряд установ, роботи яких широко відомі у світі. Зокрема Міжнародний інститут прикладного та системного аналізу (IIASA) створений у 1972 р., де розроблено моделі та генератори моделей: MEDEE, MESSAGE, IMPACT, MACRO; Інститут систем енергетики ім. А.О. Мелентьєва СВ РАН, створений у 1960 р., де розроблено систему моделей МЭНЭК (Модель Енергетики в Економіке), за допомогою якої отримано численні результати щодо розвитку російської енергетики; Адміністрація енергетич-

ної інформації (EIA, США) — NEMS (Модель національної енергетичної системи), використання якої почалося у 1994 році, результати її обчислень використовуються при публікації Щорічного енергетичного огляду (Annual Energy Outlook).

В Україні реалізовано та використовуються моделі, які в певній мірі можуть вважатись системними, але орієнтовані на вузькі кола задач — енергетичні оптимізаційні моделі, ПЗР та прогностичні макроекономічні моделі. Для розширення спектру задач нами розроблено пілотну версію моделі — в перспективі системної моделі, ядром якої є ТВВ, на разі орієнтовану в першу чергу на задачі оцінювання та прогнозування структурних зрушень в економіці України під впливом зміни зовнішньоекономічної кон'юнктури на галузевих ринках. В аспекті програмної реалізації розробка виконується у середовищі MS VBA Excel. Незважаючи на трудомісткість, такий підхід дозволяє уникнути обмежень спеціалізованих програмних продуктів таких, як GAMS чи GAMS\MPGSE, які в контексті розробки системної моделі не забезпечують необхідної гнучкості для адаптації до поставлених та перспективних задач, що, зокрема, обумовлено строгістю методології та методів реалізації моделей у вказаних середовищах. Вимога гнучкості до модельного інструментарію може бути забезпечена тільки однією із "загальних" мов програмування, а інтегрованість з електронними таблицями та наявність засобів візуалізації обумовили вибір саме MS VBA Excel. Реалізація власних обчислювальних алгоритмів стала додатковою чи навіть основною перевагою в аспекті гнучкості, забезпеченні адекватності інструмента об'єкту та задачам, властивості адаптивності до нових задач. Крім того, реалізація моделі на "загальній" мові програмування та реалізація власних обчислювальних алгоритмів дозволяє забезпечити ефективне поєднання економічних методів та методів моделей типу "вирати — випуск" під об'єднуючою концепцією імітаційного моделювання.

ВИСНОВКИ

Незважаючи на значний досвід та інтенсивний розвиток світової науки у галузі системного моделювання соціально-економічних об'єктів, залишаються численні проблеми на етапі прикладної реалізації даної методології. Проблеми притаманні кожному кроку процесу моделювання: від розробки програмного забезпечення до впровадження в органах управління.

В Україні, незважаючи на окремі приклади ефективного практичного застосування на державному рівні, системне моделювання знаходиться на початковому етапі. Подальший розвиток передбачає: поширення технічних засобів системного моделювання, для яких на практиці підтверджено ефективність застосування в інших країнах, створення постійно діючих дослідницьких колективів для більш глибокої предметної роботи та організацій для інтеграції отриманих результатів. Крім того, для таких країн, як Україна, де під впливом політичної ситуації надзвичайно швидко змінюється структура економічної системи та інституційне середовище, надзвичайно актуальним є тісна взаємодія осіб, що приймають рішення на державному рівні, та розробників економіко-математичних моделей. Першим така взаємодія надасть об'єктивне обґрунтування оптимальності вибраного напрямку економічного розвитку, другим — значення екзогенних параметрів моделі, критерії та цілі розвитку економічної системи. Тому необхідно розробити та нормативно закріпити відповідні схеми взаємодії дослідницьких колективів та органів державного управління.

Отже, необхідна не лише розробка системних моделей або систем моделей для комплексного оцінювання, моделювання та стратегічного планування національної економіки, але й інтеграція цих моделей у систему управління при тісній взаємодії осіб, що прийма-

ють рішення, та колективу моделювальників (що, зокрема, нівелює невизначеність через політичні рішення); зважаючи на визначальну роль суб'єктивного фактору у створенні та використанні структурних моделей, необхідно забезпечити підтримку стійких у часі колективів розробників моделей.

Література:

1. Леонтьев В.В. Межотраслевая экономика / Леонтьев В.В. — М.: Экономика, 1997. — 479 с.
2. Макроекономічне моделювання та короткострокове прогнозування / [Богдан І.В., Бурлай Т.В., Гончар Н.Ю. та ін.]; під ред. І.В. Крюкової. — Харків: Форт, 2000. — 336 с.
3. Скрипниченко М.І. Секторальні та міжкраїнні моделі економічного розвитку / Скрипниченко М.І. — К.: Фенікс, 2004. — 256 с.
4. Проблемы применения вычислимых моделей общего равновесия для прогнозирования экономической динамики [Электронный ресурс] / Грассини М. // Проблемы прогнозирования — 2009. — № 2. — Режим доступа: <http://www.ecfor.ru/pdf.php?id=2009/2/02>
5. Гранберг О.Г. Введение в системное моделирование народного хозяйства / Гранберг О.Г., Суспичин С.А. — Новосибирск: Наука, 1988. — 304 с.
6. Мелентьев Л.А., Оптимизация развития и управления больших систем энергетики / Мелентьев Л.А. — М.: Высшая школа, 1989.
7. Прикладна економіко-математична модель "Times-Україна" для оптимізації енергетичних потоків та прогнозування енергетичного балансу України / В.О. Точилін, Р.З. Подолець, О.А. Дячук, Ю.А. Олександренко // Наука та інновації. — 2010. — Т. 6. — № 2. — С. 48—66.
8. Економічний вплив вступу України до СОТ [Електронний ресурс] / Ф. Павел, І. Бураковський, Н. Селітська, В. Мовчан // Інститут економічних досліджень і політичних консультацій. — Режим доступу: <http://www.ier.com.ua/ua/index.php>

References:

1. Leont'ev, V.V. (1997), *Mezhotraslevaia ekonomika* [Interindustry economics], Ekonomika, Moscow, Russia.
2. Kriuchkova, I.V. (2000), *Макроекономичне моделювання та короткострокове прогнозування* [Macroeconomic Modeling and Short-Term Forecasting], Fort, Kharkiv, Ukraine.
3. Skrypnychenko, M.I. (2004), *Sektoral'ni ta mizhkrainni modeli ekonomichnoho rozvytku* [Sectoral and inter-country models of economic development], Feniks, Kyiv, Ukraine.
4. Hrassyiny, M. (2009), "Problems of using computable general equilibrium models for prediction of economic dynamics", *Problemy prohozyrovannya*, [Online], vol. 2, available at: <http://www.ecfor.ru/pdf.php?id=2009/2/02> (Accessed 23 June 2014).
5. Hranberh, O.H. and Suspytsyn, S.A. (1988), *Vvedeniye v systemnoye modelyrovaniye narodnoho khoziajstva* [Introduction to system modeling of the economy], Nauka, Novosybyrsk, Russia.
6. Melent'ev, L.A. (1982), *Optymyzatsiya razvytyia y upravleniya bol'shykh system enerhetyky* [Optimizing the development and management of large-scale power systems], 2nd ed, Vysshaya shkola, Moscow, Russia.
7. Tochylin, V.O. Podolets', R.Z. Diachuk, O.A. and Oleksandrenko, Yu.A. (2010), "Application economic-mathematical model "Times-Ukraine" for energy flow optimization and forecasting of energy balances of Ukraine", *Nauka ta innovatsii*, vol. 2, no. 6, pp. 48—66.
8. Pavel, F. Burakovskiy, I. Selits'ka, N. and Movchan, V. (2004), "The economic impact of the accession of Ukraine to the WTO", [Online], available at: http://www.ier.com.ua/files/publications/WP/2004/WP_30_ukr.pdf (Accessed 23 June 2014).

Стаття надійшла до редакції 24.06.2014 р.

Н. А. Сіцінський,
магістр права, Опольський університет, м. Ополь, Польща

АНАЛІЗ МІЖДЕРЖАВНОЇ НОРМАТИВНО-ПРАВОВОЇ БАЗИ З ПИТАНЬ ДОГОВІРНО-ПРАВОВОГО ОФОРМЛЕННЯ ДЕРЖАВНОГО КОРДОНУ УКРАЇНИ

N. Sitsinskiy,
master of Law, University of Opole, Opole, Poland

ANALYSIS OF INTER-STATE NORMATIVE LEGAL BASE ON ISSUES OF LEGAL REGISTRATION OF THE STATE BORDER OF UKRAINE

У статті проведено аналіз міждержавної нормативно-правової бази України із суміжними державами з питань договірно-правового оформлення спільних ділянок державного кордону. Наголошено, що об'єктами договірно-правового оформлення України є державний кордон, який має однаковий юридичний статус за всією своєю протяжністю, а також суверенні права держави в її виключній (морській) економічній зоні. Обґрунтовано, що питання договірно-правового оформлення та дотримання його режиму регламентовано положеннями двосторонніх міждержавних нормативно-правових актів. Розкрито зміст стратегічних завдань, що були спрямовані на нормативно-правове врегулювання питань договірно-правового оформлення спільних ділянок державного кордону із колишніми радянськими республіками.

In the article the analysis of international normative-legal base of Ukraine with neighbouring States on the contractual basis for the joint sections of the state border. Noted that the objects of the contractual-legal documents of Ukraine is the state border, which has the same legal status throughout its length, and the sovereign rights of the state in its exclusive (marine) economic zone. Justified, that the question of the legal registration and keeping his regime is regulated by the provisions of a bilateral inter-state normative legal acts. Contents of the strategic objectives, which were aimed at regulatory issues are the contractual basis for the joint sections of the state border with the former Soviet republics.

Ключові слова: державний кордон, договірно-правове оформлення державного кордону, міждержавна нормативно-правова база, міжнародні договори та угоди, спільні ділянки державного кордону, суміжні країни.

Key words: state border, the legal registration of the state border, inter-state normative-legal base, international treaties and agreements, joint section of the state border, neighboring countries.

ПОСТАНОВКА ПРОБЛЕМИ

У XXI сторіччі проблеми, що пов'язані із прикордонною безпекою, територіальною цілісністю та встановленням державних кордонів є актуальними питаннями політики національної безпеки для більшості країн світу. Новітня юридична література визначає державні кордони як "...лінії, що відділяють території держав одна від одної чи від відкритого моря і визначають межі територіального верховенства" [1].

Державні кордони у сучасній системі міждержавних відносин виконують важливу функцію: визначають межі суверенітету, територіальної цілісності та незалежності держав світу, а також встановлюють юридичний титул на суверенну територію кожної країни. Відтак, врегулювання процесів, що пов'язані із договірно-правовим оформленням державних кордонів є одним із ключових пріоритетів у світових зовнішньополітичних зносинах.

Метою договірно-правового оформлення державних кордонів є визначення меж суверенітету кожної із суміжних держав, а також захист національних інтересів на державному кордоні. Договірно-правове оформлення держав-

ного кордону є невід'ємною складовою загальнодержавної системи забезпечення національної безпеки кожної країни і включає в себе здійснення комплексу політико-дипломатичних, правових, організаційних, економічних, військових, правоохоронних, оперативних, технічних та інших заходів, що спрямовані на забезпечення суверенітету та територіальної цілісності держави, а також непорушності її державного кордону.

Зазначимо, що з набуття Україною державної незалежності врегулювання питань договірно-правового оформлення державного кордону у відповідності до усталених принципів та норм міжнародного права було визначено одним із пріоритетних завдань політики національної безпеки держави. Так, Декларацією про державний суверенітет України, що була прийнята Верховною Радою Українською РСР 16 липня 1990 року визначено: "Верховна Рада України проголошує державний суверенітет України як верховенство, самостійність, повноту і неподільність влади республіки в межах її території та незалежність і рівноправність у зовнішніх зносинах" [2].

Об'єктами договірно-правового оформлення України є державний кордон, що має однаковий юридичний статус за всією своєю протяжністю, а також суверенні права держави в її виключній (морській) економічній зоні.

З метою реалізації державної політики національної безпеки у сфері безпеки державного кордону, ґрунтуючись на принципах суверенної рівності, територіальної цілісності, взаємної поваги та недоторканості державних кордонів, новітньою українською державою було ініційовано переговорний процес з усіма суміжними державами з метою нормативно-правового врегулювання питань спільних державних кордонів та їх договірно-правове оформлення.

Акцентуємо увагу на тому, що за сучасних умов державності Україною було укладено низку міждержавних договорів та угод із суміжними країнами, що дають змогу завершити процес договірно-правового оформлення державного кордону на всій його протяжності, однак не зважаючи на політико-дипломатичні зусилля української сторони, до цього часу дві третини державного кордону (понад 4,6 тисяч кілометрів) залишаються не оформленими у договірно-правовому відношенні.

АНАЛІЗ ОСТАННІХ ДОСЛІДЖЕНЬ І ПУБЛІКАЦІЙ

Аналіз останніх досліджень і публікацій свідчить, що дослідженню питань, що пов'язані із підготовкою та укладенням міждержавних нормативно-правових актів з питань договірно-правового оформлення державного кордону України присвячено роботи: С.М. Бабуріна, В.М. Баранчука, А.А. Бодяра, В.П. Василенка, А.М. Дьогтяря, М.З. Кулика, А.В. Осовалюка, М.О. Трюхана, В.С. Сіцінського, Б.Д. Трегубова, Т.О. Цимбалістого та інших науковців, експертів. У своїх наукових працях дослідники розглядають теоретичні та прикладні питання конституційно-правових засад функціонування державного кордону України, а також проводять ґрунтовний аналіз сучасних міжнародних договорів і угод України із суміжними державами з питань договірно-правового оформлення спільних ділянок державного кордону.

Водночас, комплексного дослідження питань, що пов'язані із підготовкою та укладенням міждержавних нормативно-правових актів між Україною і суміжними державами з питань договірно-правового оформлення спільних ділянок державного кордону не проводилась. Невирішеність цієї проблеми призводить до значних перешкод у діяльності компетентних органів державної влади під час організації переговорного процесу та виконання інших державних завдань з питань правового оформлення державного кордону України.

МЕТА СТАТТІ

Мета статті — провести аналіз чинної міждержавної нормативно-правової бази з питань договірно-правового оформлення державного кордону України із суміжними країнами.

ВИКЛАД ОСНОВНОГО МАТЕРІАЛУ

З набуттям Україною державної незалежності питання договірно-правового оформлення державного кордону було визначено одним із пріоритетних напрямів політики національної безпеки держави. Це було обумовлено нагальною потребою забезпечити захист суверенітету, територіальної цілісності та незалежності держави,

Акцентуємо увагу на тому, що першими законодавчими актами з питань державних кордонів були такі:

— Закон України "Про правонаступництво України" від 12.09.1991 року, що визначив: "Державний кордон СРСР, що відмежовує територію України від інших держав, та кордон між Українською РСР і Білоруською РСР, РРФСР, Республікою Молдова за станом на 16 липня 1990 року є державним кордоном України" [3, с. 5];

— Закон України "Про державний кордон України" від 04.11.1991 року, положеннями якого було нормативно визначено поняття державного кордону України як "... лінія і вертикальна поверхня, що проходить по цій лінії, які визначають межі території України — суші, вод, надр та повітря нового простору" [4, с. 1];

— Закон України "Про прикордонні війська України" від 04.11.1991 року, що визначив головні завдання для прикордонного відомства України: "...забезпечення недоторканності державного кордону України на суші, морі, річках, озерах та інших водоймах України, а також охорона виключної (морської) економічної зони України" [5, с. 1].

У положеннях зазначених вище нормативно-правових актів визначались концептуальні пріоритети держави, що мали за мету забезпечити суверенітет та територіальну цілісність України на підставі усталених принципів міжнародного права:

- принципу територіальної цілісності та недоторканості держав та державних кордонів;
- принципу непорушності державних кордонів;
- принципу взаємної поваги до суверенітету та територіальної цілісності кожної держави;
- принципу мирного врегулювання прикордонних питань.

Із прийняттям базових державних нормативно-правових актів з питань державних кордонів, що визначили основні пріоритети та національні інтереси України у сфері безпеки державного кордону, виникла нагальна потреба щодо організації переговорного процесу із суміжними країнами, що мав на меті врегулювання питань договірно-правового оформлення державного кордону та його правове оформлення.

Зазначимо, що на сьогодні, попри деструктивну позицію деяких суміжних держав, досягнуто суттєвого прогресу з питань нормативно-правового оформлення державного кордону України, що, безумовно є суттєвим здобутком української сторони. Так, за сучасних умов державності Україною з усіма суміжними країнами, окрім Російської Федерації, укладено двосторонні міждержавні нормативно-правові акти, що регулюють питання спільних ділянок державного кордону виходячи з принципів суверенної рівності, територіальної цілісності, взаємної поваги та недоторканості існуючих державних кордонів.

Проведений аналіз чинної міждержавної нормативно-правової бази з питань договірно-правового оформлення державного кордону дав змогу встановити, що Україною разом із суміжними державами напрацьовано певну нормативно-правову базу, що дає змогу врегулювати нагальні питання договірно-правового оформлення, а також дотримання його режиму.

Так, із суміжними з Україною державами повністю врегульовані питання договірно-правового оформлення спільних ділянок державного кордону та дотримання його режиму, зокрема:

- Республікою Польща (протяжність спільної ділянки державного кордону — 542,39 км);
- Словацькою Республікою (протяжність спільної ділянки державного кордону — 97,852 км);
- Угорською Республікою (протяжність спільної ділянки державного кордону — 136,7 км);
- Румунією (протяжність спільної ділянки державного кордону — 613,8 км).

Із зазначеними вище країнами Україною проведено демаркацію спільних ділянок кордону, узгоджено протокол-опис проходження лінії державного кордону та складено демаркаційну карту. За підсумками демаркації укладено міждержавні договори про режим державного кордону, співробітництво та взаємну допомогу з прикордонних питань, а саме:

1) Договір між Україною і Словацькою Республікою про спільний державний кордон від 14 жовтня 1993 року [7];

2) Договір між Україною і Угорською Республікою про режим українсько-угорського державного кордону, співробітництво і взаємодопомогу з прикордонних питань від 15 травня 1995 року [8];

3) Договір між Україною і Республікою Польща про правовий режим українсько-польського державного кордону, співробітництво і взаємодопомогу з прикордонних питань від 12 січня 1993 року [6];

4) Договір між Україною і Румунією про режим українсько-румунського державного кордону, співробітництва та взаємну допомогу з прикордонних питань від 17 червня 2003 року [9].

Предметом зазначених міждержавних нормативно-правових актів між Україною і суміжними державами є:

- узгодження порядку встановлення, позначення, а також утримання на місцевості спільних з Україною ділянок державного кордону та прикордонних знаків;
- встановлення порядку користування прикордонними водами, дорогами, комунікаційними спорудами, що перетинають спільні ділянки державного кордону;
- визначення порядку користування об'єктами, розташованими на кордоні, а також провадження господарської діяльності у прикордонних районах;

— створення та організація роботи змішаної (спільної) прикордонної комісії з перевірки та огляду проходження лінії державного кордону;

— створення інституту прикордонних уповноважених для врегулювання нагальних питань охорони спільного державного кордону, а також усунення передумов до виникнення прикордонних інцидентів та конфліктних ситуацій на кордоні.

Таким чином, Україна сьогодні має встановлений, позначений на місцевості та нормативно врегульований міждержавними договорами державний кордон із чотирма країнами-членами Європейського Союзу. Загальна протяжність спільного кордону з ЄС складає 1390,742 кілометри, що становить близько 20% від загальної протяжності державного кордону України. Всі міждержавні договори з питань кордонів між Україною і суміжними країнами Європейського Союзу було укладено у двосторонньому форматі, враховуючи добру волю сторін та прагнучи розвивати відносини дружби, співробітництва та поваги суверенітету та територіальної цілісності кожної із країн.

Єдиним винятком встановлення державних кордонів за обоюдною згодою є проблема, що пов'язана із розмежуванням морських просторів, континентального шельфу та виключної (морської) економічної зони між Україною і Румунією у північно-західній частині Чорного моря. Зазначимо, що довготривалі спроби України та Румунії розмежувати шляхом двосторонніх переговорів та консультацій спільні морські простори, континентальний шельф та виключну (морську) економічну зону у північно-західній частині Чорного моря виявились марними та не призвели до вирішення зазначеного питання у двосторонньому форматі. Відтак, 3 лютого 2009 року питання делімітації морських просторів України та Румунії у Чорному морі було врегульовано рішенням Міжнародного суду ООН. Зазначене рішення є остаточним і обов'язковим для виконання Україною і Румунією [10].

Водночас слід зазначити, що за сучасних умов державності України, більшість ділянок державного кордону не оформлено у договірно-правовому відношенні, зокрема із:

- Російською Федерацією (протяжність спільної ділянки державного кордону — 2295,04 км);
- Республікою Молдова (протяжність спільної ділянки державного кордону — 1222 км);
- Республікою Білорусь (протяжність спільної ділянки державного кордону — 1084,3 км).

З цими країнами відсутні міждержавні договори та угоди, що регулюють питання договірно-правового оформлення спільних ділянок державного кордону та його режиму. Зокрема, це стосується нагальних питань щодо визначення порядку утримання та облаштування спільних ділянок кордону прикордонною інфраструктурою, провадження господарської та природоохоронної діяльності, забезпечення безпеки судноплавства у прикордонних водах та промислової діяльності у континентальному шельфі та виключній (морській) економічній зоні тощо.

Нормативно-правова неврегульованість питань договірно-правового оформлення спільних ділянок державного кордону у основному пов'язана із деструктивною позицією урядів Росії, Білорусі та Молдови, яка використовується зазначеними країнами як можливість здійснення політичного тиску на українську сторону з метою перегляду лінії адміністративного розподілу між республіками колишнього Радянського Союзу щодо територіального розмежування на свою користь. Правова неврегульованість питань договірно-правового оформлення спільних з Україною ділянок державного кордону пояснюється також наявністю прихованих територіальних претензій до нашої країни з боку суміжних країн.

Доведено, що з самого початку набуття Україною державної незалежності, українська влада вживала рішучих та послідовних заходів, спрямованих на нормативно-правове врегулювання питань договірно-правового оформлення спільних ділянок державного кордону з колишніми радянськими республіками, що здобули незалежність з розпадом СРСР. Зазначені заходи передбачали реалізацію низки стратегічних завдань.

Перше стратегічне завдання було спрямоване на нормативно-правове врегулювання питань договірно-правового оформлення спільних ділянок державного кордону із колишніми радянськими республіками. Воно мало на меті забезпечити суверенітет, територіальну цілісність України,

а також протидіяти зазіханню з боку суміжних держав на частину державної території країни.

Україна як одна із країн-засновниць Співдружності Незалежних Держав з метою врегулювання питань державних кордонів ініціювала прийняття багатосторонньої (у форматі СНД) міждержавної Угоди про створення Співдружності Незалежних Держав від 08.12.1991 року. Положеннями зазначеного нормативно-правового акту закріплено, що: "...Высокие Договаривающиеся Стороны признают и уважают территориальную целостность друг друга и неприкосновенность существующих границ в рамках сотрудничества. Они гарантируют открытость границ, свободу передвижения граждан и передачи информации в рамках Содружества" [11].

Зазначимо, що політико-дипломатичні зусилля України з набуттям державної незалежності також були спрямовані на нормативно-правове врегулювання питань спільного державного кордону із колишніми радянськими республіками у двосторонньому форматі. З цією метою було укладено:

— Договір між Українською Радянською Соціалістичною Республікою і Російською Радянською Федеративною Соціалістичною Республікою від 22.11.1990 року. Положеннями зазначеного міждержавного акту було визначено: "Высокие Договірні Сторони визнають і поважають територіальну цілісність Української Радянської Соціалістичної Республіки і Російської Радянської Федеративної Соціалістичної Республіки в нині існуючих у межах СРСР кордонах" [12];

— Договір між Українською Радянською Соціалістичною Республікою і Білоруською Радянською Соціалістичною Республікою від 31.08.1991 року, у якому зазначається: "Сторони визнають і поважають територіальну цілісність Української Радянської Соціалістичної Республіки і Білоруської Радянської Соціалістичної Республіки в нині існуючих кордонах" [13].

Друге стратегічне завдання нормативно-правового забезпечення процесу договірно-правового оформлення державного кордону України було спрямоване на договірне визначення лінії державного кордону шляхом проведення делімітації спільних ділянок державного кордону з Республікою Білорусь, Республікою Молдова та Російською Федерацією.

Встановлено, що Україною проведено делімітацію спільних ділянок державного кордону із зазначеними вище країнами. За результатами делімітації було визначено лінію спільного державного кордону, проведено детальний опис його проходження. За підсумками делімітації було укладено міждержавні договори про кордони:

- Договір між Україною та Республікою Білорусь про державний кордон, від 12 травня 1997 року [14];
- Договір між Україною і Республікою Молдова про державний кордон, від 18 серпня 1999 року [15];
- Договір між Україною і Республікою Молдова про державний кордон, від 18 серпня 1999 року [16].

Єдиним питанням, що залишається не врегульованим на сьогоднішній день є питання делімітації морської ділянки українсько-російського державного кордону та розмежування континентального шельфу і виключних (морських) економічних зон України і Росії у Чорному морі. Таким чином, Російська Федерація залишилась єдиною сусідньою державою України, з якої досі не укладено необхідні договори та угоди з делімітації спільного кордону у Азово-Керченській акваторії.

Третє стратегічне завдання було спрямоване на завершення договірно-правового оформлення спільних ділянок державного кордону з Республікою Білорусь, Республікою Молдова та Російською Федерацією. Це стратегічне завдання було реалізовано шляхом створення спільних демаркаційних комісій із суміжними країнами у форматі роботи щодо демаркації ділянок українсько-російського, українсько-білоруського та українсько-молдовського державного кордону. Спільними демаркаційними комісіями виконуються планові заходи зі встановлення лінії державного кордону на місцевості, а також позначення спільних ділянок державного кордону прикордонними знаками на основі документів про делімітацію кордону. При цьому найбільш конструктивною та послідовною є робота спільної українсько-молдовської демаркаційної комісії, у форматі роботи якої вже вивчено на місцевість близько 90% лінії державного кордону. Водночас, російська і білоруська сторона, упродовж тривалого часу зволікала із остаточним врегулюванням питань

правового оформлення спільного з Україною державного кордону незважаючи на укладені міждержавні договори про державний кордон. Відтак, практичні роботи з демаркації спільних ділянок державного кордону розпочались на кордоні з Росією у 2010 році, а на кордоні з Республікою Білорусь — лише у 2013 році.

ВИСНОВКИ

Підсумовуючи вищенаведене зазначимо, що з набуття Україною державної незалежності врегулювання питань договірно-правового оформлення державного кордону було визначено одним із пріоритетних завдань політики національної безпеки держави. З метою захисту суверенітету, територіальної цілісності та незалежності держави, новітньою українською державою було ініційовано переговорний процес з усіма суміжними державами щодо нормативно-правового врегулювання питань спільних державних кордонів та їх договірно-правове оформлення. Україною було укладено низку міждержавних договорів та угод із суміжними країнами, що дають змогу завершити процес договірно-правового оформлення державного кордону на всій його протяжності. Однак, незважаючи на політико-дипломатичні зусилля української сторони, до цього часу дві третини державного кордону (понад 4,6 тисяч кілометрів) залишаються не оформленими у договірно-правовому відношенні. Не оформлений у договірно-правовому відношенні державний кордон України представляє суттєву загрозу національній безпеці України з огляду на можливість втрати одного з суттєвих елементів державності — юридичний титул на суверенну територію.

Перспективою подальших розвідок даної проблематики є подальша розробка проектів міждержавних нормативно-правових актів між Україною і суміжними державами з питань завершення процесу договірно-правового оформлення державного кордону України із суміжними країнами.

Література:

1. Юридический энциклопедический словарь / Гл. ред. А.Я. Сухарев; редкол.: М.М. Богуславский и др. 2-е изд. — М.: Советская энциклопедия, 1987. — 527 с.
2. Декларація про державний суверенітет // Відомості Верховної Ради УРСР. — 1990. — № 31. — Ст. 429.
3. Закон України "Про правонаступництво України" // Відомості Верховної Ради України. — 1991. — № 46.
4. Закон України "Про державний кордон України" // Голос України. — 1991. — 18 грудня 1991 р.
5. Закон України "Про прикордонні війська України" [Електронний ресурс]. — Режим доступу: <http://zakon.rada.gov.ua/cgi-bin/laws/main.cgi?nreg=1779-1>.
6. Договір між Україною і Республікою Польща про правовий режим українсько-польського державного кордону, співробітництво і взаємодопомогу з прикордонних питань від 12 січня 1993 року / Договір ратифіковано Постановою ВР № 3379-ХІІ від 14.07.93 [Електронний ресурс]. — Режим доступу: <http://uazakon.com/document/tpart11/isx11248.htm>
7. Договір між Україною і Словачькою Республікою про спільний державний кордон від 14 жовтня 1993 року. — Офіційний Вісник України 2007, від 09.02.2007, ст. 272 [Електронний ресурс]. — Режим доступу: <http://archive.is/42g4y>.
8. Договір між Україною і Угорською Республікою про режим українсько-угорського державного кордону, співробітництво і взаємодопомогу з прикордонних питань від 15 травня 1995 року. — Офіційний Вісник України 2007, 96 від 28.12.2007, ст. 352.
9. Договір між Україною і Румунією про режим українсько-румунського державного кордону, співробітництво і взаємодопомогу з прикордонних питань від 12 січня 1993 року.
10. Рішення Міжнародного суду ООН від 03.02.09 [Електронний ресурс]. — Режим доступу: <http://www.viche.info/journal/2153/>
11. Угода про створення Співдружності Незалежних Держав від 8 грудня 1991 року / Угоду із застереженнями ратифіковано Постановою Верховної Ради України № 1958-ХІІ від 10.12.91 [Електронний ресурс]. — Режим доступу: http://search.ligazakon.ua/l_doc2.nsf/link1/ua/MU91039R.html
12. Договір між Українською Радянською Соціалістичною Республікою і Російською Радянською Федеративною

Соціалістичною Республікою від 19 листопада 1990 року / Договір ратифіковано Постановою ВР № 495-ХІІ від 22.11.90 [Електронний ресурс]. — Режим доступу: http://zakon.rada.gov.ua/cgi-bin/laws/main.cgi?nreg=643_011

13. Договір між Українською Радянською Соціалістичною Республікою і Білоруською Радянською Соціалістичною Республікою від 31.08.91 року [Електронний ресурс]. — Режим доступу: http://search.ligazakon.ua/l_doc2.nsf/link1/MU90001U.html

14. Договір між Україною і Республікою Білорусь про державний кордон від 12 травня 1997 року / Договір ратифіковано Законом № 491/97-ВР від 18.07.97 [Електронний ресурс]. — Режим доступу: http://zakon.rada.gov.ua/cgi-bin/laws/main.cgi?nreg=112_004

15. Договір між Україною і Республікою Молдова про державний кордон від 18 серпня 1999 року. — Офіційний Вісник України 2007, 90 від 07.12.2007, ст. 332.

16. Договір між Україною і Російською Федерацією про українсько-російський державний кордон [Електронний ресурс]. — Режим доступу: <http://www.zakon.rada.gov.ua/cgi-bin/laws/main.cgi>

References:

1. Sukharev, A.Ya. (1987), *Juridicheskij jenciklopedicheskij slovar'* [Legal encyclopedic dictionary], Sovetskaja jenciklopedija, Moscow, Russia.
2. The Verkhovna Rada URSR (1990), "The Declaration on state sovereignty", vol. 31, p. 429.
3. The Verkhovna Rada of Ukraine (1991), The law of Ukraine "On succession of Ukraine", vol. 46.
4. Holos Ukrainy (1991), The law of Ukraine "On the state border of Ukraine".
5. The Verkhovna Rada of Ukraine (2003), The law of Ukraine "On the border troops of Ukraine", available at: <http://zakon.rada.gov.ua/cgi-bin/laws/main.cgi?nreg=1779-12> (Accessed 28 July 2014).
6. The Verkhovna Rada of Ukraine (1993), "The agreement between Ukraine and the Republic of Poland on legal regime of the Ukrainian-Polish state border, cooperation and mutual assistance on border matters of January 12, 1993", available at: <http://uazakon.com/document/tpart11/isx11248.htm> (Accessed 28 July 2014).
7. Official Bulletin Of Ukraine (2007), "The agreement between Ukraine and the Slovak Republic on the common state border of 14 October 1993".
8. Official Bulletin Of Ukraine (2007), "The agreement between Ukraine and the Republic of Hungary regarding the regime of the Ukrainian-Hungarian border, cooperation and mutual assistance on border matters of 15 may 1995".
9. "The agreement between Ukraine and Romania on the regime of the Ukrainian-Romanian state border, cooperation and mutual assistance on border matters of January 12, 1993", available at: <http://archive.is/42g4y> (Accessed 29 July 2014).
10. "The decision of the International court of justice" (2009), available at: <http://www.viche.info/journal/2153/> (Accessed 29 July 2014).
11. The Verkhovna Rada of Ukraine (1991), "The agreement on creation of the Commonwealth of Independent States of 8 December 1991", available at: http://search.ligazakon.ua/l_doc2.nsf/link1/ua/MU91039R.html (Accessed 29 July 2014).
12. The Verkhovna Rada of Ukraine (1990), "The agreement between the Ukrainian Soviet Socialist Republic and the Russian Soviet Federative Socialist Republic dated November 19, 1990", available at: http://zakon.rada.gov.ua/cgi-bin/laws/main.cgi?nreg=643_011 (Accessed 30 July 2014).
13. "The agreement between the Ukrainian Soviet Socialist Republic and the Belarusian Soviet Socialist Republic" (1991), available at: http://search.ligazakon.ua/l_doc2.nsf/link1/MU90001U.html (Accessed 30 July 2014).
14. The Verkhovna Rada of Ukraine (1997), "The agreement between Ukraine and Republic of Belarus on the state border dated 12 may 1997", available at: http://zakon.rada.gov.ua/cgi-bin/laws/main.cgi?nreg=112_004 (Accessed 30 July 2014).
15. Official Bulletin Of Ukraine (2007), "The agreement between Ukraine and Republic of Moldova on the state border of 18 August 1999".
16. The Verkhovna Rada of Ukraine, "The agreement between Ukraine and the Russian Federation on Ukrainian-Russian state border", available at: <http://www.zakon.rada.gov.ua/cgi-bin/laws/main.cgi> (Accessed 31 July 2014).

Стаття надійшла до редакції 26.08.2014 р.